

САДОВЫЙ ПЫЛЕСОС ДЛЯ ЛИСТЫ И МУСОРА ИНСТРУКЦИЯ ПО ЭКСПЛУАТАЦИИ

Модель 01

Модель	LS 5000 XP SILENT WINGS
Заводской номер машины:	

Оглавление:

1. Область применения
2. Конструкция устройства
3. Инструкция по технике безопасности
4. Ввод в эксплуатацию
5. Указания по техобслуживанию
6. Анализ неисправностей
7. Технические данные
8. Декларация соответствия
9. Чертеж запасных частей
10. Перечень запасных частей
11. Инструкция по монтажу



1. Область применения

(Указанные в тексте номера соответствуют номерам позиций в перечне запасных частей)

- Садовый пылесос предназначен для уборки листвы и мусора. В результате переоборудования устройство может быть использовано в качестве воздуходувки.
- Любое применение, выходящее за рамки этой инструкции, считается использованием не по назначению. Производитель не несет ответственности за ущерб, причиненный в результате такого использования. Риски за это принимает на себя пользователь.
- Соблюдение предписанных производителем условий эксплуатации, технического обслуживания и ремонта является обязательным условием долговечного функционирования устройства.
- Ремонт и техническое обслуживание устройства может осуществляться только специалистами, прошедшими соответствующий инструктаж и ознакомленными с руководством по эксплуатации.
- При эксплуатации устройства необходимо соблюдать как общепринятые правила техники безопасности, так и правила техники безопасности, прописанные в данном руководстве по эксплуатации.
- Самовольное внесение изменений в конструкцию машины исключает ответственность производителя за возможный ущерб, причиненный пользователю и третьим лицам в результате таких изменений.

2. Конструкция устройства

(иллюстрация на странице 6 и 7, чертеж запасных частей)

Пылесос полностью монтируется на заводе-изготовителе за исключением мешка для сбора мусора (85), всасывающего сопла (1) и выдувного патрубка (12).

Сборка производится в соответствии с инструкцией по монтажу (стр. 10).

Шасси оснащено 4 колесами (16, 41, 42).

Впереди: поворотные колеса (16) – сплошные резиновые шины.

Сзади: Ведущие колеса (41, 42) с пневматическими шинами. Рабочая ширина составляет 80 см.

Приводной механизм запускается бензиновым двигателем HONDA GX160 мощностью 3,6 кВт.

Пылесос оснащен гидростатической трансмиссией (32).

Откидная крышка (64), связанная с акселератором (75), при низком количестве оборотов двигателя (холостой ход) закрывает выпускной канал. Выгрузка мешка для сбора мусора может производиться при включенном двигателе (холостой ход).

Садовый пылесос оборудован стояночным тормозом.

С другими техническими данными Вы можете ознакомиться в таблице (пункт 7).

3. Инструкция по технике безопасности

1. Запрещается использование устройства детьми, не достигшими 14 лет.
2. Не следует допускать присутствия детей, а также домашних животных, в непосредственной близости от машины.
3. Для работы с настоящим устройством изготовитель рекомендует носить:
 - защитные очки или иную подходящую защиту для глаз;
 - обувь с нескользящей подошвой.Не рекомендуется **носить одежду** с длинными рукавами, свободную **одежду**, которая может быть затянута всасывающим соплом.
4. Не допускайте использования устройства третьими лицами, не прошедшими соответствующий инструктаж и не ознакомленными с руководством по эксплуатации.
5. Перед запуском устройства необходимо убедиться в том, что в топливном баке достаточное количество бензина. Никогда не заправляйте устройство в закрытых помещениях, при работающем или горячем двигателе. При заправке топливного бака лучше использовать воронку во избежание попадания бензина на двигатель и корпус устройства. Если бензин все же попал на корпус или двигатель, перед запуском следует вытереть остатки горючего или подождать до тех пор, пока не испарятся пары пролитого бензина.
6. Топливный бак должен быть плотно закрыт крышкой наливной горловины. Во время заправки топливного бака следует избегать открытого огня, курения и искрообразования. Бензин следует хранить в предусмотренных для этого емкостях.
7. Перед тем как приступить к очистке/ремонту устройства необходимо удостовериться в том, что все подвижные части полностью остановлены. Зажигание двигателя должно быть установлено на поле »0«, чтобы избежать случайного запуска двигателя, акселератор должен находиться в положении »Стоп« (»Stop«).
8. Никогда не следует оставлять без присмотра устройство с работающим двигателем.
9. Никогда не следует оставлять работающий двигатель в закрытом помещении. Опасность интоксикации!
10. Руки и ноги не должны находиться под всасывающим соплом или в непосредственной близости от вращающихся деталей.
11. На обрабатываемой поверхности не должно быть крупных камней, проводов и т.д., которые пылесос может засосать и отбросить.
12. Не следует всасывать материалы, которые могут привести к блокированию крыльчатки. Перед следующими действиями следует выключить двигатель и подождать, пока крыльчатка полностью остановится.
 1. Демонтаж мешка для сбора мусора или устранение закупорки в подводящем канале.
 2. Демонтаж всасывающего сопла или устранение закупорки в нем,
 3. Проведение ремонтных, наладочных работ или удаление посторонних предметов.
13. Мешок для сбора мусора необходимо очищать с регулярными интервалами, чтобы обеспечить фильтрующую способность. Для очистки следует выбить сухой мешок или постирать его при температуре 40°C вручную или в стиральной машине.
14. Никогда не очищайте мешок для сбора мусора при работающем двигателе.
15. Никогда не меняйте сопло или всасывающий шланг при работающем двигателе.
16. Используйте только оригинальные запасные части.
17. Ремонт и техническое обслуживание могут проводить только компетентные лица.

4. Ввод в эксплуатацию

Для запуска двигателя следует перевести рычаг регулирования зажигания в положение »1«, а акселератор перевести в положение »Старт / полная мощность« (»Start/Full«). Дальнейшие указания – в инструкции на двигатель Honda.

Высота всасывающего сопла над поверхностью регулируется с помощью специального рычага, расположенного на рукоятке управления. Чем ниже расположено сопло, тем больше сила всасывания. Чем тяжелее материал, который должен всасываться, тем ниже необходимо установить сопло.

4.1. Эксплуатационные элементы

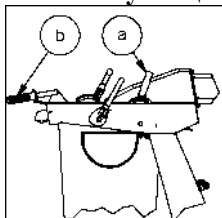

Рычаг, регулирующий высоту сопла над поверхностью (а)

Поворотная рукоятка для бесступенчатой регулировки скорости движения (b)

Всасывающий гибкий шланг



Акселератор (с) может перемещаться в двух конечных положениях и служит для изменения числа оборотов двигателя: полный газ / холостой ход.

Направление движения →

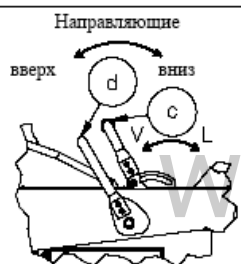

При задействовании параллелограммного рычага (d) (направление стрелки – вниз) опускаются направляющие, и можно снять с машины мешок для сбора мусора с рамной роликовой тележкой.

Внимание!

При опущенных направляющих акселератор блокируется блокирующим диском. И наоборот, если акселератор находится в конечном положении – полный газ, параллелограммный рычаг не перемещается. Неправильная эксплуатация может привести к повреждениям на пусковом механизме!

4.2. Мешок для сбора мусора LS 5000 XP

Модель LS 5000 XP из-за повышенной мощности оборудована мешком для сбора мусора Profi 300 с высокой воздухопроницаемостью. Для уменьшения количества пыли в поставку серийно включается пылезащитный чехол.

4.3. Знаки и символы



При эксплуатации машины необходимо носить защитные наушники.



Перед началом работы внимательно прочитайте инструкцию по эксплуатации.

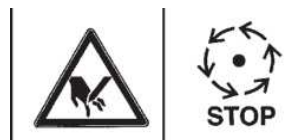

К деталям машины можно прикасаться только тогда, когда они полностью остановятся.



Опасность от разлетающихся элементов при работающем двигателе. Следует соблюдать безопасную дистанцию

Мешок для сбора мусора

Опустить

Поднять

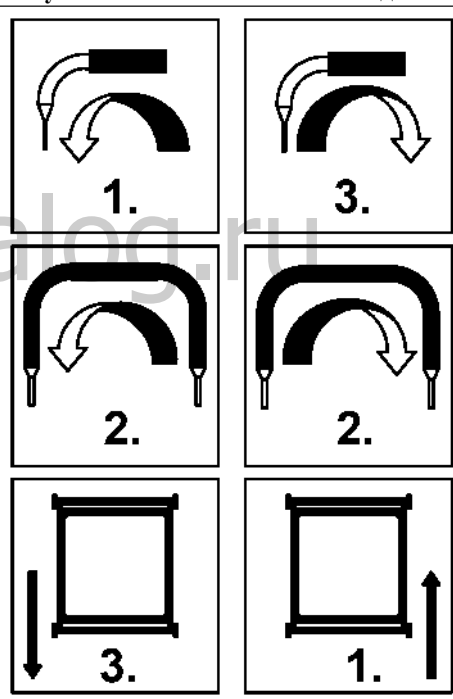

Очистите мешок для сбора мусора:

1. Акселератор установите в положение »СТОП« (»STOP«).
2. Параллелограммный рычаг переместите по направлению к оператору.
3. Опущенный мешок для сбора мусора извлеките из машины.

Загрузите мешок для сбора мусора:

1. Вставьте мешок для сбора мусора в направляющие.
2. Параллелограммный рычаг поднять в направлении от оператора.
3. Акселератор установите в положение »ПОЛНАЯ МОЩНОСТЬ« (»FULL«).

4.4. Эксплуатация LS 5000 XP

Пылесос оснащен гидростатической трансмиссией и бесступенчатой регулировкой скорости движения.

Стояночный тормоз:

Поставьте машину на тормоз:

- Ногой нажмите педаль тормоза вниз

Снятие с тормоза:

- Резко потяните пылесос на себя.

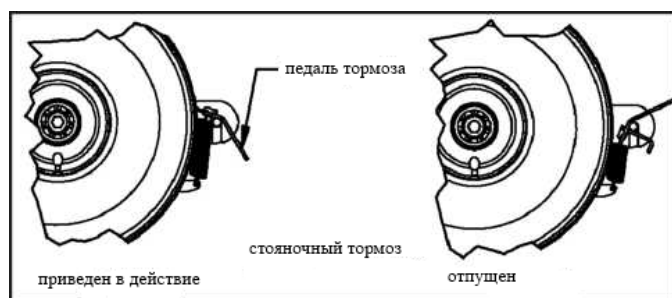

5. Указания по техобслуживанию

При практическом применении устройство подвергается сильным вибрационным нагрузкам. Поэтому через несколько часов работы необходимо проверить надежность посадки всех болтов.

Во время работ по техническому обслуживанию и очистке устройства всегда следует устанавливать выключатель зажигания на двигателе в позицию »0«. Для очистки мешка для сбора мусора необходимо его отцепить от выдувного патрубка и отсоединить петли рукоятки управления. Фильтрующий материал мешка для сбора мусора со временем забивается. В таком случае необходимо вывернуть наружу внутреннюю сторону мешка для сбора мусора и выбить мешок или помыть его в ванне с водой или, соответственно, ополоснуть водой, при необходимости можно произвести и промышленную очистку. Время от времени необходимо демонтировать сопло и проверить крыльчатку на наличие повреждений, которые могут возникнуть из-за попадания посторонних предметов. Периодически необходимо проверять давление воздуха в задних колесах .



Марка масла: 20 W 50

Необходимо регулярно контролировать уровень масла в приводном механизме. Масло необходимо сохранять в компенсационном баке в холодном состоянии, см. схему. **Марка масла: 20W50.** **Необходимо чаще чистить или мыть воздушный фильтр приводного двигателя,**

так как из-за функциональных особенностей при всасывании листвы накапливается много пыли. При демонтаже крыльчатки выкручивается винт с шестигранной головкой М8, который находится посередине, и закручивается входящий в комплект винт с шестигранной головкой М12, который прилагается к комплекту инструмента устройства, и используется в качестве съемника для крыльчатки.

8. Анализ неисправностей

Неисправность:	Причина:	Решение:
1. Двигатель не запускается	- Выключатель зажигания на двигателе не установлен в положение »0«	- выключатель зажигания на двигателе перевести в положение »1«
2. Двигатель не набирает обороты	- Пустой топливный бак - Неисправна свеча зажигания - Закупорен топливный бак или присутствует вода в бензине	- Наполнить топливный бак - Заменить свечу зажигания - Опустошить топливный бак и залить новый бензин
3. Перегревается двигатель	- Загрязнен воздушный фильтр - Неправильно установлен карбюратор	- Очистить воздушный фильтр (ополаскивание) - Установить карбюратор в соответствии с инструкцией Honda
4. Не хватает мощности всасывания	- Слишком мало моторного масла - Мешок для сбора мусора переполнен - Загрязнена фильтрующая поверхность мешка для сбора мусора	- Долить моторное масло - Очистить мешок для сбора мусора - Очистить фильтрующую поверхность (очистка по необходимости)

7. Технические данные

	Модель LS 5000 XP
Двигатель:	Бензиновый двигатель Honda GX 160 4,8 лошадиных сил / 3,6 кВт (эффективная мощность)
Эксплуатационная скорость:	3300 мин ⁻¹
Расход бензина:	1,5 л/ч
Измеренный уровень звуковой мощности	99,6 дБ (А)
Гарантированный уровень звуковой мощности	102 дБ (А)
Уровень звукового воздействия на слух пользователя	92,1 дБ (А)
Комплект шин: передние	ø 180 x 80
задние:	ø 330 (13 x 5.00 – 6)
Давление воздуха в задних шинах:	1,8 бар
Вес (кг):	118
Размеры: Д x Ш x В	185 x 86 x 111
Объем мешка для сбора мусора (л):	180
Рабочая ширина:	80 см

8. Декларация соответствия

Декларация о соответствии стандартам ЕС		2006 / 42 / ЕС									
 Мы Крамер ГмбХ (Cramer GmbH) Реймерштр. 36 D-26789 Лер		<table border="1"><thead><tr><th></th><th>Модель 5000 XP</th></tr></thead><tbody><tr><td>Измеренный уровень звуковой мощности</td><td>99,6 дБ (А)</td></tr><tr><td>Гарантированный уровень звуковой мощности</td><td>102 дБ (А)</td></tr><tr><td>Уровень акустического воздействия на уши пользователя</td><td>92,1 дБ (А)</td></tr></tbody></table>			Модель 5000 XP	Измеренный уровень звуковой мощности	99,6 дБ (А)	Гарантированный уровень звуковой мощности	102 дБ (А)	Уровень акустического воздействия на уши пользователя	92,1 дБ (А)
			Модель 5000 XP								
		Измеренный уровень звуковой мощности	99,6 дБ (А)								
		Гарантированный уровень звуковой мощности	102 дБ (А)								
Уровень акустического воздействия на уши пользователя	92,1 дБ (А)										
заявляем, что машина		Уполномоченный орган сертификации: Испытательный центр Германского аграрного общества Technik & Betriebsmittel, Макс-Айт-Бег 1, D-64823 Гросс-Умштадт									
садовый пылесос											
тип		Используемый метод оценки соответствия:									
LS 5000 XP		Приложение VI									
соответствует следующим Директивам ЕС:											
		Лер, 05.09.2012									
		 Андреас Брунс Руководитель предприятия									

11. Чертеж запасных частей LS 5000 XP

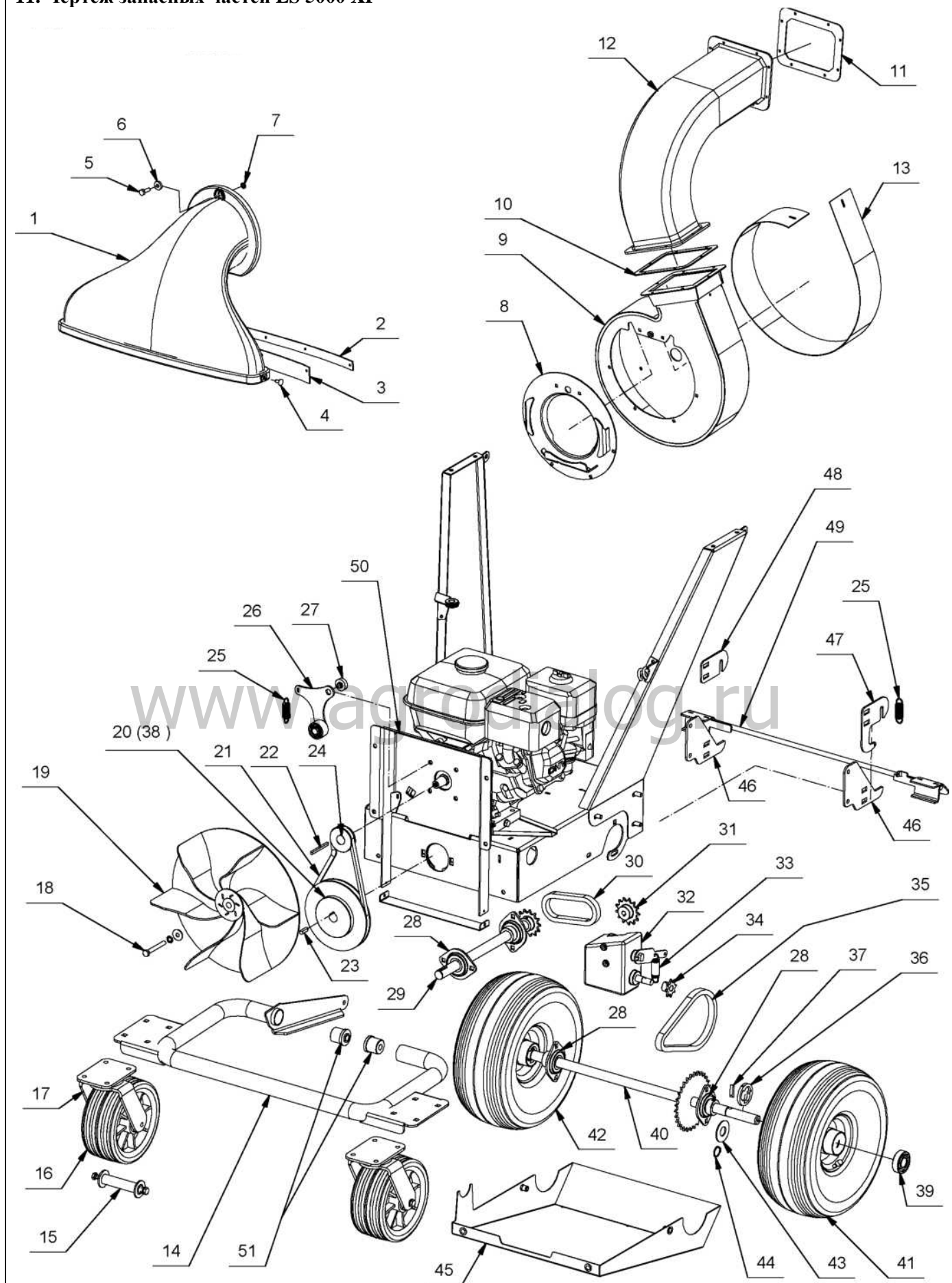

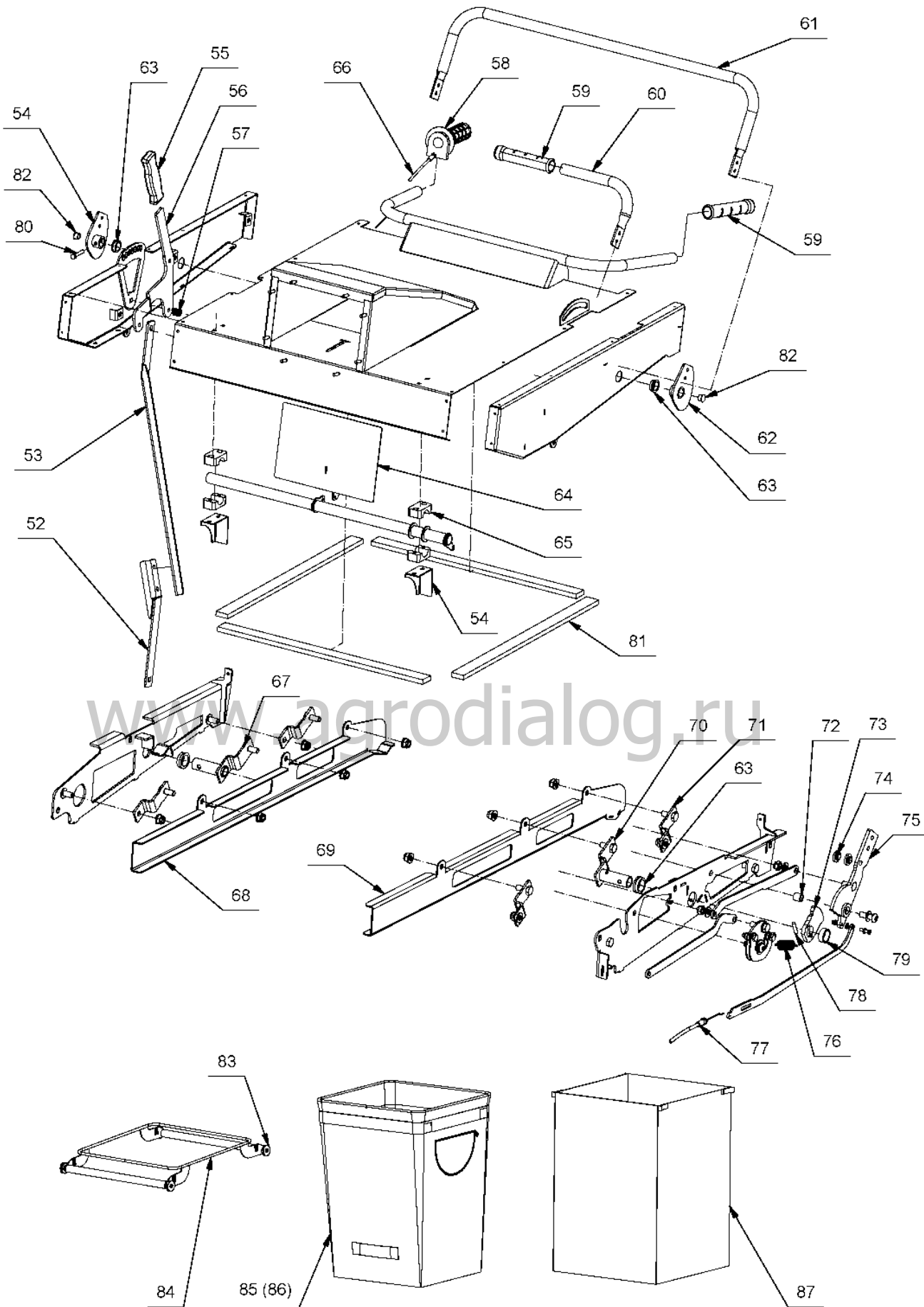

10. Перечень запасных частей

			LS 5000 XP	
Поз.	Кол-во	Описание	Номер изделия	№ изделия
1	1	Сопло	670.01.01	99.5.7145
2	1	Клеммная панель	670.01-01-005	99.5.7001
2	1	Резиновая накладка	670.01-01-006	99.5.7000
4	2	Рессорный болт сопла	M8 x 20	99.5.7070
5	1	Винт с шестигранной головкой	670.01-01-027	99.5.7108
6	1	Шкив сопла	670.01-01-025	99.5.7115
7	1	Стопорная шайба	399 215	99.5.7116
8	1	Крышка воздухоудвки	675.01-32	99.5.7163
9	1	Воздуходувка SW – XP	671.01-36	99.5.7268
10	1	Резиновая прокладка	671.01-01-018	99.5.7339
11	1	Резиновая прокладка	671.01-01-017	99.5.7314
12	1	Выдувной патрубкок	671.01-15	99.5.7304
13	1	Защитная полоса	670.01-42-001	99.5.7269
14	1	Стойка колеса в комплекте	671.01-07	99.5.7303
15	1	Колесный болт	675.01-23-001	99.5.7247
16	2	Колесо для рулевой стойки		99.5.7109
17	2	Вилка для рулевой стойки	675.01-22	99.5.7119
18	1	Винт с шестигранной головкой M8 x 65 - 10.9 DIN 933		
19	1	Ротор SW d=20	670.01-113	99.5.7156
20	1	Шкив клинового ремня, нижний SPZ 150 x 1		99.5.7017
21	1	Клиновой ремень XPZ 687		99.5.7018
22	1	Призматическая шпонка 5 x 5 x 63		99.5.7014
23	1	Призматическая шпонка 6 x 6 x 25		99.5.8149
24	1	Шкив клинового ремня (двигатель) SPZ 50 x 1	670.01-31	99.5.7015
25	2	Натяжная пружина	507.03-01-032	99.5.7020
26	1	Рычаг натяжного ролика в комплекте	671.01-05	99.5.7302
27	1	Распорная шайба	670.01-01-001	99.5.7308
28	4	Роликовая цепь D20 / AEL204D1PFL		99.5.7310
29	1	Приводной вал	671.01-06	99.5.7267
30	1	Роликовая цепь	675.01-01-004	99.5.7098
31	1	Звёздочка цепной передачи Z13	675.01-10-003	99.5.7104
32	1	Гидропередача	675.01-10	99.5.7089
33	1	Натяжная пружина	573.02-01-019	99.5.7533
34	1	Звёздочка цепной передачи Z8	670.01-10-002	99.5.7045
35	1	Роликовая цепь – привод ходовой части	675.01-01-003	99.5.7097
36	2	Кулиса	670.01-01-023	99.5.8060
37	2	Штифт	670.01-01-022	99.5.8059
38	1	Коническая втулка		99.5.7016
39	4	Радиальный шариковый подшипник 6204 – 2RS 1		99.5.7039
40	1	Привод ходовой части	675.01-16	99.5.7090
41	1	Ведущее колесо слева с холостым ходом	675.01-40	99.5.7113
42	1	Ведущее колесо справа с холостым ходом	675.01-41	99.5.7112
43	2	Уплотнительная шайба	670.01-01-021	99.5.8058
44	2	Стопорное кольцо 20 x 1,2	DIN 471	99.5.7035
45	1	Кожух цепи в комплекте	671.01-30	99.5.7305
46	2	Тормозной кронштейн	671.01-01-019	99.5.7301

			LS 5000 XP	
Поз.	Кол-во	Описание	Номер изделия	№ изделия
47	1	Стопорная шайба слева	670.02-01-036	99.5.7161
48	1	Стопорная шайба справа	670.01-01-035	99.5.7134
49	1	Тяга тормозного привода в комплекте	671.01-40	99.5.7307
50	1	Промежуточная плита	671.01-02	99.5.7262
51	2	Втулка из полимерного материала	675.01-01-007	99.5.7110
52	1	Кронштейн – установка по высоте	671.01-01-002	99.5.7300
53	1	Рычаг – установка по высоте	671.01-01-001	99.5.7312
54	1	Вращающийся рычаг справа	671.01-19	99.5.7320
55	1	Рукоятка 25 x 5 x 6		99.5.1955
56	1	Рычаг – установка по высоте	671.01-27	99.5.7322
57	1	Пружина сжатия	590.01-01-009	99.5.7027
58	1	Вращающаяся рукоятка	314.029	99.5.7117
59	2	Обтяжка ручки 855 – 10,2		99.5.1230
60	1	Ручка трубки	671.01-01-026	99.5.7318
61	1	Рукоятка – трубка	671.01-01-024	99.5.7317
62	1	Вращающийся рычаг слева	671.01-18	99.5.7319
63	4	Подшипник скольжения MFM 182426-078		99.5.7326
64	1	Откидная крышка	671.01-21	99.5.7321
65	2	Хомут для крепления трубы SRS 0323PP		99.5.8015
66	1	Трос Боудена для вращающегося рычага	675.01-17	99.5.7155
67	1	Вращающийся рычаг справа	671.01-14	99.5.7341
68	1	Направляющий желобок справа	671.01-12	99.5.7338
69	1	Направляющий желобок слева	671.01-13	99.5.7332
70	1	Вращающийся рычаг слева	671.01-22	99.5.7335
71	1	Поворотный рычаг	671.01-16	99.5.7333
72	1	Распорная втулка	670.01-01-015	99.5.7176
73	1	Пластина запирающего устройства	671.01-01-016	99.5.7315
74	2	Втулка с буртиком	314.10-20-030	99.5.1985
75	1	Акселератор	671.01-17	99.5.7334
76	1	Натяжная пружина RZ-160I		99.5.7337
77	1	Трос Боудена для акселератора	675.01-31	99.5.7329
78	1	Цилиндрический штифт ISO 8734 - 5 x 24-A-St		99.5.7330
79	1	Распорная втулка	671.01-01-022	99.5.7316
80	2	Винт с цилиндрической головкой DIN 933 M6x35		99.5.7325
81	1	Уплотнительный профиль 10x30x2200		99.5.7331
82	2	Заглушка из черного полиэтилена – 1 комплект		99.5.7311
83	4	Ходовое колесо – 1 комплект	671.01-39-001	99.5.7309
84	1	Рама мешка для сбора мусора	671.01-39	1429456
85	1	Мешок для сбора мусора	671.01-24	1429454
86	1	Мешок для мокрого материала	671.01-23	1429450
87	1	Пылезащитный чехол	671.01-42	1429455
88	1	Гибкий шланг	670.02-28	1429417

11. Инструкция по монтажу

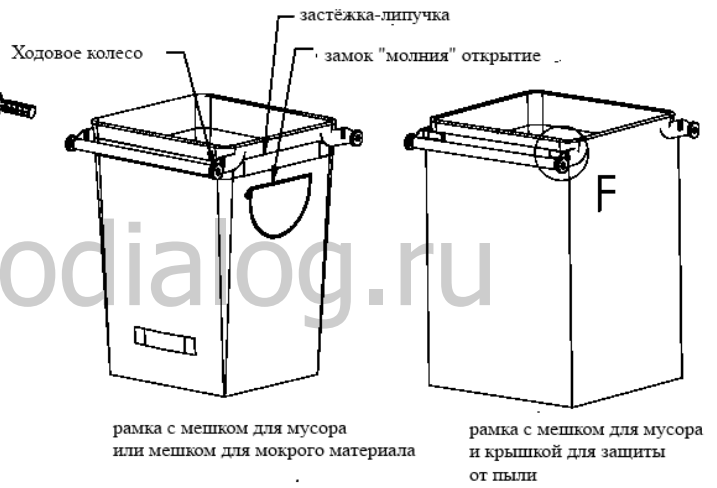
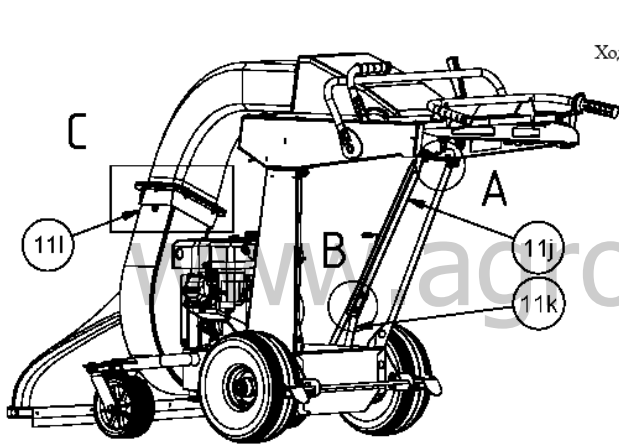
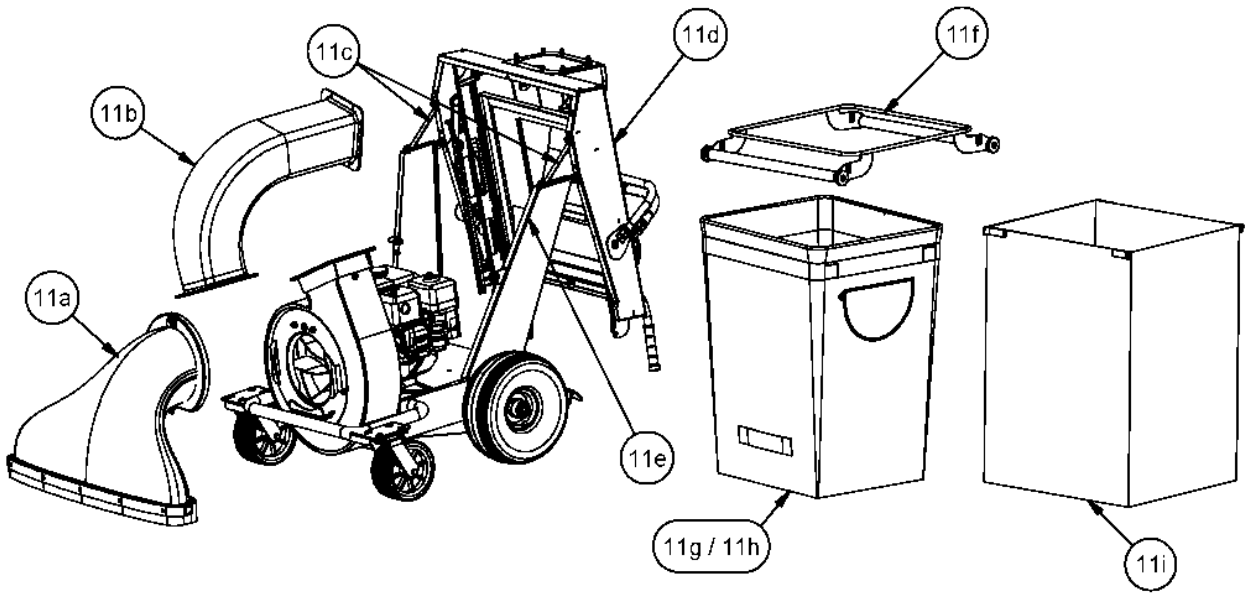

рамка с мешком для мусора или мешком для мокрого материала

рамка с мешком для мусора и крышкой для защиты от пыли

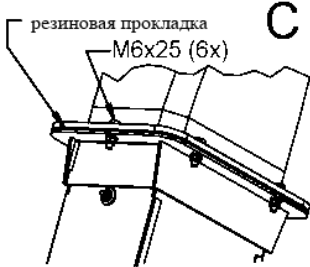
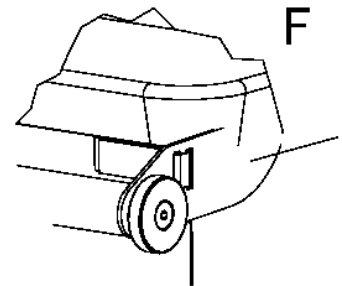
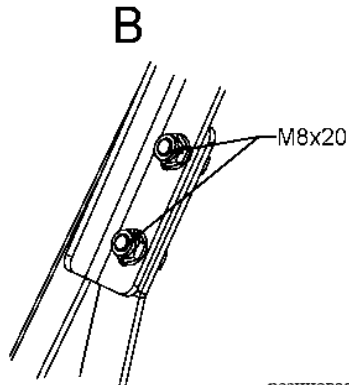
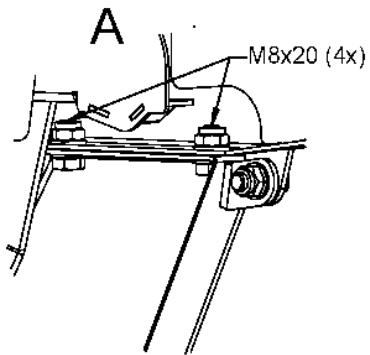

При сборке LS 5000 XP следует в соответствующем порядке производить следующие рабочие операции. Рабочие операции 1 – 5 пронумерованы на иллюстрации.

1. Отвинтите опорные стойки кремальеры (11 c) и откиньте вверх регулировочный кронштейн (11 d). Соедините болтами регулировочный кронштейн с боковыми стенками (11 e). Для этого необходимо снова использовать имеющиеся соединительные элементы стоек кремальеры (винты M8 x 20, шайбы и гайки). (Смотри изображение А).
2. По причинам, обусловленным транспортировкой, рычаг регулирования разделен по высоте на 2 части. Оба рычага (11j и 11k) должны соединяться болтами, чтобы получился переходник. (Смотри изображение В).
3. Вентиляционный патрубок (11b) необходимо привинтить между воздуходувкой (11i) и регулировочным кронштейном (11 d), как показано на чертеже. Для обоих фланцев предусмотрены резиновые прокладки. (Смотри изображения С и D).
4. Направьте фланец сопла (11 a) между горизонтальными углами (смотри иллюстрацию Е), затем продавите сопло вниз в угол охвата, при этом следует следить, чтобы выступ сопла попал в направляющий паз угла охвата. Закрепите сопло при помощи предварительно установленного винта с шестигранной головкой.
5. Закрепите мешок для мусора (11g) или мешок для мокрого материала (11h) на рамках при помощи полоски застежки-липучки.

Боковые замки «молнии» должны располагаться параллельно к ходовым колесам.

В комплекте поставки имеется мешок для сбора мусора и пылезащитный кожух.

Мешок для мокрого материала поставляется в качестве опции. Номер заказа: 1429450.

Пылезащитный кожух (11i) закрепляется на раме при помощи четырех полосок застежки-липучки. (смотри иллюстрацию F).

