

# **EVOLINE**

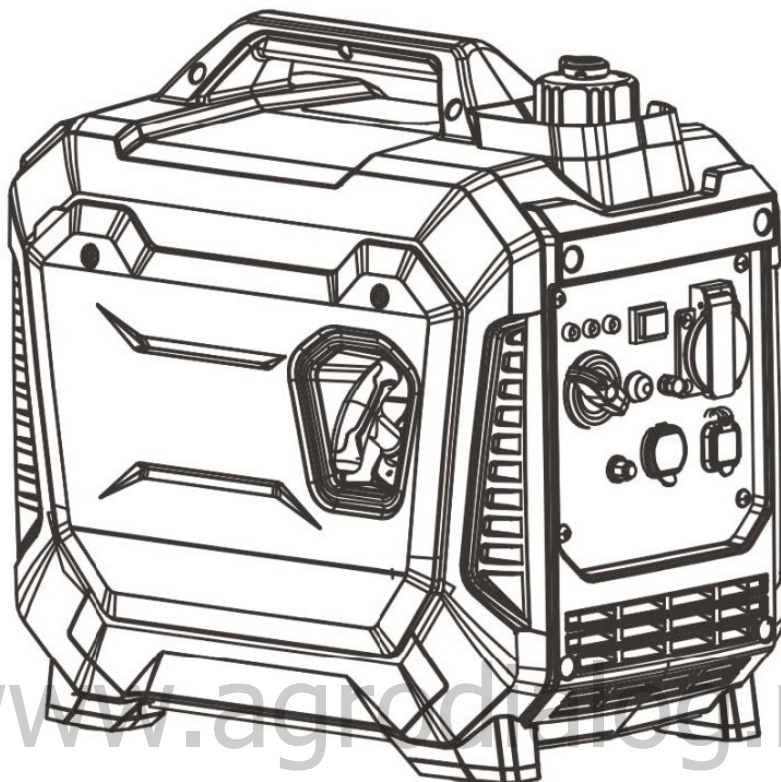

**EAC**

**Руководство пользователя**

**BQH1200**

**Произведено *ZONGSHEN***



**ВНИМАНИЕ**

Внимательно прочтите данное руководство перед началом эксплуатации. Данное руководство содержит важные указания по безопасной эксплуатации.

# ВВЕДЕНИЕ

## Технические характеристики продукта:

Этот генератор представляет собой портативный генератор переменного тока (АС) с приводом от бензинового двигателя внутреннего сгорания. Он предназначен для обеспечения электроэнергией инструментов, приборов, кемпингового оборудования, освещения или в качестве резервного источника питания во время перебоев в подаче электроэнергии.

Модель	<b>BQH1200</b>
Напряжение	230В
Частота	50 Гц
Мощность (номин.)	1,0 кВт
Мощность (макс.)	1,1 кВт
USB-розетка	5V/2.1A-1.0A, всего: DC 5V/3.1A
Розетка постоянного тока	12В/5А
Параллельная розетка	нет
Тип двигателя	4-тактный/одноцилиндровый/ OHV
Объем двигателя	56 см <sup>3</sup>
Объем топливного бака	3 л
Емкость моторного масла	0,25 л
Тип запуска	Ручной стартер
Измеренный уровень звукового давления (дБ(А))	71,6
Гарантированный уровень звуковой мощности (дБ(А))	96
Погрешности измерения К	2

При номинальной мощности генератора должны использоваться следующие стандартные исходные условия:

- Общее барометрическое давление: 100 кПа
- Температура окружающего воздуха: 298К (25С)
- Относительная влажность: 30%
- Высота над уровнем моря: 0м

## СОДЕРЖАНИЕ

Введение .....	1
Технические характеристики продукта	
Правила техники безопасности .....	3
Символы безопасности	
Инструкции по технике безопасности	
Функции панели управления .....	6
Пусковой переключатель ВКЛ/ВЫКЛ и дроссель	
Индикаторы	
Автоматический выключатель постоянного тока	
Экономичный режим	
Параллельные выходы	
Воздушный клапан на топливной крышке	
Клемма заземления	
Подключение .....	9
Подключение электроприборов	
Заправка топливом	
Добавление/ Проверка моторного масла	
Эксплуатация .....	11
Заземление генератора	
Как запустить двигатель	
Как остановить двигатель	
Как подключать электронные устройства	
Зарядка 12-вольтовой батареи	
Параллельная работа переменного тока	
Не перегружайте генератор	
Справочное руководство по мощности	
Техническое обслуживание.....	16
График технического обслуживания	
Проверка свечи зажигания	
Замена масла	
Воздушный фильтр	
Проверка глушителя и искрогасителя	
Топливный фильтр	
Хранение	
Устранение неполадок .....	22
Схема .....	23
Эксплуатация генератора при отрицательной температуре .....	24
Гарантийные обязательства производителя .....	25

# ПРАВИЛА ТЕХНИКИ БЕЗОПАСНОСТИ

## ВНИМАНИЕ

Указывает на потенциально опасную ситуацию, которая может привести к серьезным травмам или смерти, если ее не предотвратить.

## ПРЕДУПРЕЖДЕНИЕ

Указывает на потенциально опасную ситуацию, которая может привести к повреждению оборудования или имущества.

<b>Внимание</b> 	<b>Перед использованием прочтите инструкцию по эксплуатации</b> 	<b>Используйте средства защиты от шума</b> 
<b>Опасность угарного газа (CO)</b> 	<b>Опасность пожара</b> 	<b>Риск взрыва</b> 
<b>Опасность получения ожогов</b> 	<b>Опасность поражения электрическим током</b> 	<b>Опасность подъема</b> 

## Инструкции по безопасности

Производитель не может предусмотреть все возможные опасные обстоятельства, с которыми может столкнуться пользователь.

Поэтому предупреждения, приведенные в данном руководстве, на бирках и наклейках, не являются исчерпывающими. Во избежание несчастных случаев пользователь должен понимать и соблюдать все указания руководства и руководствоваться здравым смыслом.

## ВНИМАНИЕ

**Перед началом эксплуатации полностью прочтите и изучите данное руководство.**

**Неправильное использование этого генератора может привести к серьезным травмам или смерти.**

## ВНИМАНИЕ

**Выхлопные газы двигателя содержат химические вещества, вызывающие рак и врожденные дефекты.**

- Всегда мойте руки после работы с генератором

## ВНИМАНИЕ

**Топливо легко воспламеняется.**

**Не заправляйте топливо во время работы генератора.**

**Не заправляйте топливо во время курения или вблизи открытого огня.**

**Не проливайте топливо.**

# ПРАВИЛА ТЕХНИКИ БЕЗОПАСНОСТИ

## ВНИМАНИЕ



**Выхлопные газы ядовиты; не работайте в не проветриваемом помещении.**

- Использование генератора в помещении может убить вас за считанные минуты!
- Угарный газ это ядовитый газ без запаха, который может вызвать головную боль, спутанность сознания, усталость, тошноту, обморок, недомогание, судороги или смерть. Если вы почувствовали хотя бы один из этих симптомов, **НЕЗАМЕДЛИТЕЛЬНО** выйдите на свежий воздух и обратитесь за медицинской помощью.
- Не используйте устройство в закрытых помещениях или в замкнутом пространстве, даже если двери и окна открыты.
- Установите сигнализатор угарного газа, работающий от батареек, рядом со спальнями.
- Не допускайте попадания выхлопных газов от данного устройства в замкнутое пространство через окна, двери, вентиляционные или другие отверстия.
- При работе в местах, где возможно вдыхание паров, используйте респиратор в соответствии с инструкциями.

## ВНИМАНИЕ

**Никогда не превышайте мощность/ силу тока генератора. Это может привести к повреждению генератора и/или подключенных электрических устройств.**

- Проверьте рабочее напряжение и частоту всех электрических устройств, прежде чем подключать их к генератору.

## ВНИМАНИЕ

**Никогда не запускайте и не останавливайте двигатель с подключенными к розеткам электроприборами. Невыполнение этого требования может привести к повреждению генератора и/или электрических устройств.**

- Всегда запускайте двигатель и дайте ему стабилизироваться перед подключением любых электронных устройств.
- Отключите все электронные устройства перед остановкой двигателя.

## ВНИМАНИЕ

**Стартер и другие движущиеся части могут зацепиться за одежду, украшения и волосы.**

- Снимите украшения и другие предметы, которые могут зацепиться за движущиеся части.
- Завяжите или наденьте защитный головной убор, чтобы скрыть длинные волосы.

## ВНИМАНИЕ

**Тяговый шнур быстро наматывается и тянет руку к двигателю быстрее, чем вы успеете ее отпустить, что может привести к травме.**

- Чтобы избежать травм, вызванных внезапным изменением направления вращения двигателя, медленно потяните шнур стартера до появления сопротивления, а затем быстро потяните.

## ВНИМАНИЕ



**Избегайте контакта с горячими поверхностями устройства.**

- Будьте осторожны с глушителем, цилиндром и другими деталями двигателя, так как они могут быть очень горячими. - Дайте горячим деталям остыть, прежде чем прикасаться к ним.

## ВНИМАНИЕ

**Пользователь должен соблюдать правила электробезопасности, действующие в том месте, где используются генератор.**

# ПРАВИЛА ТЕХНИКИ БЕЗОПАСНОСТИ

## ВНИМАНИЕ



Этот генератор вырабатывает очень высокое напряжение, которое может привести к ожогам или поражению электрическим током, вызывающим серьезные травмы или смерть.

- Никогда не беритесь за генератор, электронные устройства или любой шнур, стоя в воде, бассейном или если руки или ноги мокрые.
- Всегда держите генератор сухим. Никогда не эксплуатируйте генератор под дождем или в условиях повышенной влажности.
- Никогда не подключайте к генератору электронные устройства с перетертыми, изношенными или оголенными проводами. Никогда не прикасайтесь к оголенным проводам или к розеткам.
- Никогда не позволяйте детям или неквалифицированным лицам управлять генератором. Держите детей на расстоянии не менее 10 футов от генератора в любое время.
- Если генератор используется для резервного питания, сообщите об этом в коммунальную службу.
- При подключении генератора к электрической сети здания для резервного питания необходимо, чтобы квалифицированный электрик установил распределительный щит. Отсутствие изоляции генератора от электросети может привести к серьезным травмам или смерти работников электросетей.
- При использовании удлинительных линий или мобильных распределительных сетей общая длина линий для сечения 1,5 мм<sup>2</sup> не должна превышать 60 м; для сечения 2,5 мм<sup>2</sup> не более 100 м.
- Генераторная установка не должна подключаться к другим источникам питания, за исключением устройств, рекомендованных производителем, или других генераторов той же модели.
- Сохраните данную инструкцию. Часто обращайтесь к ней и используйте ее для обучения других людей, которые могут использовать этот прибор. Если вы передаете кому-либо этот прибор, передайте и эту инструкцию.
- Из-за высоких механических нагрузок следует использовать только гибкий кабель с прочной резиновой оболочкой (в соответствии с IEC60245-4) или эквивалентный ему.

## ВНИМАНИЕ



Генератор должен быть надлежащим образом заземлен во избежание поражения электрическим током.

- Эксплуатируйте генератор только на ровной поверхности.
- Всегда подключайте гайку и клемму заземления на раме к соответствующему источнику заземления.

## ВНИМАНИЕ

Используйте это устройство только по назначению, иначе это может привести к серьезным травмам или смерти.

- Не пытайтесь убрать любые защитные элементы. Движущиеся части закрыты защитным кожухом. Убедитесь, что все защитные приспособления установлены.
- Никогда не переносите и не регулируйте устройство во время его работы.

## ВНИМАНИЕ

Никогда не эксплуатируйте этот прибор, если в нем есть сломанные или отсутствующие детали, и используйте только запасные части, специально предназначенные для этого прибора.

- Неправильное обращение с генератором может повредить устройство и сократить срок его службы.
- Всегда ремонтируйте устройство в соответствии с инструкциями, приведенными в данном руководстве. При возникновении вопросов обращайтесь к продавцу или в квалифицированный сервисный центр.
- Отключите генератор, если отсутствует электрический ток, устройство чрезмерно вибрирует или начинает дымить, искрить или испускать пламя.

## ВНИМАНИЕ

Чтобы снизить риск получения серьезной травмы, не пытайтесь поднимать генератор в одиночку.

# ФУНКЦИИ ПАНЕЛИ УПРАВЛЕНИЯ

Панель управления

Крышка свечи зажигания

Защитная крышка

Ручной стартер

Ручка

Воздушный клапан

Топливная крышка

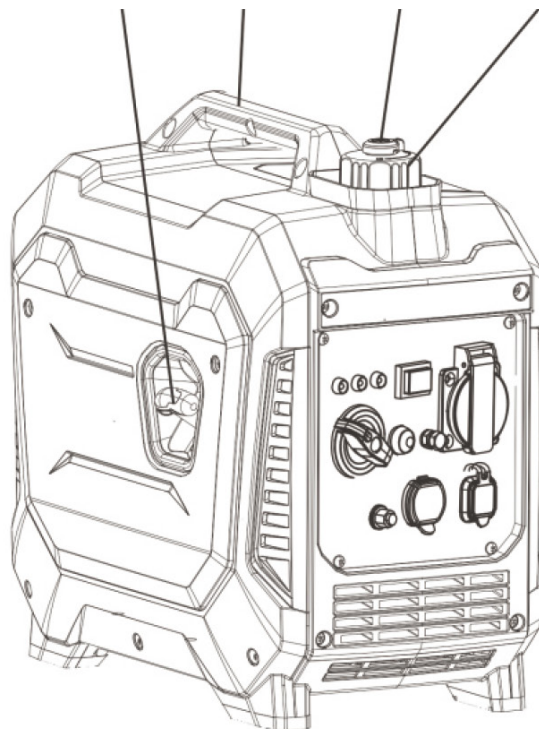
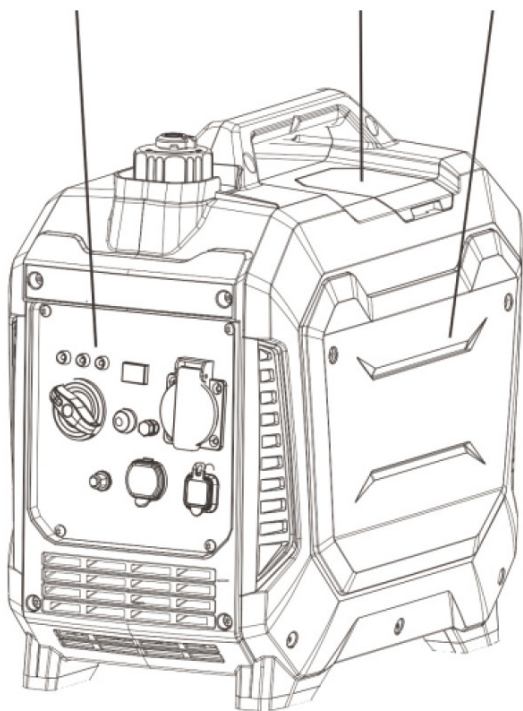

[www.agrodialog.ru](http://www.agrodialog.ru)

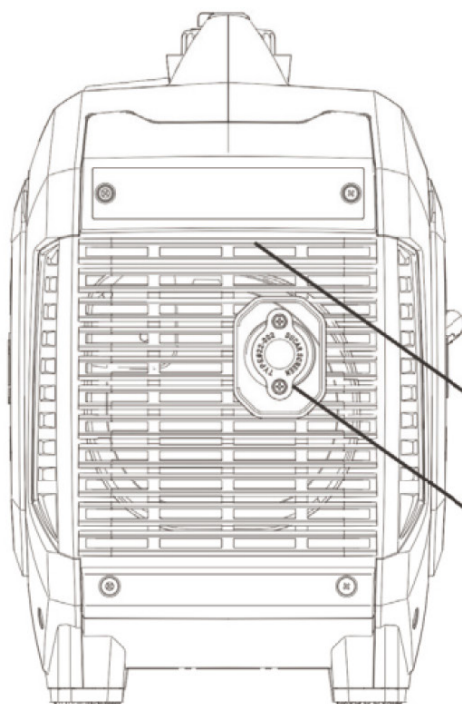

Защитная кожух глушителя

Глушитель

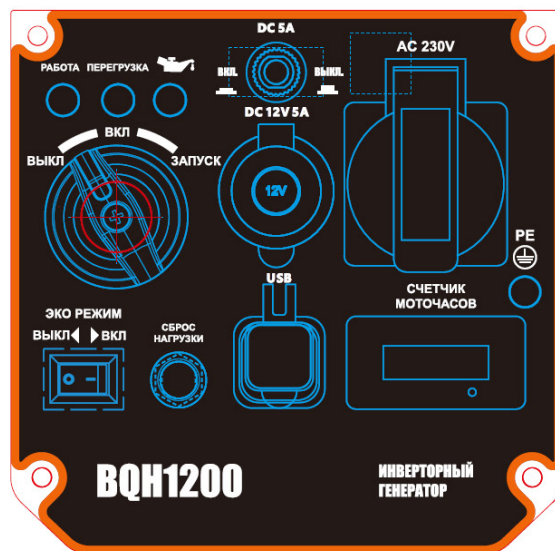

## ФУНКЦИИ ПАНЕЛИ УПРАВЛЕНИЯ

### Пусковой переключатель ON/OFF и дроссельная заслонка

Пусковой переключатель "OFF" Когда пусковой переключатель находится в положении "OFF", топливный клапан выключен, и двигатель не работает. Пусковой переключатель "CHOKE" Когда пусковой переключатель находится в положении "CHOKE", топливный клапан включен и двигатель может быть запущен. Пусковой выключатель "ON" Когда пусковой выключатель находится в положении "ON", топливный клапан включается, и двигатель может работать.

**Примечание:** Для запуска теплого двигателя дроссельная заслонка не требуется.

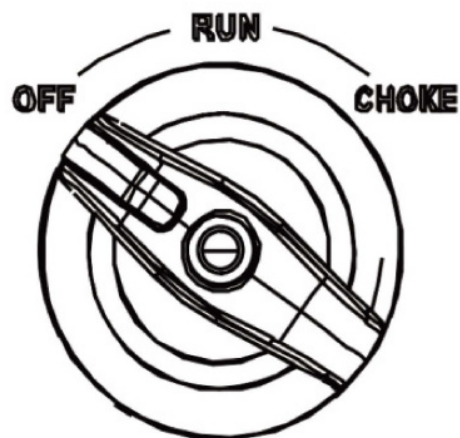

### Предупреждающий индикатор масла

Когда уровень масла опускается ниже минимального, загорается сигнальная лампа, и двигатель автоматически останавливается

**Примечание:** Если контрольная лампа не загорается и двигатель глохнет, поверните переключатель пуска в положение "ON" и проверните стартер с отдачей.

### Индикаторная лампа перегрузки двигателя

Если загорается индикатор перегрузки двигателя, значит, мощность генератора превышена подключенными электрическими устройствами или скачком напряжения. В этом случае гаснет зеленый индикатор работы. Двигатель будет продолжать работать, но красный индикатор перегрузки двигателя останется включенным, и питание на подключенные электронные устройства больше не будет подаваться.

### Как исправить

1. Отключите все электронные устройства, затем остановите двигатель.
2. Уменьшите общую мощность подключенных электронных устройств, пока она не достигнет номинальной мощности генератора.
3. Осмотрите воздухозаборник и панель управления на предмет засорения. При обнаружении устраните засорение.
4. Перезапустите двигатель. Примечание: Индикатор перегрузки двигателя может загореться на несколько секунд при подключении нагрузки из-за скачка напряжения. Это нормальное явление.

Контрольная лампа переменного тока Зеленый индикатор работы загорается, когда двигатель запущен и вырабатывает энергию.

### Автоматический выключатель постоянного тока

Когда автоматический выключатель постоянного тока находится в положении "ON", генератор может подавать питание на подключенные электронные устройства. Когда автоматический выключатель постоянного тока находится в положении "OFF", генератор больше не будет подавать питание. Автоматический выключатель постоянного тока автоматически отключается при подключении к генератору электронных устройств, мощность которых превышает номинальную мощность генератора. Если автоматический выключатель постоянного тока отключается, уменьшите нагрузку подключенных электронных устройств, пока нагрузка не будет в пределах указанной номинальной мощности. Чтобы восстановить питание, верните автоматический выключатель постоянного тока в положение "ON".

### ПРЕДУПРЕЖДЕНИЕ

Если автоматический выключатель постоянного тока снова отключится, немедленно прекратите использование генератора и обратитесь к продавцу в авторизованный сервисный центр.

## ФУНКЦИИ ПАНЕЛИ УПРАВЛЕНИЯ

### Экономичный контроль двигателя

- Когда переключатель Engine ECO переводится в положение "ON", блок управления экономичностью автоматически определяет нужную частоту вращения двигателя генератора в зависимости от подключенной электронной нагрузки. Это обеспечивает превосходную экономию топлива и снижает уровень шума.
- Когда переключатель ECO переводится в положение "OFF", двигатель работает на номинальной скорости 5 100 об/мин. Примечание: Переключатель ECO должен быть переведен в положение "OFF" при использовании электронных устройств, требующих большого пускового тока, например компрессора.

### Параллельные розетки

Параллельные розетки генератора, расположенные чуть выше клеммы заземления, позволяют одновременно запускать два генератора EVOline BQH1200. Для этой операции требуются специальные кабели. При работе параллельных генераторов номинальная мощность составляет 2 кВА, а номинальный ток - 8,7 А/230 В. Для приобретения комплекта кабелей и инструкций обратитесь к продавцу.

### **⚠ ВНИМАНИЕ**

**Никогда не подключайте генераторы разных моделей.**

- Подключайте только данный генератор к другому генератору EVOline BQH1200
- Для подключения генераторов используйте только одобренный брендом комплект кабелей для параллельной работы

### Крышка топливного бака

Поверните против часовой стрелки, чтобы снять крышку ТОПЛИВНОГО бака. Крышка ТОПЛИВНОГО бака оснащена воздухоотводчиком, который препятствует поступлению топлива в карбюратор. Воздухоотводчик должен находиться в положении "ON", чтобы топливо поступало, и двигатель мог работать. Поверните воздушный клапан в положение "OFF", чтобы прекратить подачу топлива.

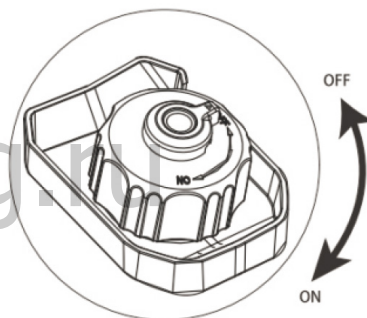

### Клемма заземления

Клемма заземления генератора всегда должна использоваться для подключения генератора к заземлителю. Подключите клемму заземления к заземляющему стержню с помощью медного провода № 8AWG (American Wire Gage). Провод подключается к клемме между стопорной шайбой и гайкой. Надежно затяните гайку, чтобы обеспечить хорошее соединение. Заземление генератора защищает вас от поражения электрическим током, которое возникает в результате накопления статического электричества или не обнаруженных замыканий на землю.

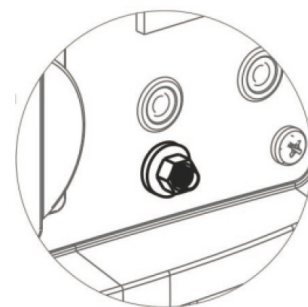

### **⚠ ВНИМАНИЕ**

**Генератор должен быть надлежащим образом заземлен во избежание поражения электрическим током.**

- Эксплуатируйте генератор только на ровной поверхности.
- Всегда подключайте гайку и клемму заземления на раме к соответствующему источнику заземления.

## ПОДКЛЮЧЕНИЕ

### Подключение генератора к электрической системе

- Если вы подключаете генератор к электрической системе здания для резервного питания, вам необходимо воспользоваться услугами квалифицированного электрика для установки распределительного щита. Питание от генератора должно быть изолировано от автоматического выключателя или альтернативного источника питания. Подключение должно соответствовать всем электротехническим нормам и действующему законодательству.

**Никогда не подключайте генератор напрямую к бытовому источнику питания.**

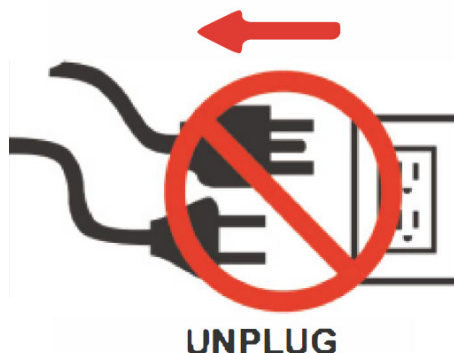

### **⚠ ВНИМАНИЕ**

**Никогда не беритесь за генератор, электронные устройства или любой шнур, стоя в воде, босиком или если руки или ноги мокрые.**

- Всегда держите генератор в сухом месте. Никогда не эксплуатируйте генератор под дождем или в условиях повышенной влажности.
- Никогда не подключайте к генератору электронные устройства с перетертыми, изношенными или оголенными проводами. Никогда не прикасайтесь к оголенным проводам или к розеткам.
- Никогда не позволяйте детям или неквалифицированным лицам эксплуатировать генератор. Держите детей на расстоянии не менее 3 метров от генератора в любое время.
- Если генератор используется для резервного питания, сообщите об этом в коммунальную компанию.
- При подключении генератора к электрической системе здания для резервного питания необходимо, чтобы квалифицированный электрик установил распределительный щит. Отсутствие изоляции генератора от электросети может привести к серьезным травмам или смерти работников электросетей.
- При использовании удлинительных линий или мобильных распределительных сетей общая длина линий для сечения 1,5 мм<sup>2</sup> не должна превышать 60 м; для сечения 2,5 мм<sup>2</sup> - не более 100 м.
- Генераторная установка не должна подключаться к другим источникам питания, за исключением устройств, рекомендованных производителем, или других генераторов той же модели.
- Сохраните эту инструкцию. Часто обращайтесь к ней и используйте ее для обучения других людей, которые могут использовать это изделие. Если вы одалживаете кому-либо этот прибор, передайте и эту инструкцию.
- Из-за высоких механических нагрузок следует использовать только гибкий кабель с прочной резиновой оболочкой (в соответствии с IEC60245-4) или эквивалент.

## ПОДКЛЮЧЕНИЕ

### Заправка топливом

- Установите генератор на чистой и ровной поверхности в хорошо проветриваемом месте.
- Снимите крышку топливного бака.
- Вставьте воронку в топливный бак и осторожно залейте бензин в бак, пока уровень топлива не достигнет примерно 4 см ниже верхней части горловины. Будьте осторожны, не переполняйте бак, чтобы обеспечить пространство для расширения топлива.
- Установите крышку топливного бака и плотно закрепите ее.

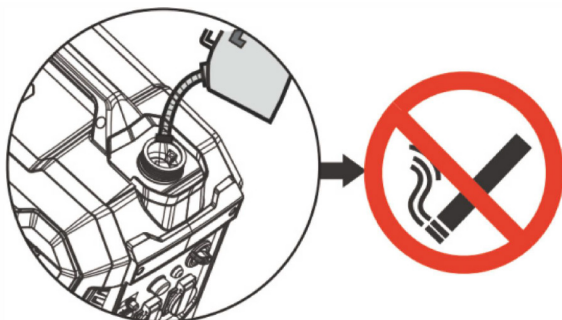
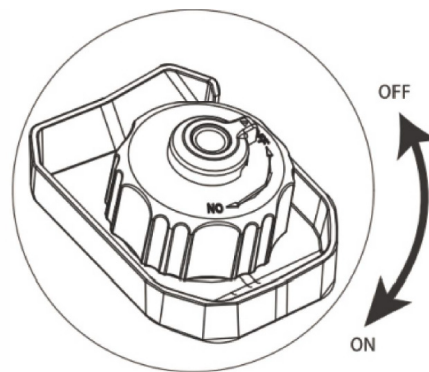

Не курите при заправке топливом.

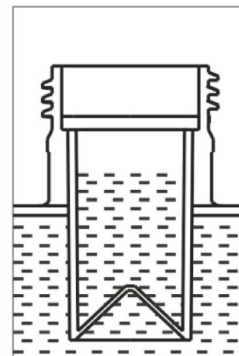

Не переполняйте бак, чтобы обеспечить пространство для расширения топлива.

### Добавление и проверка моторного масла

- Установите генератор на ровной поверхности.
- Открутите винты, а затем снимите внешнюю крышку корпуса. (Чтобы сдвинуть боковую панель изнутри, необходимо снять крышку свечи зажигания).
- Извлеките щуп картера.
- Вставьте воронку в отверстие для щупа картера и аккуратно добавьте указанное количество моторного масла для 4-х тактных двигателей (SAE 10W-30) в пустой резервуар, пока масло не достигнет внешнего края заливного отверстия (отверстия для щупа картера).
- Перед запуском двигателя обязательно установите щуп на место и надежно затяните его.
- Чтобы проверить масло, установите генератор на ровной поверхности, протрите щуп, а затем вставьте щуп на место, не закручивая.

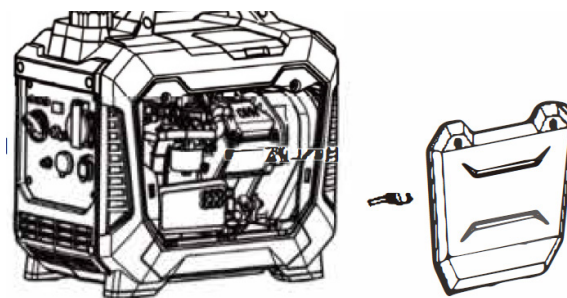

Рекомендуемое масло: SAE 10W-30. Объем масла: 0,25 л

### ПРЕДУПРЕЖДЕНИЕ

Генератор поставляется без моторного масла. Перед первой эксплуатацией генератора необходимо добавить масло. Всегда проверяйте уровень масла перед каждой работой.

# ЭКСПЛУАТАЦИЯ

## Заземление генератора

Во избежание поражения электрическим током перед использованием генератор должен быть надлежащим образом заземлен. Инструкции см. в разделе Функции панели управления на стр. 8.

## Стандартные атмосферные условия

Температура окружающей среды: 77°F (25°C) Барометрическое давление: 100 кПа Относительная влажность: 30%.

Мощность генератора будет меняться из-за изменения температуры, высоты над уровнем моря и влажности. Если температура, влажность или высота над уровнем моря превышают стандартные атмосферные условия, мощность генератора будет снижена. Поэтому нагрузка на генератор должна быть снижена.

## Как запустить двигатель

- Установите генератор на ровной поверхности. Все электрические нагрузки должны быть отключены от генератора.
- Поверните переключатель ESO в положение "OFF".
- Поверните воздушный клапан в положение "ON".
- Поверните переключатель запуска 3 в 1 в положение "CHOKE".
- Медленно потяните за рукоятку отдачи (шнур стартера), пока не почувствуете сопротивление, затем быстро потяните или переведите переключатель двигателя в положение "Пуск" на 2 секунды, если используется система E-start.
- Дайте двигателю поработать несколько секунд, а затем постепенно, по мере прогрева двигателя, переведите переключатель запуска 3 в 1 в положение "ON" или "RUN".

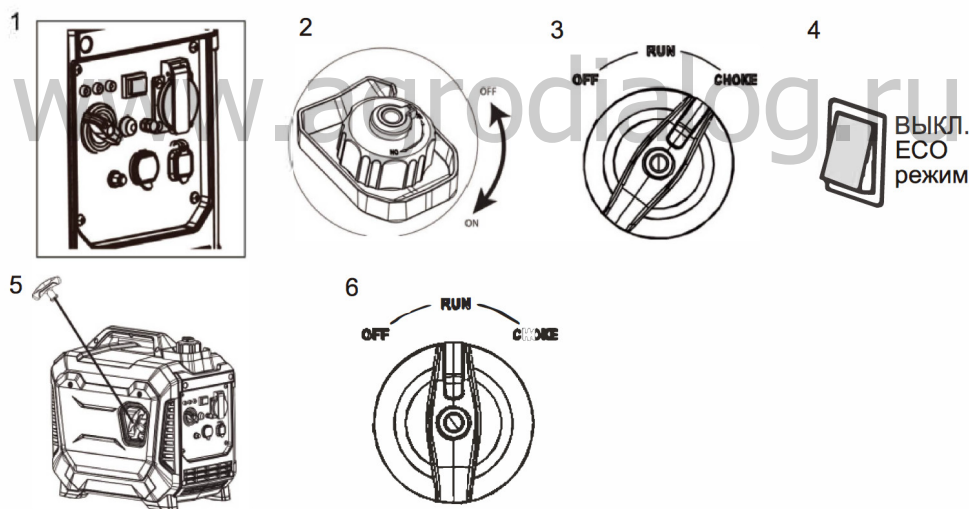

### **⚠ ВНИМАНИЕ**

Пусковой шнур быстро наматывается и тянет руку к двигателю быстрее, чем вы успеваете его отпустить, что может привести к травме.

- Чтобы избежать отдачи, тяните шнур стартера медленно, пока не почувствуете сопротивление, а затем тяните быстро.

**Примечание:** Чтобы запустить генератор с выключателем ESO в положении "ON",

- выполните следующие действия.
- Отключите все электрические нагрузки от генератора.
- Если температура окружающей среды ниже 32°F (0°C), дайте двигателю прогреться в течение 3 минут.
- Если переключатель ESO находится в положении "ON", устройство возвращается в нормальный режим работы после указанного выше времени прогрева.
- Переключатель ESO должен быть переведен в положение "OFF" при использовании электронных устройств, требующих большого пускового тока, например, компрессора.

# ЭКСПЛУАТАЦИЯ

## Как остановить двигатель

- Переведите переключатель ЕСО в положение "OFF".
- Отключите все электронные устройства. Все нагрузки должны быть отключены от генератора. Никогда не запускайте и не останавливайте двигатель с подключенными к розеткам электрическими устройствами.
- Поверните переключатель запуска из 3 в 1 в положение "OFF".
- Поверните вентиляционное отверстие в положение "OFF".

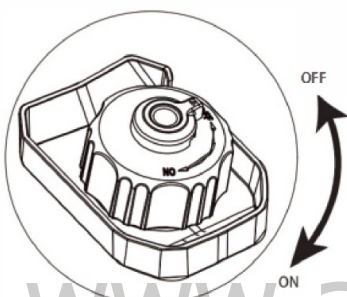
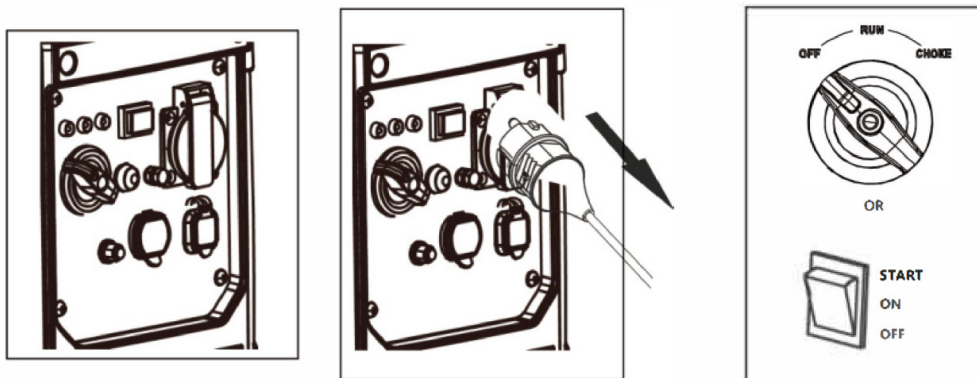

## **⚠ ВНИМАНИЕ**

Никогда не запускайте и не останавливайте двигатель с подключенными к розеткам электроприборами. Несоблюдение этого требования может привести к повреждению генератора и подключенных к нему электрических устройств.

- Всегда запускайте двигатель и дайте ему стабилизироваться перед подключением любых электронных устройств.
- Отключите все электронные устройства перед остановкой двигателя.

## Как подключать электронные устройства

1. Перед запуском генератора:
  - Убедитесь, что генератор заземлен (инструкции см. на стр. 8).
  - Убедитесь, что подключенная нагрузка не превышает номинальную мощность генератора и номинальный ток розетки.
  - Убедитесь, что все электрические шнуры и розетки находятся в хорошем состоянии.
  - Убедитесь, что все электронные устройства выключены, прежде чем подключать их к генератору.
2. Запустите двигатель.
3. Если подключенная нагрузка небольшая, переведите переключатель ЕСО в положение "ON". При большей нагрузке или при подключении нескольких электронных устройств переведите переключатель ЕСО в положение "OFF".
4. Убедитесь, что горит зеленый индикатор АС.
5. Когда двигатель стабилизируется, подключите и включите первую нагрузку. Настоятельно рекомендуется подключать устройства с наибольшей мощностью первыми, а с наименьшей - последними, чтобы избежать перегрузки генератора.
6. Дайте мощности генератора стабилизироваться (двигатель и подключенные устройства работают равномерно), прежде чем подключать следующую нагрузку.

# ЭКСПЛУАТАЦИЯ

## Зарядка 12-вольтового аккумулятора

Этот генератор можно использовать для зарядки 12-вольтового автомобильного аккумулятора, выполнив следующие действия: Проверьте уровень жидкости в элементах аккумулятора. Добавьте ТОЛЬКО дистиллированную воду в любой элемент, где уровень жидкости низкий. Никогда не добавляйте водопроводную воду.

1. Используйте проволочную щетку для очистки клемм батареи, если они подверглись коррозии.
2. Перед подключением аккумулятора к генератору запустите двигатель генератора. Убедитесь, что защита постоянного тока переведена в положение "ON".
3. Надежно подсоедините красный кабельный зажим к положительной(+) клемме аккумулятора.
4. Надежно подсоедините черный кабельный зажим к отрицательной(-) клемме аккумулятора.
5. Поверните переключатель ЕСО в положение "OFF", чтобы начать зарядку аккумулятора.
6. Аккумулятор считается полностью заряженным, если плотность жидкости в нем составляет от 1,26 и 1,28 при измерении аэрометром.

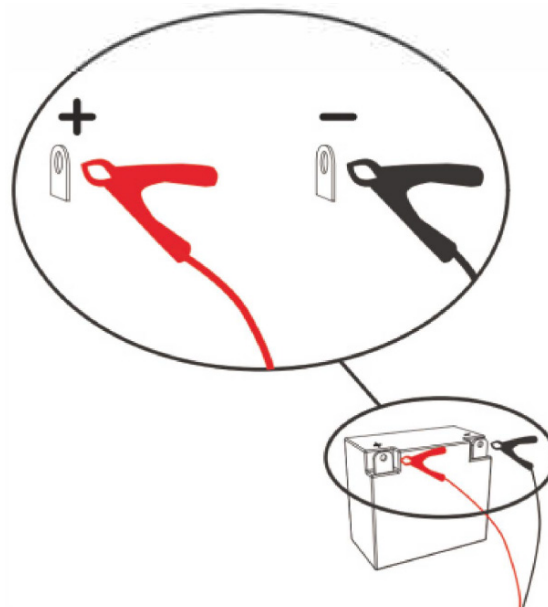

**Примечание:** Настоятельно рекомендуется проверять уровень плотности электрода аэрометром не реже одного раза в час, чтобы предотвратить перезарядку и проверить состояние батареи. Соблюдайте инструкцию производителя аэрометра.

### ВНИМАНИЕ

Электролит аккумулятора ядовит и опасен.

- Не отсоединяйте зажимы аккумулятора во время зарядки. Аккумуляторы выделяют взрывоопасные газы. Отсоединение зажимов аккумулятора во время зарядки может вызвать искру и возгорание.
- Не заряжайте аккумулятор в закрытом помещении.
- Никогда не курите во время зарядки батареи, работы или заправки генератора.
- Электролит батареи содержит серную кислоту. Избегайте ее попадания на кожу, в глаза и на одежду. Всегда надевайте защиту для глаз при зарядке аккумулятора.
- При попадании кислоты на кожу немедленно промойте ее водой. При попадании в глаза промойте их водой в течение 15 минут и немедленно обратитесь за медицинской помощью. При попадании внутрь выпейте большое количество воды или молока, затем магниевое молоко, взбитое яйцо или растительное масло. Немедленно обратитесь к врачу.

# ЭКСПЛУАТАЦИЯ

## Параллельная работа с переменным током

Можно подключить два генератора друг к другу одной модели, используя комплект кабелей для параллельной работы.

- Подключите кабели параллельной работы к двум генераторам в соответствии с инструкциями, прилагаемыми к комплекту кабелей.
- Убедитесь, что переключатель ЕСО находится в одинаковом положении на обоих генераторах.
- Перед запуском двигателей генераторов все электронные устройства должны быть выключены и отсоединены от генераторов.
- Запустите двигатели генераторов. Убедитесь, что для каждого генератора загорелся зеленый индикатор мощности.
- Дайте мощности генератора стабилизироваться (двигатель и подключенные устройства работают равномерно), прежде чем подключать следующую нагрузку.

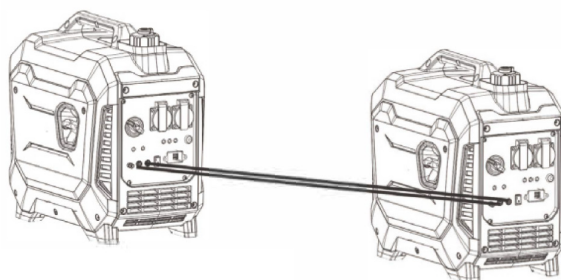

Максимальная мощность при параллельной работе: 2,2 кВА

Номинальная мощность при параллельной работе: 2 кВА

**Примечание:** Настоятельно рекомендуется подключать устройства с самым большим выходом наибольшей мощностью в первую очередь и наименьшей мощностью в последнюю очередь, чтобы избежать перегрузки генератора.

**Примечание:** Для запуска большинства электронных устройств требуется мощность, превышающая их номинальную. Эта дополнительная мощность называется импульсными ваттами и обычно длится 2-3 секунды. При запуске электронного устройства может загореться красный индикатор перегрузки. Это нормальное явление. Если индикатор продолжает гореть, отсоедините все электронные устройства и остановите двигатель. См. раздел "Световой индикатор перегрузки двигателя" на стр. 7.

### **⚠ ВНИМАНИЕ**

**Подключайте к генератору только исправные электронные устройства, мощность которых не превышает номинальную мощность параллельно включенных генераторов или требуемой розетки.**

Неисправный прибор или шнур питания может привести к поражению электрическим током. Не используйте электронные приборы с поврежденным шнуром или вилкой.

- Если прибор начинает работать ненормально, становится неустойчивым или останавливается, немедленно выключите его и отсоедините от сети. Возможно, прибор неисправен или его номинальная мощность превышает мощность генератора.
- Во избежание повреждения генератора или электронного устройства не подключайте к генератору нагрузку, если ее номинальная мощность превышает мощность розетки.

### **⚠ ВНИМАНИЕ**

**Никогда не подключайте генераторы разных моделей.**

Подключайте генераторы только одной модели

- Для подключения генераторов используйте только одобренный производителями комплект кабелей для параллельной работы.
- При работе только с одним генератором параллельный кабель должен быть удален.
- Никогда не отсоединяйте и не подсоединяйте кабель параллельной работы при работающем генераторе.

# ЭКСПЛУАТАЦИЯ

## Не перегружайте генератор

Убедитесь, что вы можете обеспечить достаточное количество номинальных ватт для всех электронных устройств, подключенных к генератору. Номинальные ватты означают мощность, которую генератор должен подавать для поддержания устройства в рабочем состоянии. Скачок мощности это мощность, которую генератор должен выдать для запуска электронного устройства. Скачок мощности для запуска устройства обычно длится 2-3 секунды, но эту дополнительную мощность необходимо учитывать при выборе электронных устройств, которые вы планируете подключить к генератору. Чтобы предотвратить перегрузку генератора, выполните следующие действия:

1. Сложите общую номинальную мощность всех электронных устройств, которые будут подключены к генератору одновременно.
2. Рассчитайте мощность перегрузки, добавив устройство (устройства) с наибольшей мощностью (нет необходимости рассчитывать мощность перегрузки для всех устройств, так как они должны подключаться по одному).
3. Добавьте ватты перенапряжения к общему количеству номинальных ватт в шаге
4. Не превышайте общую нагрузку в пределах мощности генератора.

## Справочник по мощности

(указанная мощность является приблизительной. Проверьте электронное устройство на предмет фактической мощности)

Техника	Пусковая мощность	Номинальная мощность
Лампы накаливания 75 Вт	75 каждая	75 каждая
Холодильник / морозильник	2200	800
Вентилятор печи (1/3 л.с)	2350	800
Насос для отстойника (1/3 л.с)	2000	1000
Водяной насос (1/3 л.с)	3000	1000
Осушитель	800	650
Настольный вентилятор	2000	800
Электрическое одеяло	400	400
Обогреватель	1800	1800
Блендер	900	300
Тостер	1600	1000
Кофеварка	1500	1500
Электрическая плита (1)	1500	1500
Посудомоечная машина	3000	1500
Утюг	1200	1200
Стиральная машина	3400	1150
Сушилка для одежды	2500	700
Фен	0	1250
Утюг для завивки волос	0	1500
X-Box или Play Station	0	40
АМ/FM радио	100	100
Видеомагнитофон	100	100
Цветной телевизор (27")	500	500
Факсимильный аппарат	0	65
Персональный компьютер 17"	0	800
Лазерный принтер	0	950
Копировальный аппарат	0	1600
Кварцевый светильник 1000 Вт	0	1000
Безвоздушный распылитель (1/3 л.с.)	1200	600
Торцовочная пила	0	960
Циркулярная пила (7 1/4")	2300	1400
Циркулярная пила (10")	1800	1800
Настольная/радиальная пила	2000	2000
Электрическая дрель (1/2 л.с, 5,4 А)	900	600

## ТЕХНИЧЕСКОЕ ОБСЛУЖИВАНИЕ

Регулярное техническое обслуживание продлит срок службы генератора и улучшит его работу. Гарантия не распространяется на неисправности, возникшие в результате небрежности, неправильного использования или злоупотребления со стороны оператора. Для получения всех гарантийных обязательств оператор должен обслуживать генератор в соответствии с инструкциями, приведенными в данном руководстве, включая правильное хранение.

### ВНИМАНИЕ

Перед осмотром или обслуживанием этой техники убедитесь, что двигатель выключен. Отсоедините провод свечи зажигания и отведите его от свечи зажигания.

### ПРЕДУПРЕЖДЕНИЕ

Если вы не знаете, как проводить техническое обслуживание, обратитесь к нашим продавцам.

### ПРЕДУПРЕЖДЕНИЕ

Используйте только новые детали от уполномоченного производителем поставщика.

## График технического обслуживания

### Предэксплуатационные мероприятия

Перед запуском двигателя выполните следующие действия перед началом эксплуатации:

- Проверьте уровень моторного масла и уровень топлива в топливном баке.
- Проверьте, нет ли утечек.
- Проверьте топливный шланг на наличие трещин или повреждений. При необходимости замените его.
- Убедитесь, что воздушный фильтр чист.
- Удалите весь мусор, скопившийся на генераторе, вокруг глушителя и элементов управления. Используйте пылесос для уборки мусора. Если грязь налипла, используйте щетку с мягкой щетиной.
- Осмотрите рабочую зону на предмет опасностей. После каждого использования После каждого использования выполняйте следующие действия:
- Выключите двигатель.
- Храните устройство в чистом и сухом месте.

После первых 5 часов	Замените масло.
После 8 часов или ежедневно	Очистите от мусора.
	Проверьте уровень моторного масла.
6 месяцев (100 часов использования)	Проверьте и очистите элемент воздушного фильтра. (При влажных или пыльных условиях обслуживания-чаще).
	Замените моторное масло (чаще обслуживайте двигатель в условиях повышенной влажности или запыленности).
	Проверьте сетку глушителя. При необходимости замените.
	Осмотрите глушитель и искрогаситель.
12 месяцев (300 часов использования)	Очистите топливный фильтр. Замените при необходимости.
	Проверьте шланг системы вентиляции картера на наличие трещин или повреждений. При необходимости замените.
	Удалите нагар из головки блока цилиндров. Обратитесь к продавцу.
	Проверьте и отрегулируйте зазор в клапанах. Обратитесь к продавцу.
	Проверьте все фитинги и крепежные детали. Обратитесь к продавцу.

# ТЕХНИЧЕСКОЕ ОБСЛУЖИВАНИЕ

## Проверка свечи зажигания

- Снимите крышку. Затем снимите колпачок свечи зажигания.
- Отсоедините провод свечи зажигания от свечи.
- Перед извлечением свечи зажигания очистите область вокруг ее основания, чтобы предотвратить попадание мусора в двигатель.
- Вставьте торцевой ключ для свечей зажигания в отверстие на внешней стороне крышки. Поверните ключ против часовой стрелки.
- Проверьте состояние электрода и очистите его от нагара с помощью проволочной щетки.
- Проверьте зазор между электродами и при необходимости произведите регулировку до 0,7-0,8 мм (0,028-0,031 дюйма).
- Установите свечу зажигания на место и затяните с моментом 20,0 Нм (14,8 фунт-футов).
- Если свеча зажигания изношена, замените ее только аналогичной. Свечу зажигания следует заменять ежегодно.
- Подсоедините провод свечи зажигания.
- Замените колпачок свечи зажигания при повреждении, затем установите крышку.

Стандартная свеча зажигания: A5RTC

Зазор между свечами зажигания: 0,7-0,8 мм (0,028-0,031 дюйм)

Момент поворота свечи зажигания: 20,0 Нм (14,8 фунт-футов).

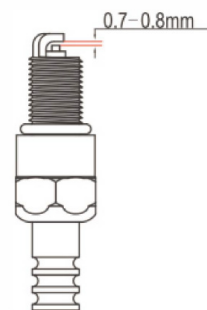

www.agrodialog.ru



## Регулировка карбюратора

Карбюратор имеет низкий уровень выбросов и оснащен нерегулируемым клапаном смеси холостого хода. При необходимости регулировки обратитесь к официальному продавцу в авторизованный сервисный центр.

# ТЕХНИЧЕСКОЕ ОБСЛУЖИВАНИЕ

## Замена масла

- Установите генератор на ровной поверхности.
- Запустите генератор на несколько минут, пока двигатель не прогреется. Выключите генератор.
- Открутите винты, затем снимите внешний кожух.
- Извлеките щуп картера.
- Установите масляный поддон под двигателем. Наклоните генератор, чтобы слить отработанное масло. Дайте маслу полностью стечь.
- Верните генератор на ровную поверхность.
- Аккуратно добавьте моторное масло для 4-х тактных двигателей (SAE 10W-30) в пустой резервуар, пока масло не достигнет внешнего края заливного отверстия (отверстие для щупа картера).
- Вытрите пролитое масло чистой ветошью.
- Установите на место щуп картера.
- Установите на место внешний кожух и затяните винты.

Рекомендуемое моторное масло:

**SAE 10W-30**

Рекомендуемый сорт моторного масла:

**API Service SE или более высокое качество моторное масло.**

Количество моторного масла:

**0.25L**

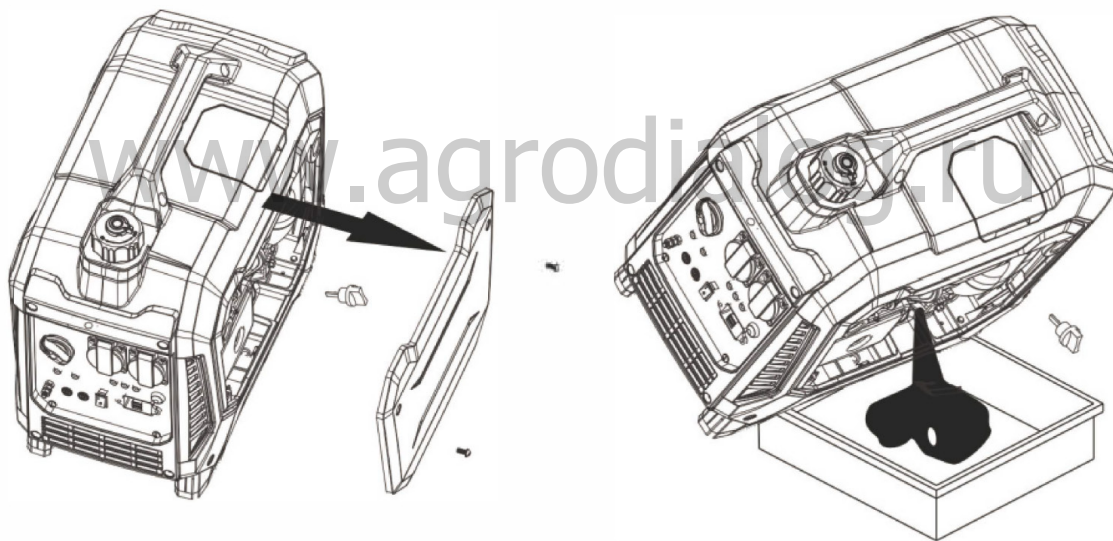

**⚠ ПРЕДУПРЕЖДЕНИЕ**

Не наклоняйте генератор при добавлении масла. Это может привести к переливу масла, что может повредить двигатель.

**⚠ ПРЕДУПРЕЖДЕНИЕ**

Убедитесь, что в картер не попали посторонние предметы.

# ТЕХНИЧЕСКОЕ ОБСЛУЖИВАНИЕ

## Воздушный фильтр

Загрязненный воздушный фильтр сокращает срок службы двигателя, затрудняет его запуск и снижает производительность устройства.

Ежегодно заменяйте фильтр на новый.

Для очистки открутите винты, затем снимите внешний кожух.

- Открутите винты и снимите крышку воздушного фильтра.
- Извлеките поролоновый фильтр.
- Промойте фильтр в растворителе и дайте ему высохнуть.
- Налейте небольшое количество масла на фильтр, затем выдавите, но не выжимайте излишки масла. Фильтр должен быть влажным, масло не должно капать
- Установите фильтр на место

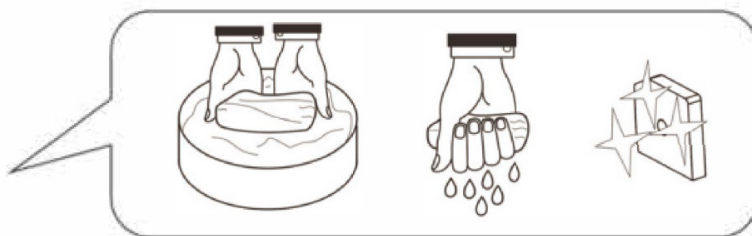
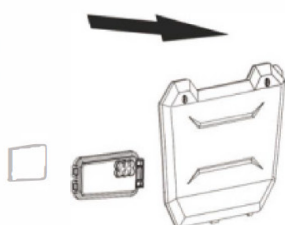
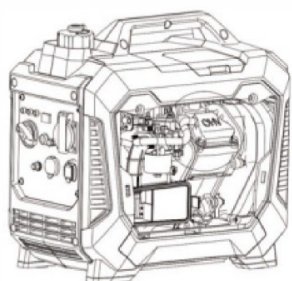
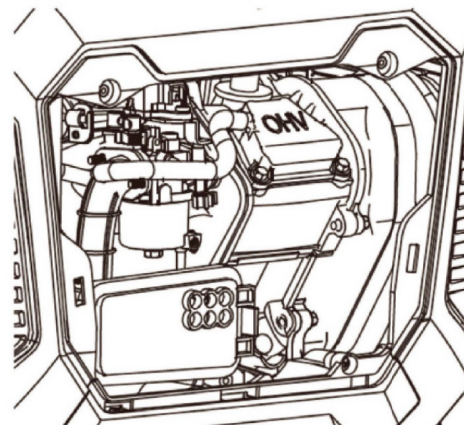

### **⚠ ПРЕДУПРЕЖДЕНИЕ**

Не запускайте генератор без установки фильтра, иначе возможен чрезмерный износ поршня и цилиндра

## Проверка глушителя и искрогасителя

- Осмотрите глушитель на предмет трещин, коррозии или других повреждений.
- Ослабьте болт, затем снимите крышку глушителя, экран глушителя и искрогаситель.
- Проверьте экран глушителя и искрогаситель на наличие нагара. Удалите нагар проволочной щеткой.
- Проверьте экран глушителя и искрогаситель на наличие повреждений. В случае повреждения замените их на новые запасные части от уполномоченного производителем поставщика.
- Установите искровой расщепитель. Совместите выступ искрогасителя с отверстием в трубе глушителя.
- Установите сетку глушителя и крышку глушителя.

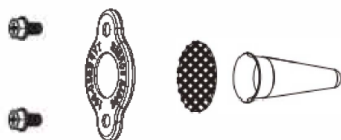

### **⚠ ВНИМАНИЕ**

Избегайте контакта с горячими участками данного устройства.

- Будьте осторожны с глушителем, цилиндром и другими деталями двигателя, так как они могут быть очень горячими.
- Прежде чем прикасаться к горячим деталям, дайте им остыть.

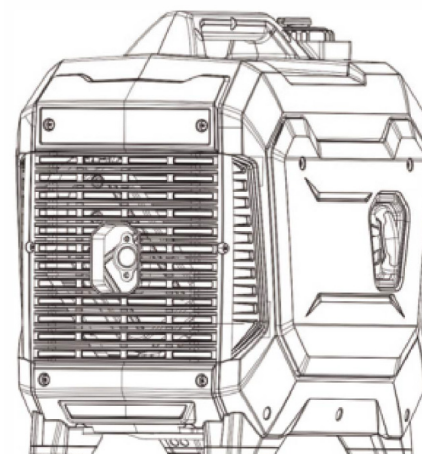

# ТЕХНИЧЕСКОЕ ОБСЛУЖИВАНИЕ

## Фильтр топливного бака

- Для очистки снимите крышку топливного бака и фильтр.
- Очистите фильтр бензином.
- Протрите фильтр чистой тряпкой.
- Установите фильтр.
- Установите крышку топливного бака.

## Топливный фильтр

- Для очистки открутите винты, снимите внешний корпус и слейте топливо.
- Поднимите и удерживайте зажим, затем отсоедините шланг от бака.
- Выньте топливный фильтр.
- Очистите фильтр бензином.
- Протрите фильтр чистой ветошью и верните фильтр в бак.
- Установите шланг и хомут.
- Откройте топливный клапан. Проверьте, нет ли утечки.
- Установите внешний корпус и затяните винты.

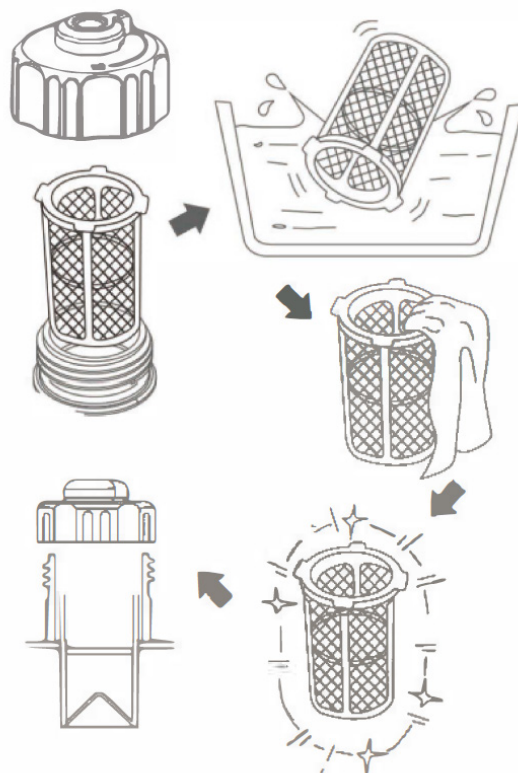

## Хранение

Чтобы защитить ваш генератор от порчи во время длительного хранения, примите следующие меры предосторожности:

## Внешний вид

- Удалите весь мусор, скопившийся на генераторе и вокруг глушителя и органов управления. Используйте пылесос для уборки мусора. Если грязь налипла, используйте щетку с мягкой щетиной.
- Осмотрите отверстия для охлаждения воздуха. Удалите мусор, если они засорены.
- Храните в помещении и используйте защитный чехол для защиты от пыли.

## Топливо

- При кратковременном хранении добавьте стабилизатор топлива, чтобы застоявшееся топливо не вызывало отложения кислот и камедей в топливной системе и карбюраторе.
- При длительном хранении слейте топливо.

## Двигатель

- Выверните свечу зажигания. Залейте около 1 ст. л. моторного масла SAE 10W-30 в отверстие свечи зажигания, затем установите свечу зажигания на место.
- Когда выключатель находится в положении "OFF", несколько раз потяните стартер на себя, чтобы покрыть стенки цилиндров маслом.
- Медленно тяните стартер до тех пор, пока не образуется сжатие в рабочем цилиндре двигателя (когда вы почувствуете сопротивление). Оставьте двигатель в таком состоянии. Это поможет предотвратить образование ржавчины на стенках цилиндров.

# ТЕХНИЧЕСКОЕ ОБСЛУЖИВАНИЕ

## Как слить топливо

- Поверните переключатель в положение "OFF".
- Снимите крышку топливного бака и фильтр топливного бака.
- С помощью сифона перелейте бензин из генератора в емкость, разрешенную для бензина.
- Вытрите пролитое топливо чистой ветошью.
- Запустите двигатель генератора и дайте ему поработать, пока он не остановится и не израсходует все оставшееся топливо. Не подключайте электронные устройства к генератору во время этого процесса.
- Открутите винты внешнего кожуха, затем снимите внешний кожух.
- Слейте топливо из карбюратора, ослабив сливной винт на поплавковой камере карбюратора.
- Поверните переключатель в положение "OFF".
- Затяните сливной винт.
- Установите внешний кожух и затяните винты.
- Когда двигатель полностью остынет, поверните воздушный клапан крышки топливного бака в положение "OFF".

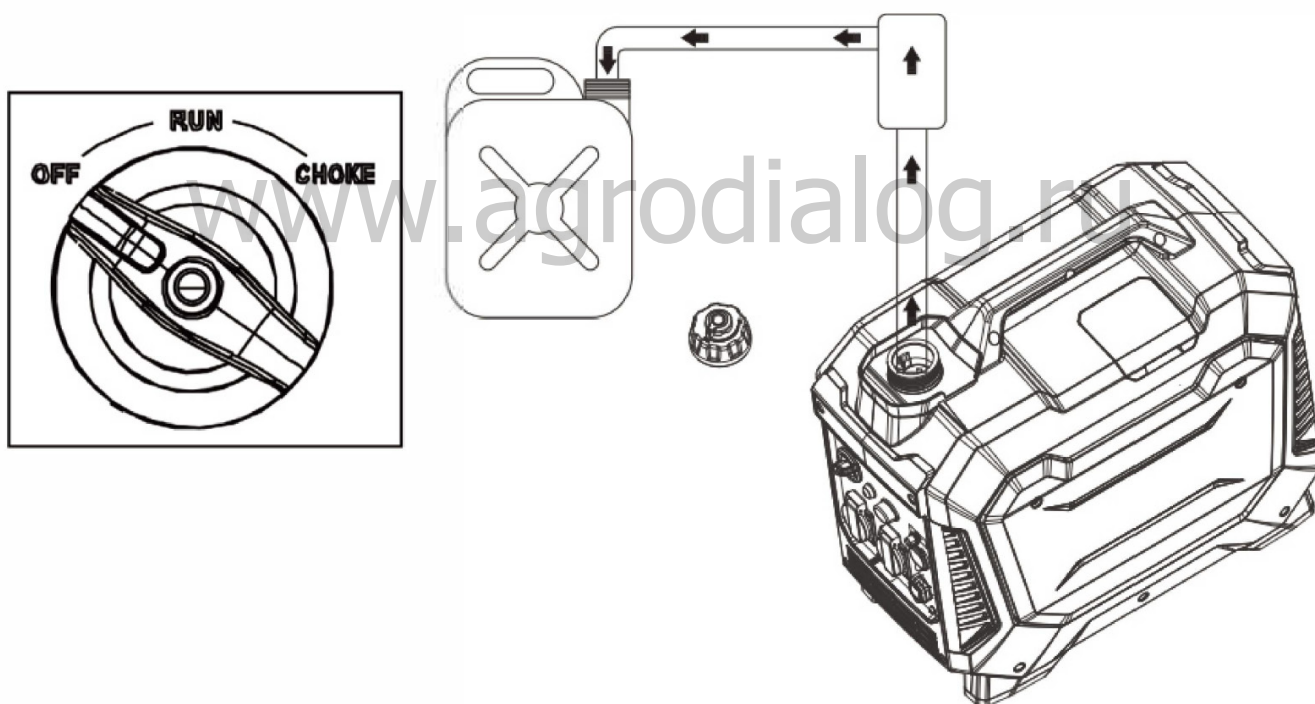

## УСТРАНЕНИЕ НЕПОЛАДОК

Проблема	Причина	Решение
Генератор работает, но не подает электроэнергию	<ol style="list-style-type: none"> <li>1. Автоматический выключатель постоянного тока находится в положении "OFF"</li> <li>2. Зеленый индикатор переменного тока выключен.</li> <li>3. Плохое соединение</li> <li>4. Неисправный комплект шнуров</li> <li>5. Неисправно подключенное устройство</li> <li>6. Неисправность генератора</li> </ol>	<ol style="list-style-type: none"> <li>1. Включите автоматический выключатель постоянного тока "ON".</li> <li>2. Остановите двигатель и запустите его снова.</li> <li>3. Проверьте и отремонтируйте</li> <li>4. Подключите устройство, которое работает правильно</li> <li>5. Обратитесь в сервисную службу</li> </ol>
Двигатель хорошо работает без нагрузки, но глохнет при подключении нагрузки	<ol style="list-style-type: none"> <li>1. Короткое замыкание в подключенном устройстве</li> <li>2. Генератор перегружен</li> <li>3. Засорен топливный фильтр</li> <li>4. Слишком низкая скорость вращения двигателя</li> <li>5. Короткое замыкание в генераторе</li> </ol>	<ol style="list-style-type: none"> <li>1 Отключите устройство</li> <li>2. См. стр. 15 "Не перегружайте генератор".</li> <li>3. Очистите или замените топливный фильтр</li> <li>4. Обратитесь в сервисную службу</li> <li>5. Обратитесь в сервисную службу</li> </ol>
Двигатель не запускается, глохнет во время работы или запускается и работает неровно	<ol style="list-style-type: none"> <li>1. Переключатель установлен в положение "OFF"</li> <li>2. Загрязненный воздушный фильтр</li> <li>4. Отсутствие топлива или застоявшееся топливо</li> <li>5. Провод свечи зажигания отсоединен от свечи зажигания</li> <li>6. Плохая свеча зажигания</li> <li>7. Вода в топливе</li> <li>8. Перегрузка</li> <li>9. Низкий уровень масла</li> <li>10. Двигатель залило топливом</li> <li>11 Неисправное зажигание</li> </ol>	<ol style="list-style-type: none"> <li>1. Поверните переключатель в положение "CHOKE", затем потяните стартер с отдачей.</li> <li>2. Очистите или замените воздушный фильтр.</li> <li>3. Очистите или замените топливный фильтр</li> <li>4. Замените топливо</li> <li>5. Подсоедините провод свечи зажигания</li> <li>6. Очистите или замените свечу зажигания</li> <li>7. Слейте топливо из топливного бака и замените топливо</li> <li>8. Выключите дроссельную заслонку</li> <li>9. Добавьте масло.</li> <li>10. Подождите 5 минут и снова запустите двигатель.</li> <li>11. Свяжитесь с продавцом</li> </ol>
Двигателю не хватает мощности	<ol style="list-style-type: none"> <li>1. Генератор перегружен</li> <li>2. Засорен топливный фильтр</li> <li>3. Грязный воздушный фильтр</li> <li>4. Двигатель нуждается в обслуживании</li> </ol>	<ol style="list-style-type: none"> <li>1 См. стр. 15 "Не перегружайте генератор".</li> <li>2. Очистите или замените топливный фильтр</li> <li>3. Замените воздушный фильтр</li> <li>4. Обратитесь в сервисную службу</li> </ol>
Двигатель "глохнет" или не работает	<ol style="list-style-type: none"> <li>1. Дроссельная заслонка была снята слишком рано</li> <li>2. Засорился топливный фильтр</li> <li>3. Карбюратор работает слишком сильно или слишком слабо</li> </ol>	<ol style="list-style-type: none"> <li>1. Переключите дроссельную заслонку, пока двигатель не начнет работать равномерно</li> <li>2. Очистите или замените топливный фильтр</li> <li>3 Обратитесь в сервисную службу</li> </ol>

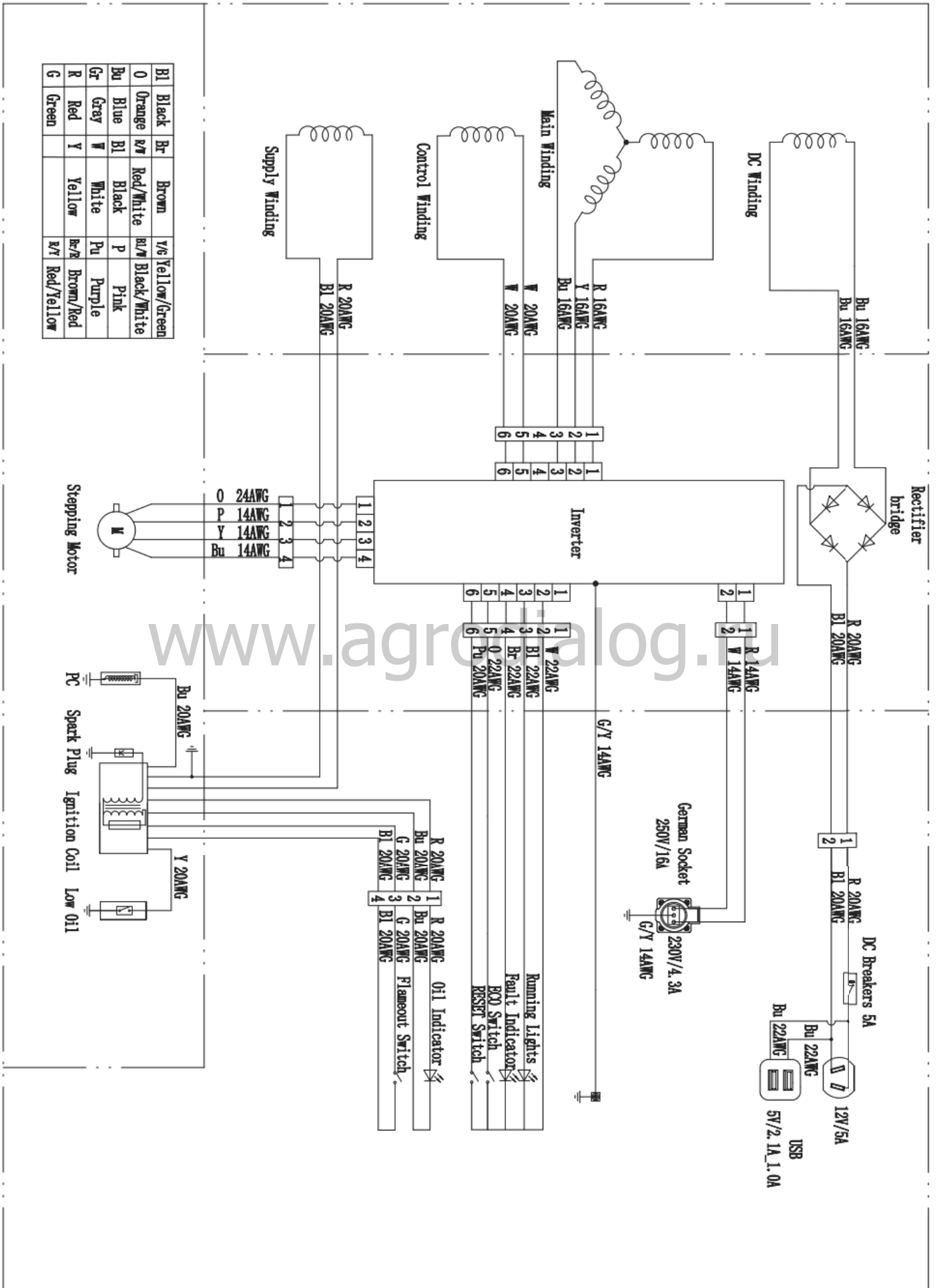

## Эксплуатация генератора при отрицательной температуре

Во время эксплуатации генератора при температурах окружающей среды ниже 0° С, в момент его остановки, может возникать обледенение карбюратора и/или системы вентиляции картерных газов. Чтобы уменьшить вероятность возникновения наледи на генераторе и его узлах, рекомендуется выполнять следующие действия:

- Использовать моторное масло с классом вязкости SAE 5W-30;
- Производить дозаправки чаще, стараться держать топливный бак полным;
- После остановки двигателя переместить и хранить его в сухом месте и при положительной температуре.

### **Примечание:**

Если во время хранения, обледенение двигателя или его узлов произошло, запуск двигателя не рекомендуется до момента удаления наледи из трубки отвода картерных газов и очистки жиклеров карбюратора. Если этим пренебречь, то двигатель может получить повреждения (выдавливание сальников коленчатого вала, сапуна и т.п.), которые не входят в перечень повреждений, покрываемых гарантийными обязательствами.

Запрещается отогревать двигатель и его узлы открытым пламенем и горячим воздухом с температурой более 100° С. Рекомендуется поместить генератор в теплое сухое помещение до полного исчезновения наледи и водяных следов.

# Гарантийные обязательства производителя

## Условия предоставления гарантии

Компания ООО АСТАРИ предоставляет гарантийные обязательства на поставляемое оборудование, в течение установленного отрезка времени, указанного в гарантии (гарантийном талоне) преждевременно вышедшего из строя по вине предприятия изготовителя, при условии соблюдения требований по монтажу, эксплуатации и техническому обслуживанию, изложенных в инструкции по эксплуатации.

Гарантия действительна только при наличии у Владельца правильно и четко заполненного, гарантийного талона, имеющего печать продавца, подпись с расшифровкой Ф.И.О., дата продажи, модель, серийный номер.

**ВНИМАНИЕ!!!** Перед тем, как приступить к эксплуатации оборудования (техники), необходимо произвести подготовительные работы (в том числе первый пуск) согласно инструкции по эксплуатации, в противном случае гарантийные обязательства не будут иметь силы. Гарантийные обязательства действительны только на территории Российской Федерации.

1. Претензии по качеству оборудования (техники) принимаются в пределах срока, указанного в гарантийном талоне.

2. Оборудование (техника) для ремонта принимается только в чистом виде (серийные номера агрегата, двигателя и, при наличии, генераторной части должны быть читаемы), в противном случае, мойка изделия выполняется за отдельную плату.

3. Для проведения гарантийного ремонта комплектация сдаваемого в сервисный центр оборудования (техники) должна соответствовать заводской.

4. Предметом гарантии не является неполная комплектация изделия.

5. Претензии по качеству оборудования от третьих лиц не принимаются.

6. Гарантийные обязательства не распространяются на неисправности оборудования (техники), возникшие в результате:

- любая неисправность, возникшая в результате пренебрежения периодическим техобслуживанием, предусмотренным для силовой техники и двигателей внутреннего сгорания компанией ООО «АСТАРИ» и изложенным в инструкции по эксплуатации. Расходы, связанные с ремонтом неисправностей, явившихся результатом уклонения от регулярных техосмотров, не покрываются гарантией.

- любая неисправность, вызванная самовольной разборкой узлов и агрегатов или попыткой ремонта изделия в не уполномоченном сервисном центре.

- любая неисправность, вызванная использованием продукции в местах, в которых использование продукции данного типа не предусмотрено.

- в случаях, когда продукция сдавалась в аренду.

- любая неисправность, которая явилась результатом использования методов, не предусмотренных инструкцией по эксплуатации продукции, либо результатом превышения ограничений или спецификаций, установленных для данного вида продукции (максимальная нагрузка, скорость вращения коленчатого вала и т.п.).

- любая неисправность, вызванная использованием частей или вспомогательного оборудования, не одобренных ООО «АСТАРИ», не аутентичных запчастей или не рекомендованных смазочных материалов.

- любая неисправность в результате непредусмотренных заводом-изготовителем модификаций (в том числе, но не ограничиваясь: регулировка и настройка систем двигателя, модификация эксплуатационных возможностей, увеличение размеров и конфигураций трубопроводов

выхлопных, топливных и других систем и иные изменения конструкции).

- любые неисправности, вызванные течением времени (естественное обесцвечивание окрашенных поверхностей, пластиков, никелированных поверхностей, отслоение металла и прочие виды изнашивания).

7. Гарантия не распространяется на ремонтные работы по устранению шумов, вибраций, протечек масла и другие виды работ, которые не влияют на качество продукции и ее функционирование.

8. Любая неисправность в результате несоответствующих условий хранения или транспортировки.

9. Не распространяется гарантия на расходные материалы и части, пришедшие в негодность в результате естественного процесса эксплуатации, к которым относятся: свечи зажигания, топливные, воздушные и масляные фильтры, электрические предохранители, щетки электромотора, трубки, шланги и прочие резиновые части, масла, смазки, электролитические растворы для аккумуляторных батарей, охлаждающие жидкости для систем охлаждения, а также иные элементы, определенные ООО «АСТАРИ».

10. Расходы, связанные с периодическим техническим осмотром, очисткой, регулировкой не покрываются гарантией.

11. Любые ремонтные работы и/или регулировки, произведенные не официальными дистрибьюторами ООО «АСТАРИ» или уполномоченными сервисными центрами, либо неисправности, вызванные этими ремонтными работами и/или регулировкой, не покрываются гарантией.

12. Любые расходы по исправлению неправильных действий или недоброкачественных работ, произведенных ранее, не покрываются гарантией.

13. Не покрываются гарантией расходы, не имеющие прямого отношения к гарантийным претензиям, включая: транспортировку, связь, жилье, питание и т.п., связанные с поломкой

- Любые расходы, связанные с получением травм или порчей имущества (за исключением самой продукции).

- Компенсация за потерю времени, коммерческие убытки или аренды другого оборудования на период ремонтных работ.

14. Гарантийный талон дает пользователю оборудования (техники) право на бесплатный гарантийный ремонт (устранение недостатков, возникших по вине производителя) в течение срока, указанного в талоне, который будет произведен силами Авторизованного сервисного центра. Со списком Авторизованных Сервисных Центров можно ознакомиться на официальном сайте компании АСТАРИ - [www.evolute-rus.ru](http://www.evolute-rus.ru).

15. Акт рекламации на оборудование (технику), приобретенное частным лицом или юридическим лицом для конечного использования, заполняется в Авторизованном Сервисном Центре.

16. Гарантийный срок на запасные части, комплектующие и принадлежности, в случае их замены при проведении гарантийного ремонта, завершается при прекращении гарантийного срока на основное оборудование. Гарантийный срок на запасные части, приобретенные после окончания гарантийного периода на оборудование, при установке в Авторизованном Сервисном Центре составляет 3 месяца.

17. Гарантийный срок на стартерные АКБ, поставляемые в комплекте оборудования составляет 6 месяцев со дня продажи конечному пользователю.

18. Срок службы оборудования составляет 5 лет при условии соблюдения правил Инструкции по эксплуатации изделия и своевременного выполнения требований по техническому обслуживанию.

**ZONGSHEN**

Производитель: CHONGQING ZONGSHEN GENERAL POWER  
MACHINE CO., LTD.

Адрес: Chaoyouchang, Ba'nán District, Chongqing 400054, China

Телефон: 0086-23-66372525; Горячая линия: 0086-4001380026

<http://www.zongshenpower.com>

**EVOLINE**