

**СЕНОКОСИЛКА “ВІЛАМА-М210”
РУКОВОДСТВО ПО ЭКСПЛУАТАЦИИ**



КОМПАНИЯ “EUROSYSTEMS s.p.a.” (Италия)

Дорогой покупатель!

Благодарим Вас за доверие, которое Вы оказали нам, приобретая нашу продукцию. Мы надеемся, что Вы получите удовольствие, работая с нашими косилками.

Эта рабочая инструкция выпущена с целью обеспечить надежную работу косилки самого начала. Если Вы будете точно следовать данной инструкции, мотокосилка будет работать безупречно и срок ее службы будет долгим.

Прежде чем мотокосилка была запущена в производство, она прошла испытания в самых сложных условиях. В процессе изготовления она также подверглась самым строгим проверкам. Поэтому мы уверены, что Вы приобретаете изделие высокого качества.

Мотокосилка прошла строгие испытания согласно рабочим нормативам, международным и российским стандартам безопасности, что подтверждается международным и российским Сертификатами соответствия. Для обеспечения надежной работы и безопасности следует использовать только комплектующие изготовителя мотокосилки. Владелец мотокосилки теряет право на предъявление любых претензий к изготовителю, если в машине были использованы компоненты или детали не являющиеся оригинальными.

Изготовитель может по своему усмотрению вносить изменения в дизайн и конструкцию изделия. При осуществлении заказа на запасные части, требуется указать номер серии и номер детали.

ИНФОРМАЦИЯ О МОТОКОСИЛКЕ (рис. 1)

Фирменная табличка с данными изделия и серийным номером находится с левой стороны мотокосилки под двигателем. **Обратите внимание:** всегда указывайте серийный номер Вашей мотокосилки, когда обращаетесь за технической помощью или запасными частями.

УСЛОВИЯ И ОГРАНИЧЕНИЕ ИСПОЛЬЗОВАНИЯ

Эта мотокосилка предназначена для кошения травы на фураж с использованием только оригинального оборудования и запасных частей. Любое другое использование мотокосилки, кроме указанного выше, запрещено и влечет отмену гарантии и серьезный риск для пользователя.

МЕРЫ БЕЗОПАСНОСТИ

Перед тем, как собрать и запустить мотокосилку, пожалуйста внимательно прочтите настоящую инструкцию. Лица, не ознакомленные с этой инструкцией не должны допускаться к работе с мотокосилкой.

1. Прежде, чем Вы начнете работу, территория/поле должна быть очищена от посторонних предметов.
2. При запуске двигателя человек не должна находиться перед рабочим органом (режущим аппаратом).
3. Когда косилка поднята для транспортировки, двигатель должен быть выключен, и пользователь должен дождаться пока ножи мотокосилки не остановятся. При передвижении вне лужайки, режущий аппарат должен быть остановлен.
4. Обслуживание, чистка мотокосилки и регулирование высоты кошения проводится только при выключенном двигателе и остановленном режущем аппарате. Во избежание случайного запуска двигателя, перед началом обслуживания вывернете свечу зажигания.
5. Когда Вы оставляете косилку или не держитесь за ручки управления, двигатель должен быть выключен.
6. Полоса безопасности, обеспечиваемая ручками управления, всегда должна быть в поле зрения. Никогда не управляйте косилкой сбоку и никогда не идите впереди или сбоку когда она работает.
7. Особое внимание необходимо, когда мотокосилка работает на склонах.
8. Лица, не достигшие 16 лет, не должны допускаться к работе с мотокосилкой.
9. Пользователь косилки должен проследить, чтобы никакие другие люди не находились в рабочей области
10. Пожалуйста, заботьтесь о соответствующем обслуживании, проверке, и регулировке режущего аппарата **согласно инструкциям по работе с мотокосилкой.**
11. Проверка режущего аппарата необходима, когда, например, косилка внезапно остановилась, столкнувшись с препятствием.
12. Косилки с двигателем внутреннего сгорания никогда не должны работать в закрытых помещениях из-за опасности отравления выхлопными газами.
13. Никогда не заправляйте двигатель, не выключив его. Не курите во время заправки. Для предотвращения проливания бензина, используйте воронку подходящего размера.
14. Всегда имейте в виду, что при работе с мотокосилкой есть риск поранить ноги, всегда одевайте закрытую обувь, не работайте в сандалиях и другой аналогичной обуви.
15. **Пожалуйста, заменяйте первоначальные лезвия только подходящими. Обратите внимание на инструкции, как заменять и регулировать лезвие.**

СИСТЕМА БЕЗОПАСНОСТИ (рис. 13)

Все мотокосилки оборудованы безопасным устройством. Такое устройство позволяет автоматически расцеплять двигатель от режущего аппарата, когда рычаг управления (2) выпущен.

РЕКОМЕНДАЦИИ ПО РАБОТЕ С МОТОКОСИЛКОЙ

Перед началом работы внимательно изучите настоящее Руководство и Руководство по эксплуатации двигателя. Все работы по регулировке и техническому обслуживанию двигателя проводите в строгом соответствии с прилагаемым на данный двигатель Руководством по эксплуатации.

Запустите двигатель. Медленно передвигайте рычаг акселератора между положением START и STOP, пока не установите нужную частоту вращения коленчатого вала двигателя. Включите привод режущего аппарата. Включите привод колес.

ВНИМАНИЕ! Следите за инородными телами и препятствиями. Если во время работы вы столкнетесь с каким-либо препятствием, остановите машину.

Через некоторое время (примерно через 5 часов) после начала работы проверьте болты и гайки. При необходимости произведите затяжку. Для остановки работы отключите привод колес, отпустив рычаг (2) рис.13, отключите привод режущего аппарата, отпустив рычаг управления (3), переведите рычаг акселератора в положение STOP

ТРАНСПОРТИРОВКА

Вилочный погрузчик может применяться для перемещения мотокосилки установленной на поддоне. При подъеме машины, установленной на поддоне, вилы погрузчика должны быть установлены как можно шире. Вес машины и другие технические характеристики указаны на табличке (рис.1).

Заправленную топливом и маслом мотокосилку разрешается транспортировать только в горизонтальном положении. При необходимости транспортировки машины на бок – необходимо слить топливо из топливного бака и масло из картера двигателя.

СБОРКА КОСИЛКИ

Если не оговорено заранее, мотокосилка поставляется в разобранном и упакованном виде. Для проведения сборки следуйте ниже приведенной инструкции шаг за шагом.

1. СБОРКА РУЛЯ. (рис.14)

Установите руль (1) на опоре (2) и закрепите болтами (3). Шайбы большего диаметра должны быть установлены на болтах вставляемых в прорези.

Установите необходимую высоту руля используя болты (3).

2. УСТАНОВКА ПРОВОДА АКСЕЛЕРАТОРА (рис.2)

Расположите рычаг (1) на двигателе как указывает стрелка А на рисунке (положение «выключено»).

Поверните рычаг (2) как показывает стрелка В (положение «стоп»). Вставьте провод (3) в отверстие (4), закрепите оболочку (5) скобой (6) и винтом(7).

Внимание: При установке рычага (2) в положение «стоп» - двигатель должен останавливаться.

3. ПРИСОЕДИНЕНИЕ ПРИВОДА ПРИВОДНОГО РЕМНЯ (рис.3)

Присоедините привод в следующем порядке:

Вставьте провод (3) и регулировочный винт (4) в прорезь (5).

Вставьте крепеж (1) провода в отверстие (2)

4. ПРИСОЕДИНЕНИЕ РЕЖУЩЕГО АППАРАТА (4)

Косилка оборудована быстрым сцеплением, чтобы обеспечить легкую связь режущего аппарата с силовой установкой.

Перед установкой ножевого аппарата двигатель должен быть выключен и косилка установлена в горизонтальном положении.

Посадите наполовину соединительный вал (1) во втулку (2). Установите приводной ремень (3) на шкиве. Установите возвратные пружины (4) закрепив их на крюках (5) и в отверстиях (11). Установите защитный экран (6) на штырь (7) и шпильку (8) и закрепите гайкой.

Отрегулируйте натяжение ремня (рис.5) при помощи регулировочного винта (2) таким образом, чтобы ножи начинали двигаться, когда рычаг (4) будет выжат на 2/3 хода.

Предупреждение! Косилка оборудована блокировкой (3) от случайного включения ножевого аппарата. Для приведения в действие ножевого аппарата отведите рычаг блокировки (3) и только затем нажмите рычаг (4) вниз.

5. РЕГУЛИРОВАНИЕ ПРИВОДА ДВИЖЕНИЯ (рис.6)

Предупреждение! Шины должны начать вращаться когда рычаг (2) рис.3 будет выжат на 2/3 своего хода. Когда рычаг (2) выжат полностью (рабочее положение) демпфер (2) должен растянуться на 6-8 мм. Для обеспечения этих условий используйте регулировочный винт (1).

6. РЕГУЛИРОВАНИЕ ВЫСОТЫ КОШЕНИЯ (рис.7)

Для изменения высоты кошения необходимо ослабить винты (1), установить желаемую высоту кошения башмаками (2) и закрепить винты (1).

Предупреждение! Всегда устанавливайте максимальную высоту кошения если работаете на неровной почве.

7. РЕГУЛИРОВАНИЕ НОЖЕВОГО АППАРАТА (рис.8)

После замены лезвия или после нескольких рабочих часов ножевой аппарат необходимо регулировать.

Предупреждение! Перед началом регулировки рекомендуется снять защитный экран (6) рис.4.

Для регулировки используйте регулировочные винты (1), предварительно ослабив контровочные гайки. Ножевой аппарат должен быть отрегулирован таким образом, чтобы лезвия перемещались без зазора и без заеданий. Для проверки перемещения лезвий необходимо осторожно повернуть шкив (2). После окончания регулировки, контровочные гайки затянуть.

8. РЕГУЛИРОВАНИЕ ПОЛОЖЕНИЯ РУЛЯ.

Для удобства в работе с косилкой необходимо отрегулировать положение руля. Лучше это сделать перед началом работы. Руль может регулироваться по высоте и в боковом (горизонтальном) направлении. Для регулирования по высоте используйте винты (3) рис.14.

В боковом (горизонтальном) направлении руль может быть установлен в 3-х фиксированных положениях. Это сделано с той целью, чтобы в особых случаях оператор не наступал на скошенную траву. Для установки руля в выбранное положение необходимо повернуть рычаг (8) рис.14 против часовой стрелки до тех пор пока основание руля не выйдет из фиксирующих зубцов. При закреплении руля в желаемом положении следите за тем, чтобы фиксирующие зубцы совпали с пазами в основании руля.

9. ОБСЛУЖИВАНИЕ ТРАНСМИССИИ.

Перед началом работы проверьте уровень масла в редукторе. Установите трансмиссию без ножевого аппарата в положение как показано на рис.9. Отверните пробку показанную стрелкой. Уровень масла должен находиться по нижней кромке отверстия. Если уровень ниже указанного – доведите его до нормы. Используйте трансмиссионное маслоSAE 80. Производите замену масла через каждые 60 часов работы.

10. ЗАТОЧКА ЛЕЗВИЙ.

Перед заточкой ножи необходимо снять и очистить от грязи. Проверьте не загнулись ли края лезвий и нет ли других механических повреждений. Лезвия имеющие механические повреждения необходимо заменить. Только после этого можно приступать к заточке. Для этого подходит ручная шлифовальная машина 15 000 – 20 000 оборотов в минуту, с чаше образным шлифовальным торцом диаметром 25 мм, и длиной 35 мм. Используется только лицевая сторона шлифовального камня. Движения должны быть плавными и равномерными от задней части ножа к краю. Угол заточки – 35-40°.

11. УХОД ЗА РЕЖУЩИМ АППАРАТОМ.

Режущий аппарат – это самая нагруженная часть косилки. Поэтому он должен быть правильно отрегулирован и требует постоянного ухода. Очищайте механизм после каждого сеанса работы. Для этого необходимо снять с режущего аппарата подвижный нож и вычистить грязь между ножами. Если вы не используете косилку долгое время, необходимо все неокрашенные части косилки и особенно детали режущего механизма покрыть смазкой. Проверяйте состояние ножей через каждые 4-6 часов работы. Особо тщательно осматривать ножи необходимо если во время работы столкнулись с препятствием. Хорошо отрегулированные и остро заточенные ножи – залог качественной стрижки травы. Проверяйте регулировку движения ножей, не допускайте разболтанности.

12. ОБСЛУЖИВАНИЕ ДВИГАТЕЛЯ.

ПРЕДУПРЕЖДЕНИЕ. Двигатели поставляются не заправленные маслом.

Перед началом работы залейте масло согласно инструкции по эксплуатации двигателя. Обслуживание двигателя производите в соответствии с инструкцией по эксплуатации и обслуживанию двигателя.

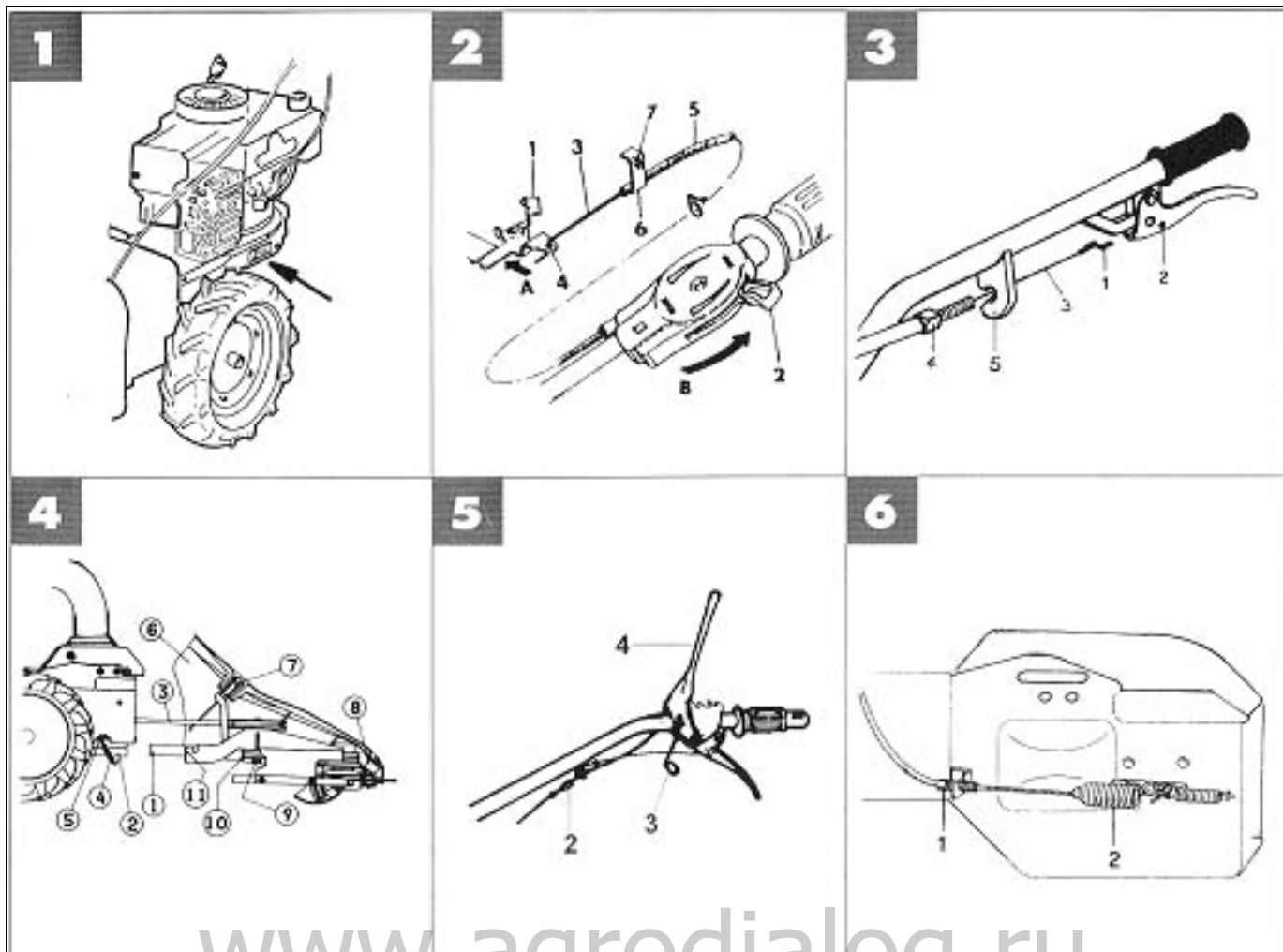

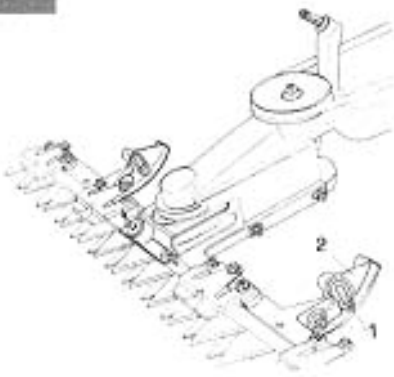
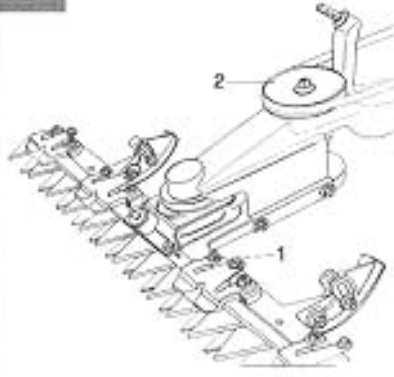
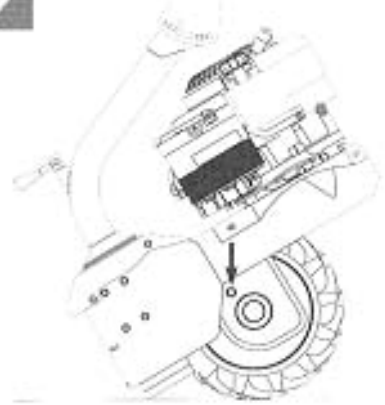
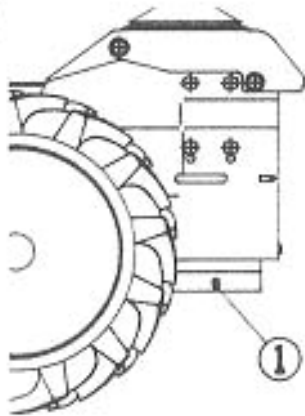
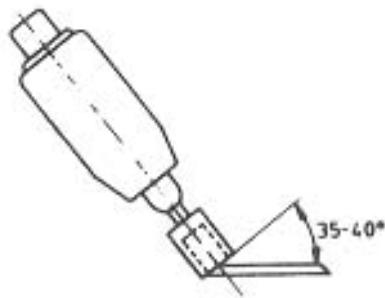
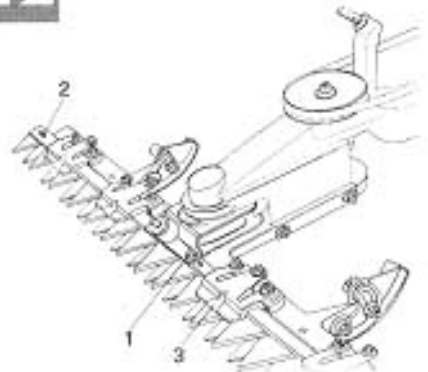
7**8****9****10****11****12**

www.agrodialog.ru

13

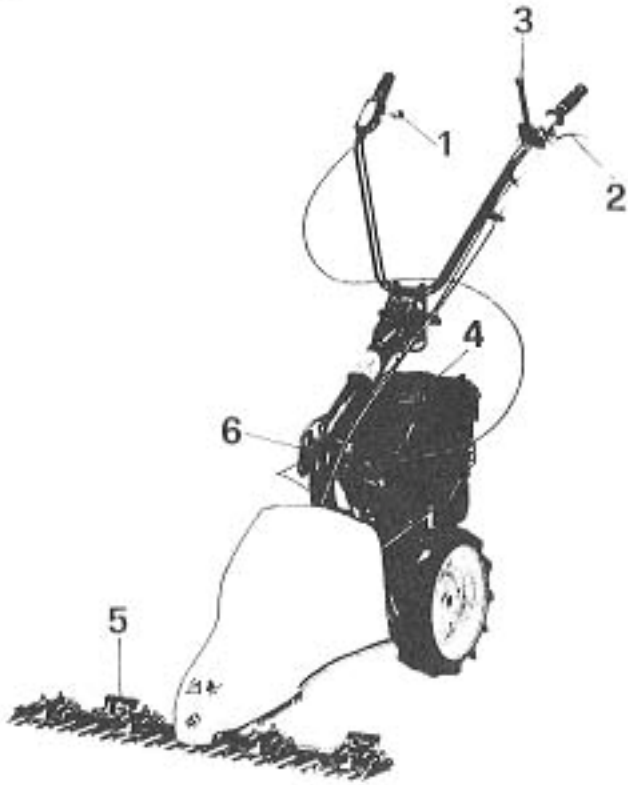

14

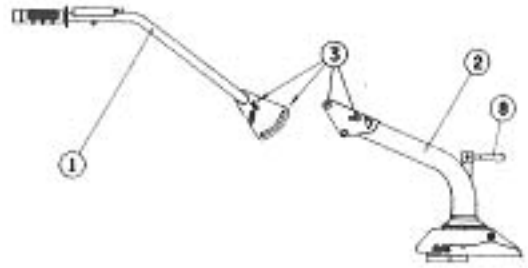

www.agrodialog.ru

**ГАРАНТИЙНЫЙ РЕМОНТ ОСУЩЕСТВЛЯЕТСЯ
ПРИ СОБЛЮДЕНИИ СЛЕДУЮЩИХ УСЛОВИЙ:**

1. Наличие гарантийного талона, с указанием наименования, модели и заводского номера изделия, даты продажи, подписей продавца и владельца, печати сервисного центра или торгующей организации (исправления не допускаются).
 2. Предъявление неисправного оборудования в чистом виде, в полной комплектации, включая рабочий орган.
- Условия гарантии не предусматривают чистку изделия, приведенную в инструкции по эксплуатации как ежедневный или периодический технический уход.

ГАРАНТИЯ НЕ РАСПРОСТРАНЯЕТСЯ НА:

1. Оборудование, эксплуатировавшееся с нарушением положений Инструкции по эксплуатации.
2. Оборудование, имеющее повреждения, дефекты, вызванные механическими, термическими, химическими воздействиями, применением ненормированных нагрузок в процессе эксплуатации.
3. Последствия ремонта или разборки оборудования владельцем или не уполномоченным сервисным центром.
4. Оборудование, эксплуатировавшееся без надлежащего обслуживания его владельцем согласно Инструкции по эксплуатации.
5. Неисправности, вызванные использованием оборудования не по назначению.
6. Все резиновые изделия (амортизаторы, уплотнения, кольца, колпачки, прокладки, приводные ремни, шины и камеры колес, ленты самоходных гусеничных машин), шнур и пластиковые детали стартера, свечи зажигания, воздушный, топливный и масляный фильтр.