

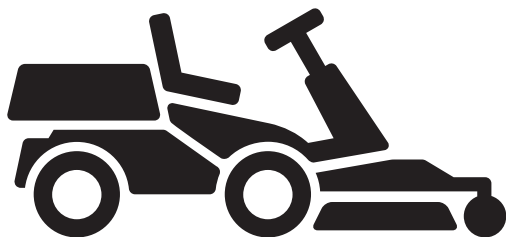

Husqvarna®



R 419TsX AWD, R 420TsX AWD



www.agrodialog.ru

RU	Руководство по эксплуатации	2-48
BG	Ръководство за експлоатация	49-95
UK	Посібник користувача	96-140
RO	Instrucțiuni de utilizare	141-184

Содержание

Введение.....	2	Транспортировка, хранение и утилизация.....	41
Безопасность.....	9	Технические данные.....	44
Сборка.....	15	Сервисное обслуживание.....	47
Эксплуатация.....	17	Гарантия.....	47
Техническое обслуживание.....	21	Декларация соответствия ЕС.....	48
Поиск и устранение неисправностей.....	37	Зарегистрированные товарные знаки.....	48

Введение

Проверка перед поставкой и номера изделий

копии акта проверки перед поставкой от вашего дилера.

Примечание: Данное изделие прошло проверку перед поставкой. Проверьте наличие подписанной

Контактная информация специалиста по обслуживанию:	
Данное руководство по эксплуатации относится к изделию с номером изделия / серийным номером:	
/	
Двигатель:	
Трансмиссия:	

Описание изделия

Модели R 419TsX AWD и R 420TsX AWD представляют собой газонокосилки-райдеры. Оператор может плавно регулировать скорость с помощью педалей переднего и заднего хода. R 419TsX AWD и R 420TsX AWD оборудованы полным приводом (AWD) и двумя счетчиками моточасов, которые показывают время эксплуатации изделия оператором. Изделия оснащены фарами, отсеком для хранения и тягово-сцепным устройством. Изделия оснащаются режущими деками Combi с системой BioClip.

Назначение

Данное изделие предназначено для стрижки травы на открытых и ровных участках земли в частных

владениях и садах. Функциональность изделия можно расширить, установив дополнительные принадлежности. Для получения дополнительных сведений о доступных принадлежностях обратитесь к своему дилеру Husqvarna.

Страховка изделия

Убедитесь в наличии страховой защиты вашего нового изделия. В случае сомнений обратитесь в свою страховую компанию. Мы рекомендуем воспользоваться полной страховкой, включающей страхование от действий третьих лиц, пожара, повреждений, кражи и страхование ответственности.

Обзор изделия

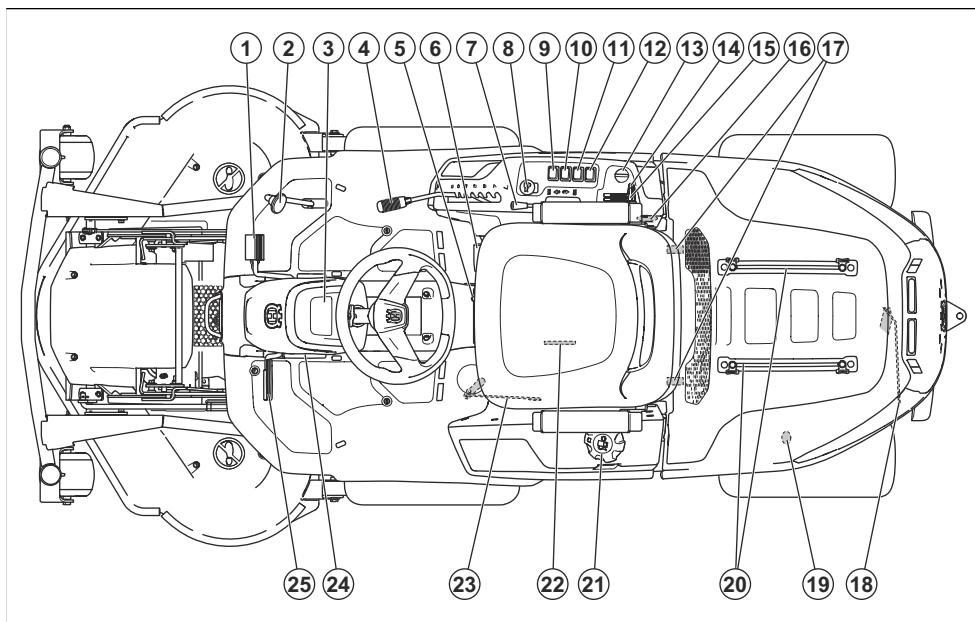

1. Педаль переднего хода
2. Педаль заднего хода
3. Дисплей
4. Рычаг регулировки высоты стрижки
5. Рычаг регулировки сиденья
6. Рычаг переноса веса
7. Рычаг подъема режущей деки
8. Кнопка MOM
9. Функциональный переключатель задней сетевой розетки
10. Переключатель питания задней сетевой розетки
11. Переключатель питания сетевой розетки на правой панели управления
12. Переключатель питания фар
13. Ключ зажигания
14. Рычаг дросселя
15. Рычаг управления заслонкой, R 420TsX AWD
16. Сетевая розетка 12 В
17. Фиксаторы кожуха двигателя
18. Рычаг включения/выключения привода задней оси
19. Задняя сетевая розетка 12 В
20. Направляющие для отсека для хранения
21. Крышка топливного бака
22. Табличка данных со сканируемыми кодами
23. Рычаг включения/выключения привода передней оси
24. Кнопка блокировки стояночного тормоза
25. Педаль рабочего тормоза и стояночного тормоза

Обзор электрической системы

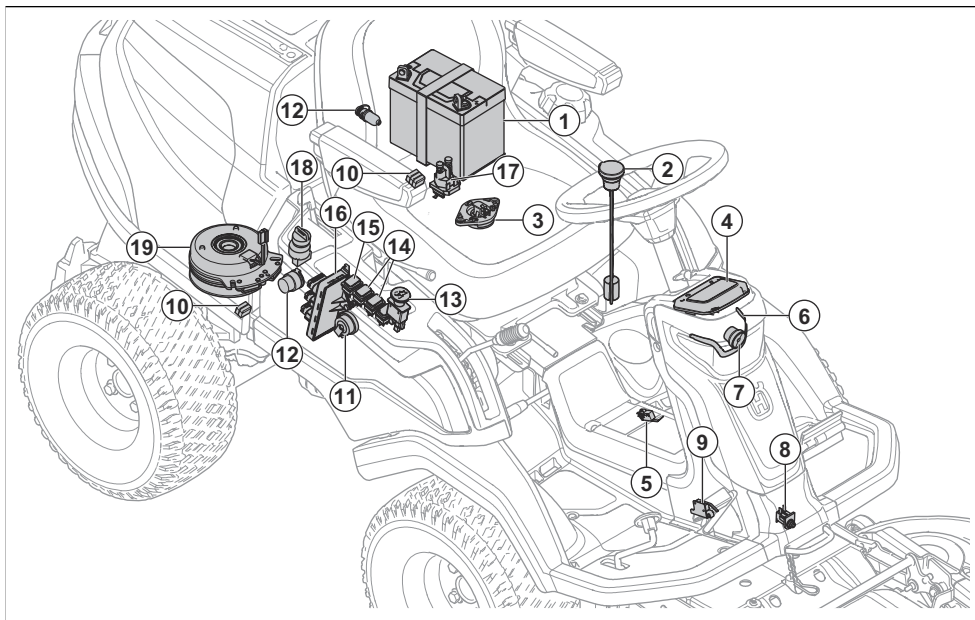

1. Аккумулятор
2. Датчик топлива
3. Контроль присутствия оператора (ОПС)
4. Дисплей
5. Датчик переноса веса
6. Фонарь рабочего освещения
7. Фара дальнего света
8. Датчик режущей деки
9. Микропереключатель, стояночный тормоз
10. Предохранители
11. Зуммер
12. Сетевая розетка
13. Кнопка MOM
14. Переключатель питания сетевых розеток
15. Переключатель питания фар
16. Модуль управления газонокосилкой
17. Электромагнит запуска
18. Ключ зажигания
19. Муфта MOM

Модуль управления газонокосилкой

Изделие оснащено модулем управления газонокосилкой, который предоставляет оператору информацию об изделии. Информация отображается на дисплее приборной панели. См. раздел *Дисплей на стр. 7*.

Модуль управления газонокосилкой позволяет дилеру по обслуживанию подключаться к изделию при выполнении технического обслуживания.

Husqvarna Connect

Изделие оснащено беспроводной технологией связи *Bluetooth®* и может подключаться к мобильным устройствам, на которых установлено приложение Husqvarna Connect. Приложение Husqvarna Connect представляет собой бесплатное приложение для мобильного устройства. Приложение Husqvarna Connect позволяет пользоваться расширенными функциями вашего изделия Husqvarna:

- Функция блокировки и разблокировки для предотвращения несанкционированной эксплуатации изделия.
- Дополнительная информация об изделии.
- Сведения о деталях и помощь в техническом обслуживании.

Кнопка MOM (механизма отбора мощности)

Кнопка MOM включает и выключает муфту MOM и режущую деку или другое подсоединенное к ней оборудование. Для включения привода ножей необходимо соблюдать надлежащие условия запуска. Надлежащие условия запуска см. в разделе *Условия эксплуатации на стр. 12*.

- Вытяните кнопку MOM, чтобы включить привод ножей или другого оборудования.

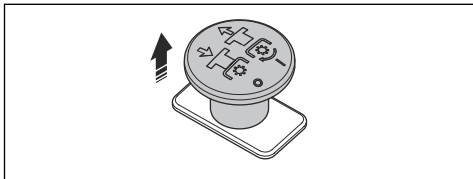

- Для отключения привода ножей или другого оборудования вдавите кнопку MOM.

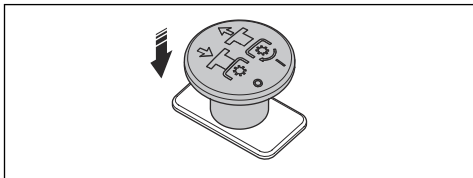

Функция переноса веса

Функция переноса веса перемещает вес с принадлежности на изделие. Давление на почву от передних колес изделия увеличивается, а от поворотных колес уменьшается. Установите функцию переноса веса в положение "Вкл." для получения оптимальных результатов при стрижке травы, а также при использовании щетки. Во время уборки снега Husqvarna рекомендует отключить функцию переноса веса, чтобы обеспечить максимальное давление принадлежности на грунт. Раму оборудования невозможно полностью опустить, если включена функция переноса веса.



ПРЕДУПРЕЖДЕНИЕ: Во избежание травм из-за сдавливания требуется отключать функцию переноса веса при замене принадлежностей.

Фары

Фара включает себя фонарь рабочего освещения и фару дальнего света.

Нажмите на переключатель питания, чтобы включить (B) или выключить (A) фонари рабочего освещения. Нажмите на переключатель питания, чтобы включить (C) или выключить (A) фару дальнего света и фонарь рабочего освещения.

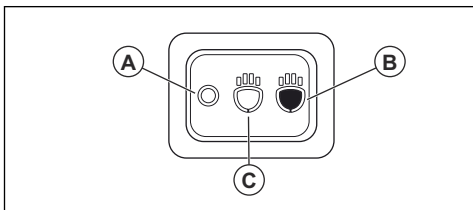

Фонарь рабочего освещения остается включенным в течение 3 минут после выключения зажигания. При включении фар на дисплее загорается символ фары. См. *Дисплей на стр. 7.*

Сетевая розетка

Изделие оснащено двумя сетевыми розетками. Сетевая розетка на правой панели управления рядом с сиденьем имеет напряжение 12 В.

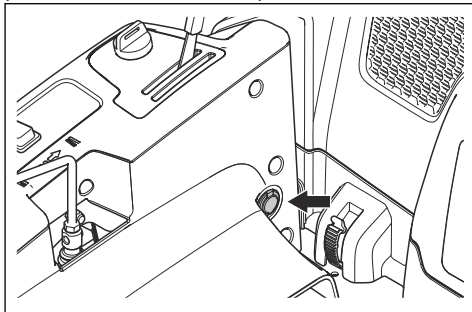

Сетевая розетка в корпусе двигателя имеет напряжение 12 В.

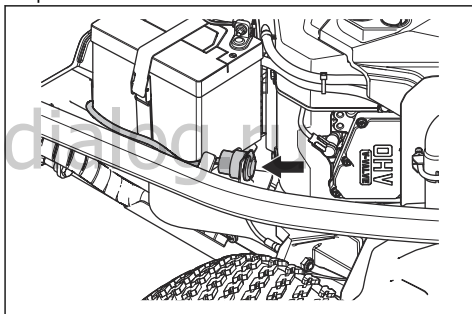

- Для включения или отключения подачи питания на сетевую розетку на правой панели управления нажмите переключатель питания (A).
- Для включения или отключения подачи питания на сетевую розетку в корпусе двигателя нажмите переключатель питания (B).

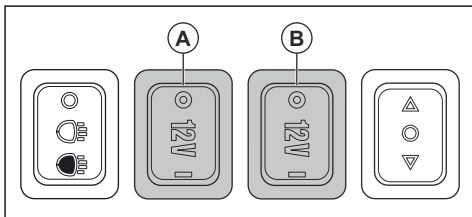

Счетчик моточасов

На дисплее изделия предусмотрена 2 счетчика моточасов. Счетчики моточасов показывают, сколько часов двигатель работает всего (A) и за текущий

период эксплуатации (В). Последняя цифра счетчика моточасов за текущий период эксплуатации показывает десятую часть часа (6 минут).

Время, когда зажигание включено, а двигатель выключен, не учитывается.

Примечание: Счетчик общего времени (А) показывает только полные часы.

Примечание: Период эксплуатации — это время работы двигателя в течение 1 дня. Новый

Обзор гидравлической системы

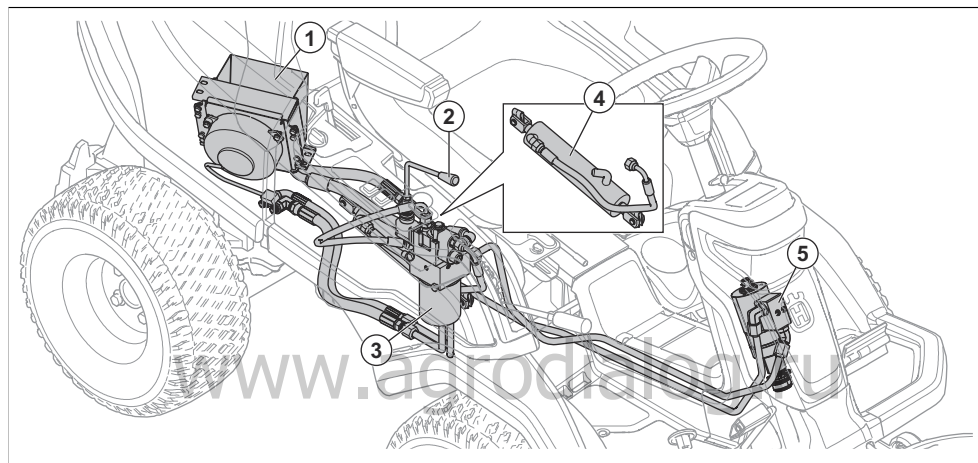

1. Охладитель гидравлического масла
2. Рычаг подъема
3. Масляный фильтр
4. Цилиндр
5. Центральный блок рулевого управления

Педали переднего и заднего хода

Скорость плавно регулируется с помощью 2 педалей. Левая педаль (А) используется для движения вперед, а правая педаль (В) — для

период эксплуатации начинается, если двигатель был выключен минимум на 6 часов.

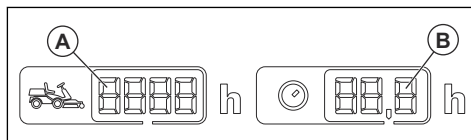

движения назад. При отпускании педалей агрегат тормозит.

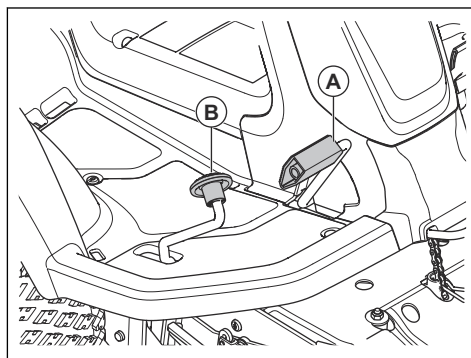

Рычаг гидравлического подъема режущей деки

Рычаг подъема управляет гидравлическим подъемом. Используйте систему гидравлического подъема для подъема режущей деки в положение

для транспортировки или ее опускания в рабочее положение. Система гидравлического подъема использует гидравлическое давление, поэтому для ее работы должен быть запущен двигатель.

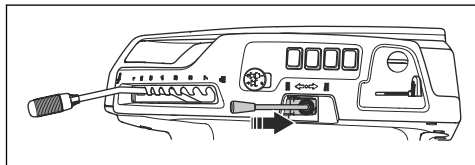

Функциональный переключатель задней сетевой розетки

Функциональный переключатель (A) используется для управления одобренными принадлежностями, подключенными к задней сетевой розетке. Функциональный переключатель выполняет различные функции в зависимости от типа

принадлежности. См. руководство по эксплуатации принадлежности.

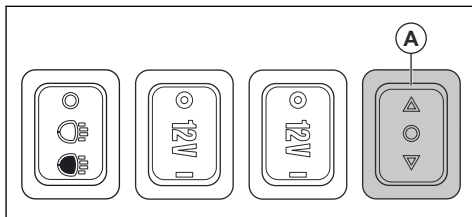

Режущая дека

Данное изделие оснащено режущей декой Combi с системой BioClip. Система BioClip измельчает скошенную траву для ее использования в качестве удобрения. Режущую деку Combi можно также использовать без системы BioClip. Если система BioClip не используется, скошенная трава отбрасывается назад.

Дисплей

На дисплее приборной панели отображается информация о состоянии изделия.

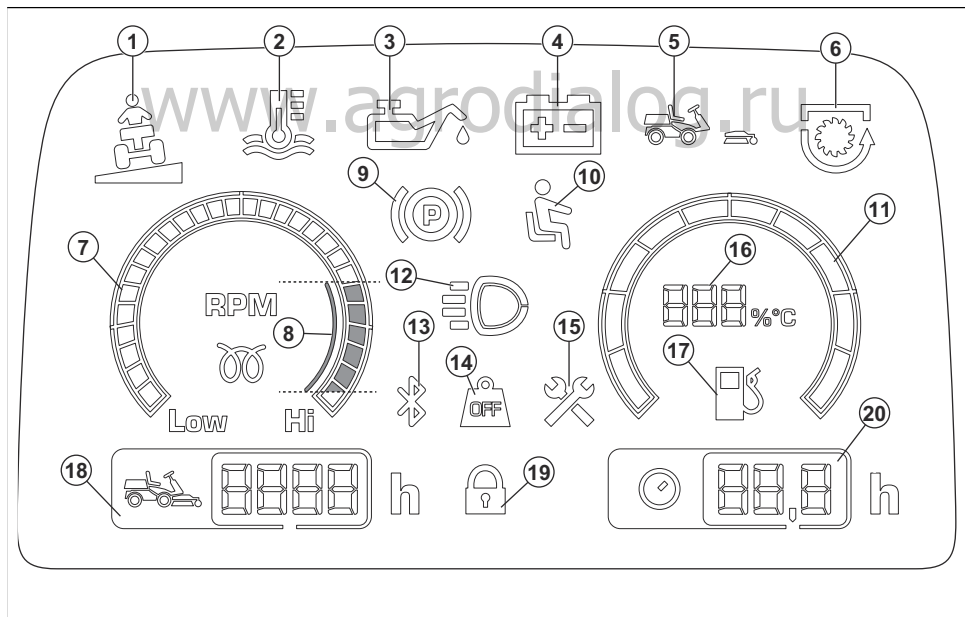

- | | |
|---|---|
| <ol style="list-style-type: none"> 1. Индикатор наклона, см. <i>Индикатор наклона на стр. 12.</i> 2. Индикатор температуры гидравлической системы 3. Индикатор давления масла 4. Индикатор уровня заряда аккумулятора | <ol style="list-style-type: none"> 5. Индикатор наличия режущей деки 6. Индикатор MOM 7. Тахометр 8. Рекомендованная частота вращения двигателя при эксплуатации изделия. |
|---|---|

9. Индикатор стояночного тормоза
10. Контроль присутствия оператора (ОПС)
11. Указатель уровня топлива
12. Индикатор фонарей рабочего освещения или фар дальнего света
13. Bluetooth®
14. Перенос веса отключен
15. Индикатор техобслуживания
16. Индикатор уровня топлива с шагом 5%
17. Индикатор низкого уровня топлива
18. Суммарное время работы
19. Цифровой замок
20. Время работы периода эксплуатации

Примечание: Внешний вид дисплея может отличаться в зависимости от модели.

Символы на изделии



ПРЕДУПРЕЖДЕНИЕ. Соблюдайте осторожность и правила эксплуатации изделия. Изделие может стать причиной тяжелой травмы или смерти оператора и окружающих.



Перед началом работы с изделием внимательно прочитайте руководство по эксплуатации и убедитесь, что понимаете приведенные здесь инструкции.



Вращающиеся ножи. Держите части тела на безопасном расстоянии от изделия.



Предупреждение: вращающиеся части. Держите части тела на безопасном расстоянии от изделия.



Берегитесь отбрасываемых предметов и рикошетов.



Не используйте изделие в непосредственной близости от других людей (особенно детей) или животных.



Перед началом движения задним ходом и во время него смотрите назад.



Никогда не выполняйте кошение поперек склона. Запрещается выполнять кошение на участках с

уклоном более 10°. См. *Стрижка травы на склонах* на стр. 13.



Запрещается перевозить пассажиров на изделии или оборудовании.



Передний ход.



Нейтральная передача.



Задний ход.



Стояночный тормоз.



Данное изделие отвечает требованиям соответствующих директив ЕС.



Табличка с уровнем эмиссии шума в окружающую среду в соответствии с директивами и нормативами Европейского союза, Великобритании и законодательством Нового Южного Уэльса "Регламент 2017 года по защите окружающей среды (контроль уровня шума)". Гарантированный уровень мощности звука изделия указан в *Технические данные на стр. 44* и на табличке.



Всегда пользуйтесь одобренными защитными наушниками.



Перенос веса отключен.



Перенос веса включен.



Остановите двигатель.



Запустите двигатель.



Частота вращения двигателя — высокая.



Частота вращения двигателя — низкая.



Топливо.



Макс. содержание этилового спирта 10%.



Высота кошения.



Сервисное положение рычага регулировки высоты кошения.



Ножи включены.



Ножи выключены.



Положение транспортировки режущей деки.



Рабочее положение режущей деки.



Включение и выключение системы привода.



Уровень масла.



Сканируемый код

ууууwwxxxx

На паспортной табличке указан серийный номер. **уууу** означает год производства, **ww** — производственную неделю.

Примечание: Остальные символы/наклейки на изделии отвечают требованиям, предъявляемым к сертификации в других коммерческих зонах.

Соответствие уровня токсичных выбросов стандарту Euro V



ПРЕДУПРЕЖДЕНИЕ: В случае вмешательства в работу двигателя данное изделие перестанет соответствовать нормативам ЕС.

Ответственность изготовителя

В соответствии с законами об ответственности изготовителя мы не несем ответственности за ущерб, вызванный эксплуатацией нашего изделия в результате:

- ненадлежащего ремонта изделия;
- использования для ремонта изделия неоригинальных деталей или деталей, не одобренных производителем;
- использования неоригинальных дополнительных принадлежностей или принадлежностей, не одобренных производителем;
- ремонта изделия в неавторизованном сервисном центре или неквалифицированным специалистом;

Безопасность

Инструкции по технике безопасности

Предупреждения, предостережения и примечания используются для выделения особо важных пунктов руководства.



ПРЕДУПРЕЖДЕНИЕ:

Используется, когда несоблюдение инструкций руководства может привести к травмам или смерти оператора или находящихся рядом посторонних лиц.



ВНИМАНИЕ: Используется, когда несоблюдение инструкций руководства может привести к повреждению изделия, других материалов или прилегающей территории.

Примечание: Используется для предоставления дополнительных сведений о конкретной ситуации.

Общие инструкции по технике безопасности



ПРЕДУПРЕЖДЕНИЕ: Данное изделие может привести к порезам конечностей и отбрасыванию предметов. Несоблюдение инструкций по технике безопасности может привести к тяжелым травмам или смерти.



ПРЕДУПРЕЖДЕНИЕ: Запрещается продолжать использовать изделие, если режущее оборудование повреждено. Поврежденное режущее оборудование может отбрасывать предметы и вызвать тяжелые травмы или смерть. Заменяйте поврежденные ножи немедленно.



ПРЕДУПРЕЖДЕНИЕ: Во время работы данное изделие создает электромагнитное поле. В определенных обстоятельствах это поле может создавать помехи для пассивных и активных медицинских имплантатов. В целях снижения риска серьезной или смертельной травмы лицам с медицинскими имплантатами рекомендуется проконсультироваться с врачом и изготовителем имплантата, прежде чем приступать к эксплуатации данного изделия.



ПРЕДУПРЕЖДЕНИЕ: В обязательном порядке прочитайте следующие инструкции по технике безопасности, прежде чем приступать к эксплуатации изделия.

- Будьте всегда осторожны и руководствуйтесь здравым смыслом. Избегайте ситуаций, для которых, по-вашему мнению, уровень вашей квалификации недостаточен. Если после изучения руководства по эксплуатации у вас возникли вопросы относительно эксплуатации агрегата, прежде чем приступить к работе, обратитесь за консультацией к специалисту.
- Внимательно изучите и уясните содержание руководства по эксплуатации и инструкций на изделии перед началом работы.
- Изучите инструкции по безопасной эксплуатации изделия и использованию органов управления, а также научитесь быстро останавливать изделие.
- Научитесь разбираться в значении предупреждающих табличек.
- Содержите изделие в чистоте, чтобы знаки и наклейки были легко читаемыми.

- Помните: ответственность за аварии, угрожающие другим людям или их имуществу, несет оператор.
- Запрещается перевозить пассажиров. Изделие должен использовать только один человек.

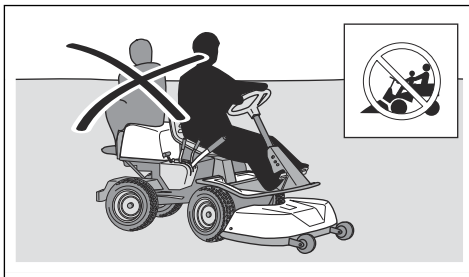

- Запрещается оставлять изделие без присмотра с работающим двигателем. Каждый раз останавливайте ножи, включайте стояночный тормоз, выключайте двигатель и извлекайте ключ зажигания перед тем, как оставить изделие без присмотра.
- Используйте изделие только в дневное время или при хорошем освещении. Держите изделие на безопасном расстоянии от ям и других неровностей. Учитывайте другие возможные опасности.
- Не используйте изделие при неблагоприятных погодных условиях, например, в туман, дождь, при сильном ветре, на сырых участках, при низких температурах воздуха, риске удара молнии и т.д.
- Во избежание ударов установите метки у больших камней и других неподвижных предметов.
- Освободите зону работы от предметов, которые могут быть отброшены ножами, например, камней, игрушек, проводов и т.д.

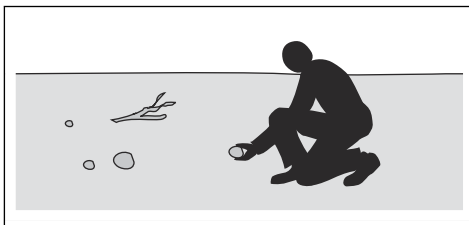

- Не позволяйте использовать изделие или выполнять его техобслуживание детям или другим лицам, не допущенным к эксплуатации изделия. Местные законы могут устанавливать требования к возрасту пользователя.
- Убедитесь, что во время запуска двигателя, включения привода или начала движения изделия рядом с изделием нет посторонних.

- Следите за движением транспорта при кошении рядом с дорогой или при перемещении через дорогу.
- Ни в коем случае не приступайте к работе с изделием, если вы устали, находитесь под воздействием алкогольных напитков или наркотиков или принимаете лекарства, которые могут повлиять на зрение, реакцию, координацию или оценку действительности.
- Всегда паркуйте агрегат на ровной поверхности с выключенным двигателем.

Инструкции по технике безопасности в отношении детей



ПРЕДУПРЕЖДЕНИЕ: В обязательном порядке прочитайте следующие инструкции по технике безопасности, прежде чем приступать к эксплуатации изделия.

- Если не следить за детьми, находящимися вблизи изделия, возможны серьезные травмы. У детей может вызывать интерес как само изделие, так и процесс стрижки травы. Всегда существует вероятность, что дети находятся уже не в том месте, где вы их видели в последний раз.
- Держите детей на расстоянии от рабочей зоны. За детей должен нести ответственность кто-либо из взрослых.
- Будьте начеку и выключите изделие, если дети войдут в рабочую зону. Будьте особенно осторожны возле поворотов, кустов, деревьев или других предметов, которые затрудняют обзор.
- Перед началом движения задним ходом и во время него внимательно смотрите назад и вниз, чтобы убедиться в отсутствии маленьких детей рядом с изделием.
- Не позволяйте детям кататься на изделии. Они могут упасть и получить серьезные травмы или помешать безопасному управлению изделием.
- Не позволяйте детям управлять изделием.

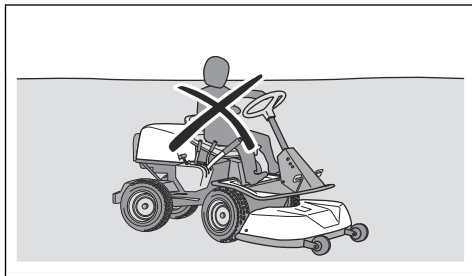

Инструкции по технике безопасности во время эксплуатации



ПРЕДУПРЕЖДЕНИЕ: Не прикасайтесь к двигателю или выхлопной системе во время работы или сразу после ее завершения. Двигатель и выхлопная система сильно нагреваются во время работы. Риск получения ожогов, возгорания или поврежденный имущества и прилегающих территорий. При эксплуатации изделия держитесь вдали от кустарников и других объектов.



ПРЕДУПРЕЖДЕНИЕ: В обязательном порядке прочитайте следующие инструкции по технике безопасности, прежде чем приступать к эксплуатации изделия.

- Перед началом движения задним ходом и во время него всегда смотрите назад и вниз. Следите за появлением как больших, так и маленьких препятствий.
 - Перед поворотом за угол сбавьте скорость.
 - При пересечении зон, где стрижка не выполняется, останавливайте ножи.
- ВНИМАНИЕ:** В обязательном порядке прочитайте следующие инструкции по технике безопасности, прежде чем приступать к эксплуатации изделия.
- Перед началом эксплуатации изделия очистите воздухозаборник охлаждения двигателя от травы и загрязнений. Если воздухозаборник охлаждения засорен, возникает опасность повреждения двигателя.
 - Соблюдайте осторожность, объезжая камни и другие крупные предметы, и следите за тем, чтобы ножи не касались их.
 - Запрещается наезжать на препятствия. Если вы переехали какое-то препятствие или столкнулись с ним, остановитесь и проверьте изделие и режущую деку. При необходимости выполните ремонт, прежде чем продолжать работу.

Средства индивидуальной защиты



ПРЕДУПРЕЖДЕНИЕ: В обязательном порядке прочитайте следующие инструкции по технике безопасности, прежде чем приступать к эксплуатации изделия.

- Каждый раз при работе с изделием следует использовать рекомендованные

средства индивидуальной защиты. Средства индивидуальной защиты не могут полностью исключить риск получения травмы, но при несчастном случае они снижают тяжесть травмы. За помощью по правильному выбору оборудования обращайтесь к дилеру.

- Всегда пользуйтесь рекомендованными средствами защиты органов слуха. Продолжительное воздействие шума может повлечь за собой неизлечимое ухудшение слуха.
- Всегда надевайте защитную обувь (защитные ботинки). Рекомендуется использовать обувь со стальным носком. Не пользуйтесь изделием босиком.

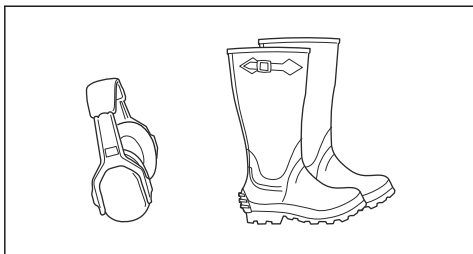

- При необходимости надевайте защитные перчатки, например, при закреплении, проверке или очистке режущего оборудования.
- Не надевайте просторную одежду, украшения или другие аксессуары, которые могут застрять в движущихся частях.
- Средства оказания первой помощи и огнетушитель всегда должны быть под рукой.

Защитные устройства на изделии



ПРЕДУПРЕЖДЕНИЕ: В обязательном порядке прочитайте следующие инструкции по технике безопасности, прежде чем приступить к эксплуатации изделия.

- Запрещается использовать изделие с неисправными защитными устройствами. Регулярно выполняйте проверку защитных устройств. Если защитные устройства неисправны, обратитесь в сервисный центр Husqvarna.
- Не вносите никакие изменения в защитные устройства. Запрещается использовать изделие с поврежденными или отсутствующими защитными панелями, защитными кожухами, защитными переключателями и прочими защитными устройствами.

Порядок проверки замка зажигания

- Запустите и остановите двигатель для проверки замка зажигания. См. разделы *Запуск двигателя на стр. 19* и *Остановка двигателя на стр. 20*.

- Убедитесь, что двигатель запускается, когда вы поворачиваете ключ зажигания в положение START.
- Убедитесь, что двигатель останавливается сразу после того, как вы поворачиваете ключ зажигания в положение STOP.

Условия эксплуатации

Для запуска двигателя должны быть соблюдены следующие условия:

- Стояночный тормоз включен.
- Привод ножей отключен.

Двигатель должен останавливаться в следующих ситуациях:

- Стояночный тормоз не включен, оператор встает с сиденья.

Привод ножей должен останавливаться в следующих ситуациях:

- Стояночный тормоз включен, оператор встает с сиденья.
- Кнопка MOM нажата.

Попробуйте запустить двигатель, когда одно из указанных условий не выполняется. Измените условия и повторите попытку. Выполняйте данную проверку каждый день.

Индикатор наклона

Индикатор наклона подает предупреждение, когда изделие используется на склонах с уклоном более 10%.

Проверка педалей переднего и заднего хода

1. Запустите изделие. См. *Запуск двигателя на стр. 19*.
2. Убедитесь, что педали переднего и заднего хода не заблокированы и перемещаются свободно.
3. Осторожно нажмите педаль переднего хода, чтобы начать движение вперед.
4. Отпустите педаль переднего хода, чтобы затормозить. Убедитесь, что тормоз срабатывает при отпускании педали переднего хода.

Примечание: Изделие оснащено автоматическим тормозом, который включается при отпускании педалей. Для увеличения тормозного усилия при снижении скорости нажмите другую педаль.

5. Выполните эту же процедуру для педали заднего хода.

Стояночный тормоз



ПРЕДУПРЕЖДЕНИЕ: Если стояночный тормоз не работает, изделие может начать движение и привести к травмам или повреждениям. Обеспечьте регулярную проверку и регулировку стояночного тормоза.

См. раздел *Проверка стояночного тормоза на стр. 26.*

Глушитель

Глушитель предназначен для максимального снижения уровня шума и отвода выхлопных газов в сторону от оператора.

Запрещается использовать изделие, если глушитель поврежден или отсутствует. Повреждение глушителя приводит к увеличению уровня шума и риску возгорания.



ПРЕДУПРЕЖДЕНИЕ:

Глушитель значительно нагревается во время эксплуатации и сразу после остановки, а также во время работы двигателя на холостых оборотах. Во избежание возгорания соблюдайте осторожность при работе вблизи легковоспламеняющихся материалов и/или паров.

Проверка глушителя

- Регулярно осматривайте глушитель и проверяйте, что он правильно закреплен и не поврежден.

Защитные кожухи

Отсутствие или повреждение защитных кожухов повышает риск получения травм от движущихся частей или нагретых поверхностей. Проверьте состояние защитных кожухов перед запуском изделия. Проверьте правильность установки защитных кожухов и отсутствие на них трещин или других повреждений. Замените поврежденные кожухи.

Стрижка травы на склонах



ПРЕДУПРЕЖДЕНИЕ: В обязательном порядке прочитайте следующие инструкции по технике безопасности, прежде чем приступить к эксплуатации изделия.

- Стрижка травы на склонах повышает риск потери управления газонокосилкой и ее опрокидывания. Это может привести к травмам или смерти. При стрижке травы на склонах всегда необходимо

соблюдать осторожность. Не выполняйте стрижку на склоне, если не можете подняться обратно по склону вверх или не уверены, что сможете управлять газонокосилкой.

- Уберите камни, ветки и другие препятствия.
- Выполняйте стрижку вверх-вниз, а не поперек склона.
- Запрещается перемещаться вниз по склону с поднятой режущей декой.
- Запрещается использовать изделие на участках с уклоном более 10°.

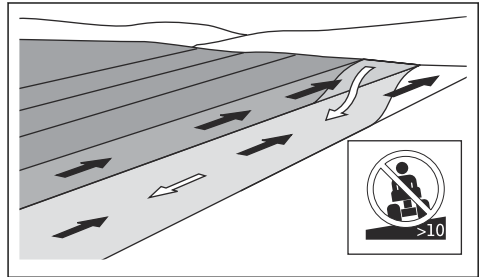

- Не выполняйте запуск или остановку на склоне.
- Перемещайтесь по склонам медленно и плавно.
- Не меняйте скорость и направление движения слишком резко.
- Сведите маневры к минимуму. При движении вниз по склону выполняйте поворот медленно и постепенно. Двигайтесь с низкой скоростью. Осторожно поворачивайте колесо.
- Следите за тем, чтобы на земле не было борозд, ям или колдобин; не пересекайте их. На неровной поверхности повышается риск опрокидывания изделия. Высокая трава может скрывать препятствия.
- Не выполняйте стрижку вблизи обрывов, канав и берегов. Изделие может внезапно опрокинуться, если колесо переедет через край крутого склона или канавы, или если начнется обрушение обрыва. При падении изделия в воду существует опасность утонуть.

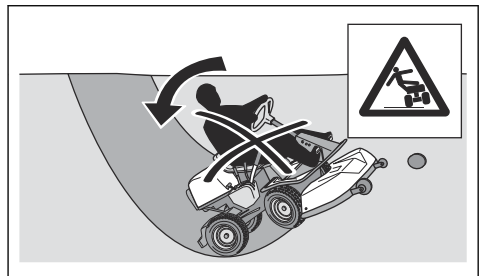

- Не косите влажную траву. Поскольку трава будет скользкой, шины могут потерять сцепление с землей, и изделие начнет скользить (буксовать).

- Не пытайтесь повысить устойчивость изделия, поставив ногу на землю.
- Двигайтесь крайне осторожно, если на изделии закреплена принадлежность или другое оборудование, которое может снизить его устойчивость.
- Для повышения устойчивости установите противовесы. Для получения дополнительных сведений обратитесь к своему дилеру.

Правила безопасности при буксировке

- Пользуйтесь только одобренным Husqvarna буксирным оборудованием.
- Используйте тягово-сцепное устройство для крепления оборудования.
- Запрещается буксировать оборудование, вес которого превышает максимально допустимый. См. раздел *Технические данные на стр. 44*.
- Во время буксировки оборудования не допускайте нахождения рядом с изделием других людей.
- Буксировка оборудования на склоне или неровной поверхности запрещена.
- Во время буксировки оборудования двигайтесь на низкой скорости.

Правила безопасного обращения с топливом



ПРЕДУПРЕЖДЕНИЕ:

Соблюдайте осторожность при обращении с топливом. Топливо легко воспламеняется и может привести к травмам и повреждению имущества.



ПРЕДУПРЕЖДЕНИЕ: В

обязательном порядке прочитайте следующие инструкции по технике безопасности, прежде чем приступать к эксплуатации изделия.

- Никогда не заправляйте топливный бак в помещении.
- Бензин и пары бензина ядовиты и легко воспламеняются. Соблюдайте осторожность при обращении с бензином во избежание травм или возгорания.
- Никогда не снимайте крышку топливного бака и не заправляйте топливный бак при работающем двигателе.
- Перед заправкой двигателя дайте ему остыть.
- Запрещается курить при заправке топлива.
- Не выполняйте заправку топлива вблизи источника искр или открытого пламени.
- При обнаружении утечки в топливной системе двигатель нельзя запускать до тех пор, пока утечка не будет устранена.

- Не заливайте топливо выше отметки рекомендованного уровня. Тепло от двигателя и солнца приведет к расширению топлива и переливу, если бак был заполнен слишком большим количеством топлива.
- Не заливайте слишком много топлива. Если вы пролили топливо на изделие, вытрите пролитую жидкость и дождитесь ее полного испарения, прежде чем запускать двигатель. Если вы пролили топливо на одежду, смените ее.
- Всегда храните топливо в специально предназначенных для этого емкостях.
- Следует хранить изделие и топливо таким образом, чтобы не возникло риска повреждений из-за утечки или испарения топлива.
- Сливайте топливо в соответствующую емкость на открытом воздухе и вдали от открытого огня.

Безопасность при транспортировке

- Для транспортировки изделия используйте транспортное средство соответствующей грузоподъемности.
- Государственные или местные нормативы в том или ином регионе могут накладывать ограничения на транспортировку данного изделия.
- Оператор транспортного средства несет ответственность за безопасное крепление изделия на время транспортировки. См. раздел *Транспортировка на стр. 41*.

Техника безопасности при работе с аккумулятором



ПРЕДУПРЕЖДЕНИЕ:

Поврежденный аккумулятор может привести к взрыву и причинить травмы. При наличии деформаций или повреждений на аккумуляторе обратитесь в авторизованный сервисный центр Husqvarna.



ПРЕДУПРЕЖДЕНИЕ: В

обязательном порядке прочитайте следующие инструкции по технике безопасности, прежде чем приступать к эксплуатации изделия.

- Находясь рядом с аккумулятором, надевайте защитные очки.
- Не надевайте часы, украшения или другие металлические предметы при работе рядом с аккумулятором.
- Храните аккумулятор в недоступном для детей месте.
- Выполняйте зарядку аккумулятора в хорошо проветриваемом помещении.

- Во время зарядки аккумулятора легковоспламеняющиеся материалы должны находиться на расстоянии не менее 1 м от аккумулятора.
- Утилизируйте замененные аккумуляторы. См. раздел *Утилизация на стр. 42*.
- Из аккумулятора могут выделяться взрывоопасные газы. Запрещается курить рядом с аккумулятором. Храните аккумулятор вдали от источников открытого огня и искр.

Инструкции по технике безопасности во время технического обслуживания



ПРЕДУПРЕЖДЕНИЕ: Изделие имеет большой вес и может нанести травмы или повредить имущество/прилегающую территорию. Ни в коем случае не выполняйте техническое обслуживание двигателя или режущей деки, пока не будут соблюдены следующие условия:

- Двигатель выключен.
- Агрегат припаркован на ровной поверхности.
- Стояночный тормоз задействован.
- Ключ зажигания извлечен из замка зажигания.
- Режущая дека отключена.
- Кабели зажигания сняты со свечей зажигания.



ПРЕДУПРЕЖДЕНИЕ:

Выхлопные газы из двигателя содержат окись углерода — не имеющий запаха, токсичный и чрезвычайно опасный газ. Запрещается запускать изделие в замкнутых пространствах или в местах с недостаточной вентиляцией.



ПРЕДУПРЕЖДЕНИЕ: В обязательном порядке прочитайте следующие инструкции по технике

безопасности, прежде чем приступить к эксплуатации изделия.

- Для достижения оптимальной производительности и обеспечения безопасности регулярно выполняйте техническое обслуживание изделия согласно графику обслуживания и ремонта. См. раздел *График технического обслуживания на стр. 21*.
- Поражение электрическим током приводит к травмам. Не касайтесь кабелей во время работы двигателя. Не выполняйте функциональную проверку системы зажигания с помощью пальцев.
- Не запускайте двигатель, если защитные кожухи сняты. Существует высокий риск получения травмы от движущихся или нагретых деталей.
- Дайте изделию остыть, прежде чем начинать техническое обслуживание рядом с двигателем.
- Ножи очень острые, они могут нанести раны. При работе с ножами обмотайте защиту вокруг ножей или наденьте защитные перчатки.
- Перед очисткой режущей деки в обязательном порядке переведите ее в сервисное положение. Не паркуйте агрегат у кромки канавы или на краю склона, если собираетесь работать с режущей декой.



ВНИМАНИЕ: В обязательном порядке прочитайте следующие инструкции по технике безопасности, прежде чем приступить к эксплуатации изделия.

- Не переворачивайте двигатель, если с него снята свеча зажигания или кабель зажигания.
- Убедитесь, что все гайки и болты были затянуты должным образом, а оборудование находится в надлежащем состоянии.
- Не изменяйте настройку регуляторов. При слишком высокой частоте вращения двигателя существует риск повреждения компонентов изделия. Максимальную допустимую частоту вращения двигателя см. в разделе *Технические данные на стр. 44*.
- Допускается эксплуатация изделия только с оригинальным или рекомендованным производителем оборудованием.

Сборка

Введение



ПРЕДУПРЕЖДЕНИЕ: Перед сборкой изделия внимательно изучите раздел техники безопасности.

Крепление режущей деки

1. Припаркуйте агрегат на ровной поверхности.
2. Включите стояночный тормоз.

3. Установите рычаг подъема режущей деки в положение для транспортировки.

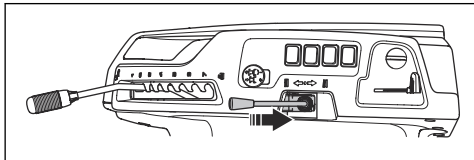

4. Переместите рычаг переноса веса вверх для отключения функции переноса веса.

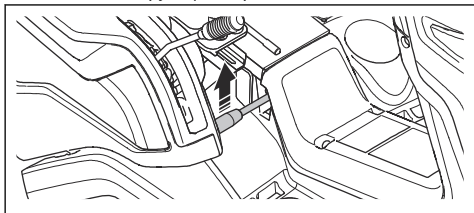

5. Установите рычаг подъема режущей деки в рабочее положение.

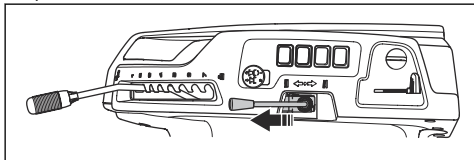

6. Остановите двигатель.

7. Установите рычаг регулировки высоты стрижки в сервисное положение.

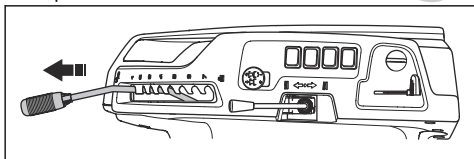

8. Совместите режущую деку с рамой оборудования.

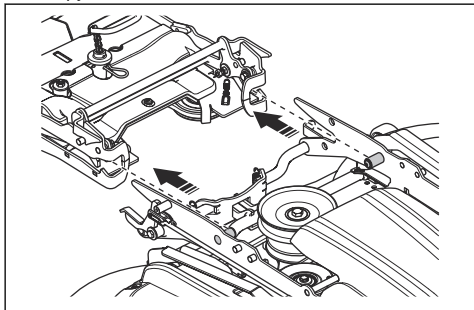

9. Задвиньте режущую деку в раму оборудования вперед до упора.

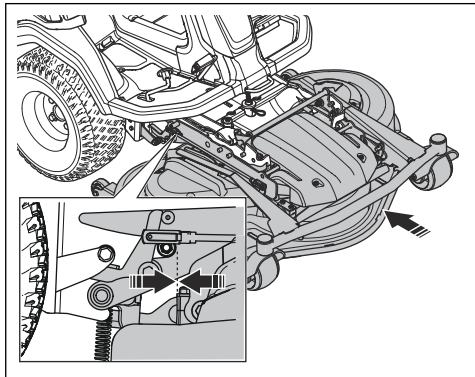

10. Потяните фиксирующую рукоятку вниз.

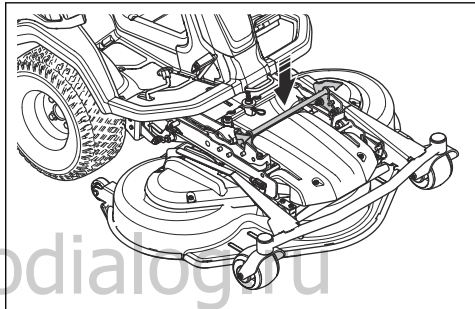

11. Установите рычаг подъема режущей деки в положение для транспортировки.

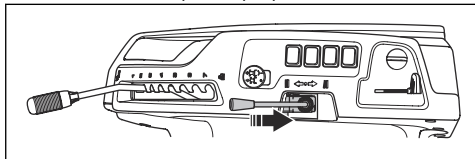

12. Переместите рычаг переноса веса вниз для включения функции переноса веса.

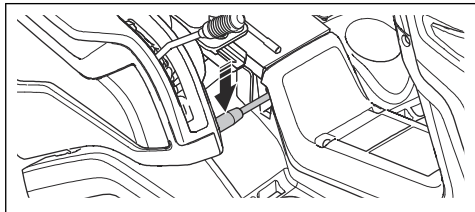

Снятие режущей деки



ПРЕДУПРЕЖДЕНИЕ: Во избежание травм из-за сдавливания

требуется отключать функцию переноса веса при замене принадлежностей.

1. Выполните пункты 1–7 из раздела *Крепление режущей деки на стр. 15*.
2. Потяните фиксирующую рукоятку и удерживайте ее в таком положении.

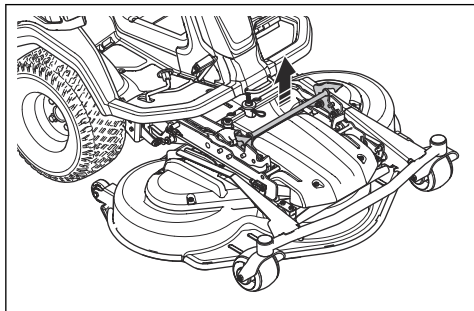

3. Удерживайте передний край режущей деки и потяните вперед, удерживая фиксирующую рукоятку. Потяните режущую деку в крайнее положение.

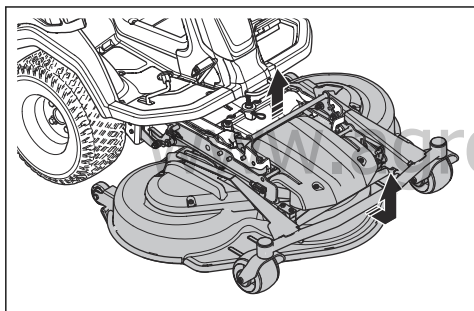

Примечание: Если вам не удастся потянуть режущую деку в крайнее положение, отпустите фиксирующую рукоятку и повторно потяните ее вверх.

4. Потяните и удерживайте фиксирующую рукоятку и поднимите переднюю часть режущей деки, чтобы она высвободилась. Поднимите, чтобы передняя часть режущей деки высвободилась из рамы оборудования.
5. Вытяните режущую деку.

Эксплуатация

Введение



ПРЕДУПРЕЖДЕНИЕ: Перед эксплуатацией прибора необходимо внимательно изучить раздел безопасности.

Как начать использовать Husqvarna Connect

1. Загрузите приложение Husqvarna Connect на свое мобильное устройство.
2. Зарегистрируйтесь в приложении Husqvarna Connect.
3. Выполните пошаговые инструкции в приложении Husqvarna Connect для подключения и регистрации изделия.

Заправка топливом



ПРЕДУПРЕЖДЕНИЕ: Бензин легко воспламеняется. Проявляйте осторожность и заправляйте изделие только вне помещений, см. раздел *Правила безопасного обращения с топливом на стр. 14*.



ПРЕДУПРЕЖДЕНИЕ: Запрещается использовать топливный бак в качестве опоры.



ВНИМАНИЕ: Заправка неподходящим типом топлива может привести к повреждению двигателя.

Двигатель работает на бензине с минимальным октановым числом 91 RON (87 AKI) (не смешанном с маслом). Мы рекомендуем использовать биоразлагаемый алкилатный бензин. Запрещается использование бензина с содержанием этанола более 10%.

- Каждый раз перед началом работы проверяйте уровень топлива и при необходимости выполняйте дозаправку.
- Никогда не заправляйте топливный бак полностью. Оставляйте не менее 2,5 см от максимального уровня.

Регулировка сиденья



ПРЕДУПРЕЖДЕНИЕ:

Запрещается регулировать сиденье во время эксплуатации изделия.

1. Чтобы сдвинуть сиденье вперед или назад, поставьте ноги на подножки.
2. Переведите рычаг под передним краем сиденья вверх и переместите сиденье в необходимое положение.

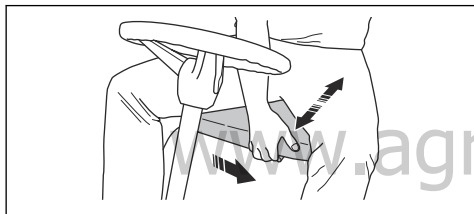

3. Чтобы отрегулировать подвеску (пружины) сиденья, переместите 2 расположенных под сиденьем резиновых упора, как показано на рисунке. Поместите 2 резиновых упора в передние, средние или задние отверстия под сиденьем.

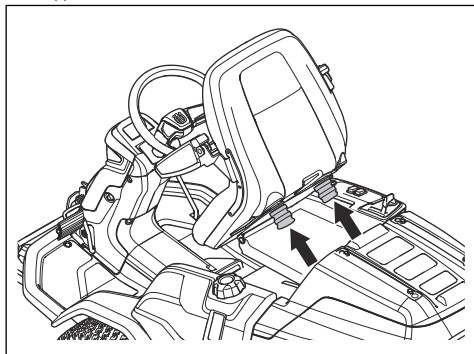

Регулировка высоты рулевого колеса



ПРЕДУПРЕЖДЕНИЕ:

Регулировка высоты рулевого колеса во время работы изделия запрещена.

1. Поверните рукоятку против часовой стрелки, чтобы ослабить ее.

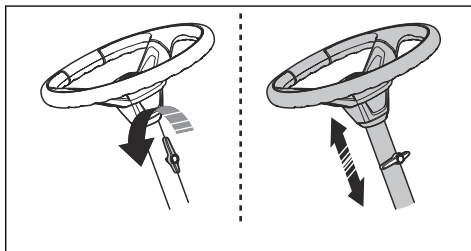

2. Отрегулируйте высоту рулевого колеса.
3. Поверните рукоятку по часовой стрелке, чтобы затянуть ее.



ВНИМАНИЕ:

Убедитесь, что длинная сторона рукоятки направлена вверх.

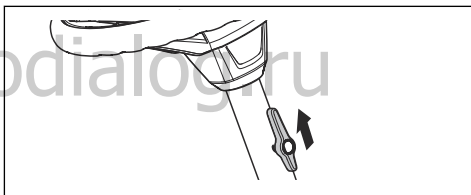

Включение и отключение стояночного тормоза

1. Нажмите на педаль стояночного тормоза (A).
2. Нажмите и удерживайте нажатой кнопку блокировки (B).

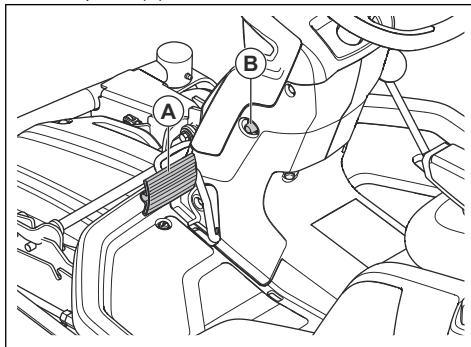

- Удерживая кнопку блокировки нажатой, отпустите педаль стояночного тормоза.
- Для отключения стояночного тормоза нажмите на педаль стояночного тормоза.

Включение и выключение системы привода

Для перемещения агрегата с выключенным двигателем система привода должна быть отключена. Полностью вытяните рычаг системы привода, чтобы отключить привод на ось. Полностью задвиньте рычаг системы привода, чтобы включить привод на ось. Не используйте промежуточные положения.

На изделии один рычаг системы привода используется для передней оси, а другой — для задней оси. Рычаг системы привода для задней оси находится за левым задним колесом.

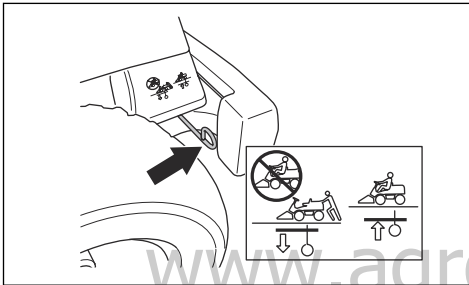

Рычаг системы привода для передней оси находится за левым передним колесом.

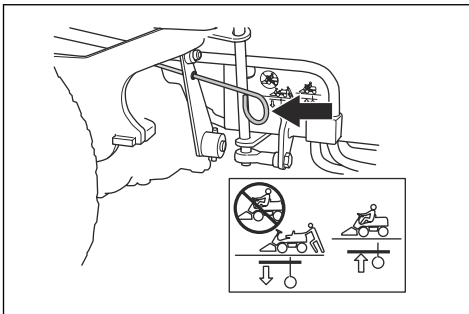

Подъем и опускание режущей деки

- Для подъема режущей деки в положение для транспортировки потяните рычаг подъема назад.

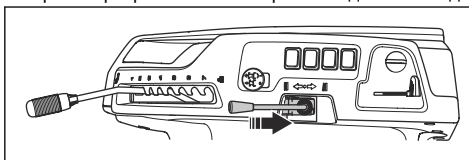

- Для опускания режущей деки в рабочее положение потяните рычаг подъема вперед.

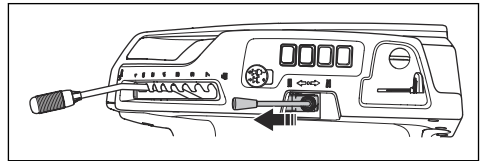

Запуск двигателя

- Для отключения привода режущей деки нажмите кнопку MOM.

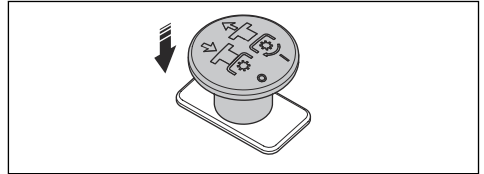

- Включите стояночный тормоз.

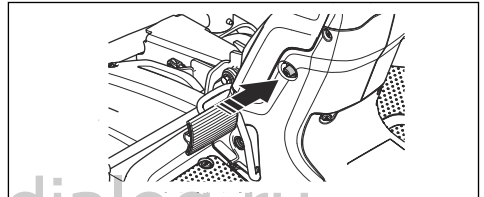

- Для R 420TsX AWD: Если двигатель еще не прогрет, переведите заслонку до упора назад.

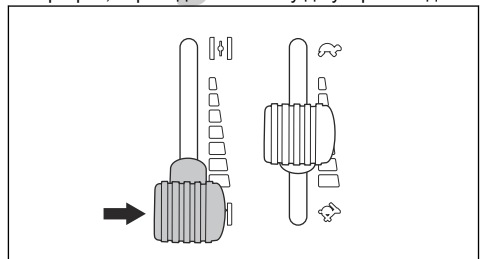

- Поверните ключ зажигания в положение запуска.

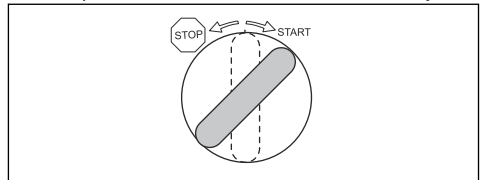

- После запуска двигателя немедленно отпустите ключ зажигания в нейтральное положение.

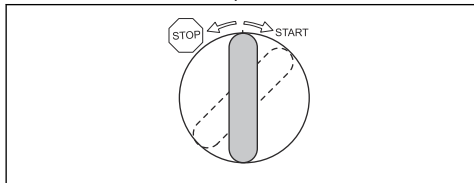

Примечание: Не удерживайте ключ зажигания в положении запуска в течение более 5 секунд за раз. Если двигатель не запускается, подождите 15 секунд перед повторной попыткой.

- Перед тяжелой нагрузкой двигатель должен в течение 3-5 минут поработать на средних оборотах.
- Переведите рычаг дросселя в положение полного газа.

Эксплуатация изделия

- Запустите двигатель. См. раздел *Запуск двигателя* на стр. 19.
- Отпустите стояночный тормоз.

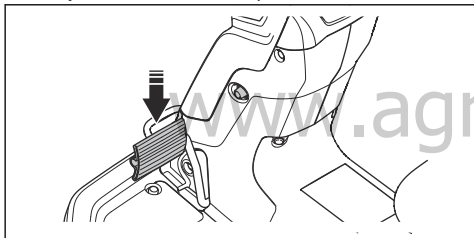

- Аккуратно нажмите на одну из педалей хода. Чем сильнее вы нажимаете на педаль, тем больше увеличивается скорость. Используйте педаль (A) для движения передним ходом, а педаль (B) — для движения задним ходом.

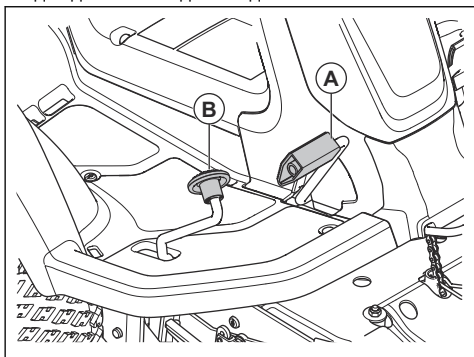

- Отпустите педаль, чтобы затормозить.

- С помощью рычага регулировки высоты стрижки выберите высоту стрижки (1-7).

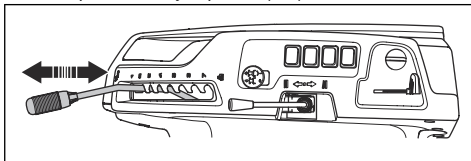

- Переведите рычаг подъема вперед для опускания режущей деки в рабочее положение.

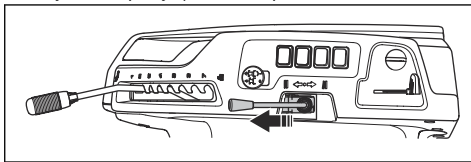

- Потяните кнопку MOM, чтобы включить привод ножей.

Остановка двигателя

- Для отключения привода ножей режущей деки нажмите кнопку MOM.

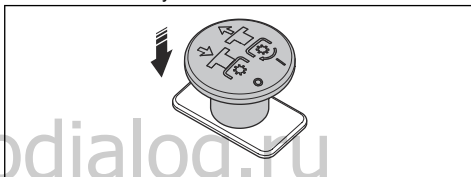

- Потяните рычаг подъема режущей деки назад, чтобы поднять режущую деку.

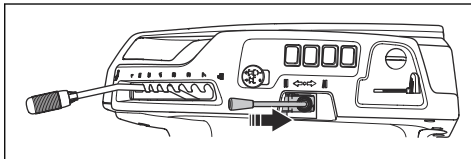

- Включите стояночный тормоз.
- Поверните ключ зажигания в положение остановки.

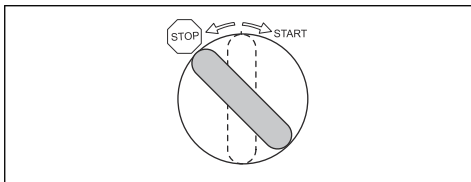

Достижение оптимальных результатов стрижки

- Для достижения оптимальной производительности регулярно выполняйте техническое обслуживание изделия согласно

графику обслуживания и ремонта. См. раздел *График технического обслуживания на стр. 21.*

- Не выполняйте стрижку мокрого газона. Стрижка мокрой травы может иметь неудовлетворительные результаты.
- Начинайте работать с большой высотой стрижки и постепенно уменьшайте ее.
- Во время стрижки ножи должны вращаться с высокой скоростью (максимальную допустимую частоту вращения двигателя см. в разделе

Технические данные на стр. 44). Перемещайте изделие вперед на низкой скорости. Если трава не слишком высокая и густая, вы также можете получить хороший результат при работе с высокой скоростью.

- Стригите траву по случайной схеме.
- Для достижения оптимальных результатов выполняйте стрижку травы чаще и используйте функцию BioClip.

Техническое обслуживание

Введение



ПРЕДУПРЕЖДЕНИЕ: Перед выполнением обслуживания прибора необходимо ознакомиться и понять раздел безопасности.

Примечание: Если указано несколько интервалов процедуры технического обслуживания, то самый короткий интервал относится только к первому техобслуживанию. После первого техобслуживания следуйте более длительным интервалам.

График технического обслуживания

X = обслуживание может выполняться оператором.

O = обслуживание может выполняться только в официальном сервисном центре Husqvarna.

График технического обслуживания

Техническое обслуживание	Ежедневное техническое обслуживание перед началом работы	Первое обслуживание	Интервал техобслуживания в часах	
			50	100 200
Проверьте затяжку всех винтов и гаек.	X			
Убедитесь в отсутствии утечек топлива или масла.	X			
Очистите изделие. См. <i>Очистка изделия на стр. 24.</i>	X			
Очистите внутренние поверхности режущей деки. См. <i>Очистка изделия на стр. 24.</i>	X			
Очистите двигатель и глушитель. См. <i>Очистка двигателя и глушителя на стр. 24.</i>	X			
Убедитесь, что воздухозаборник охлаждения двигателя не засорен. См. <i>Очистка воздухозаборника охлаждения двигателя на стр. 24.</i>	X			
Убедитесь, что защитные устройства исправны. См. <i>Защитные устройства на изделии на стр. 12.</i>	X			
Осмотрите ножи в режущей деке. См. <i>Проверка ножей на стр. 32.</i>	X			
Осмотрите тормоза и проверьте их исправность. См. <i>Проверка педалей переднего и заднего хода на стр. 12</i> и <i>Проверка стояночного тормоза на стр. 26.</i>	X			
Проверьте уровень моторного масла. См. <i>Проверка уровня моторного масла на стр. 33.</i>	X			

Техническое обслуживание	Ежедневное техническое обслуживание перед началом работы	Первое обслуживание	Интервал техобслуживания в часах	
		50	100	200
Проверьте уровень трансмиссионного масла. См. <i>Проверка уровня масла в трансмиссии на стр. 35.</i>	Х			
Проверьте тросы системы управления. См. <i>Проверка тросов системы управления на стр. 26.</i>	Х			
Убедитесь, что фара дальнего света и фонарь рабочего освещения работают исправно (если применимо).	Х			
Проверьте аккумулятор.			○	
Проверьте и очистите гидравлические шланги и штуцеры. При необходимости выполните замену.			○	
Проверьте ремни и шкивы.		○	○	
Проверьте цепь рулевого управления на внутренней стороне туннеля рамы.			○	
Осмотрите, смажьте и отрегулируйте все провода.			○	
Проверьте давление в шинах. См. <i>Давление в шинах на стр. 29.</i>		○	○	
Убедитесь, что все винты и гайки затянуты надлежащим моментом.			○	
Смажьте сиденье оператора.			○	
Смажьте все цепи.			○	
Смажьте колеса и подшипники ножей на режущей деке.		○	○	
Смажьте педали на внутренней стороне туннеля рамы.			○	
Смажьте натяжитель ремня.			○	
Снимите ведущие колеса и смажьте оси.			○	
Проверьте топливный шланг. При необходимости выполните замену.			○	
Замените топливный фильтр. См. <i>Замена топливного фильтра на стр. 27.</i>			○	
Замените воздушный фильтр. См. <i>Очистка и замена воздушного фильтра на стр. 27.</i>		Очистка	○	
Осмотрите ребра охлаждения гидростатической трансмиссии.			○	
Очистите двигатель и гидростатическую трансмиссию. См. <i>Очистка изделия на стр. 24.</i>			○	
Проверьте глушитель и теплоотражатель. См. <i>Проверка глушителя на стр. 13.</i>		○	○	

Техническое обслуживание	Ежедневное техническое обслуживание перед началом работы	Первое обслуживание	Интервал техобслуживания в часах	
		50	100	200
Замените моторное масло. См. <i>Проверка уровня моторного масла на стр. 33.</i>		○	100 часов или один раз в год	
Замените масляный фильтр двигателя. См. <i>Проверка уровня моторного масла на стр. 33.</i>		○	○	
Замените свечу зажигания. См. <i>Проверка и замена свечи зажигания на стр. 28.</i>			○	
Проверьте фары (если применимо).		○	○	
Обновите встроенное программное обеспечение (если применимо).		○	○	
Проверьте аккумулятор, при необходимости зарядите его. См. <i>Зарядка аккумулятора на стр. 28.</i>		○	○	
Выполните осмотр и регулировку частоты вращения передних и задних колес (только модели с полным приводом (AWD)).		○	○	
Замените фильтр трансмиссионного масла (только модели с полным приводом (AWD)).		○		○
Замените фильтр сервопривода с навинчиваемым патроном (если применимо).		○		○
Проверьте вентилятор охлаждения на гидростатической трансмиссии.		○	○	
Проверьте масло в трансмиссии, при необходимости долейте его. См. <i>Проверка уровня масла в трансмиссии на стр. 35.</i>			○	
Замените масло в трансмиссии. См. <i>Проверка уровня масла в трансмиссии на стр. 35.</i>		○		○
Осмотрите и отрегулируйте стояночный тормоз. См. <i>Проверка стояночного тормоза на стр. 26.</i>		○	○	
Очистите внешнюю и внутреннюю поверхности режущей деки и кожухов режущей деки.		○	○	
Проверьте и отрегулируйте высоту кошения и угол наклона. См. <i>Проверка параллельности режущей деки на стр. 30.</i>		○	○	
Проверьте ножи режущей деки, при необходимости выполните их заточку и балансировку. См. <i>Проверка ножей на стр. 32.</i>			○	
Проверьте и отрегулируйте обороты двигателя.		○	○	
Убедитесь, что изделие неподвижно и находится в нейтральном положении.		○	○	
Проверьте передний и задний ход на разных скоростях.		○	○	

Техническое обслуживание	Ежедневное техническое обслуживание перед началом работы	Первое обслуживание		
		50	100	200
Проверьте включение ножей, сиденье, подъем, движение передним ходом/тормоз. См. <i>Защитные устройства на изделии на стр. 12.</i>		○	○	
Выполните осмотр системы сбора (если применимо).		○	○	

Очистка изделия



ВНИМАНИЕ: Не используйте моечный агрегат высокого давления или парочиститель. Вода может попасть в подшипники и электрические соединения и вызвать коррозию, которая приводит к повреждению изделия.

Сразу по окончании работы очистите изделие.

- Не выполняйте очистку нагретых поверхностей, таких как двигатель, глушитель и выхлопная система. Подождите, пока эти поверхности остынут, а затем удалите траву или грязь.
- Перед началом влажной очистки выполните очистку щеткой. Удалите обрезки травы и грязь с трансмиссии, воздухозаборника трансмиссии и двигателя и вокруг них.
- Используйте для очистки изделия проточную воду из шланга. Не используйте высокое давление.
- Не направляйте струю воды на электрические компоненты или подшипники. Как правило, использование моющего средства усугубляет повреждения.
- Для очистки режущей деки установите ее в сервисное положение и вымойте ее водой из шланга.
- Когда изделие будет очищено, запустите режущую деку на некоторое время, чтобы выдуть остатки воды.

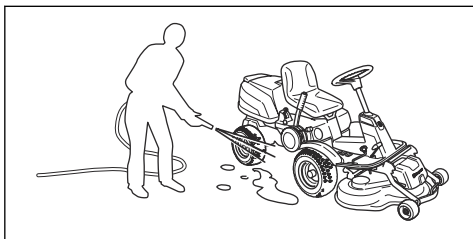

Очистка двигателя и глушителя

Регулярно очищайте двигатель и глушитель от обрезков травы и грязи. Обрезки травы,

пропитанные топливом или маслом на двигателе, могут повысить риск пожара и перегрева двигателя. Дайте двигателю остыть перед очисткой. Выполняйте очистку щеткой и водой.

Обрезки травы вокруг глушителя быстро высыхают и могут стать причиной пожара. Используйте щетку или удалите обрезки травы водой, когда глушитель остынет.

Очистка воздухозаборника охлаждения двигателя



ПРЕДУПРЕЖДЕНИЕ:

Остановите двигатель. Воздухозаборник охлаждения вращается и может повредить ваши пальцы.

1. Убедитесь, что решетка воздухозаборника охлаждения на кожухе двигателя не засорена. Удалите траву и грязь щеткой.

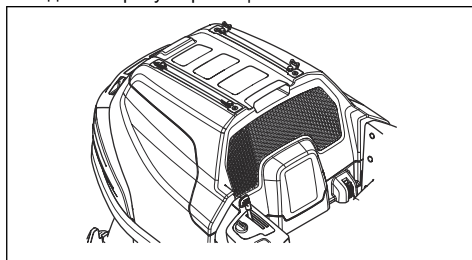

2. Откройте кожух двигателя.
3. Убедитесь, что воздухозаборник охлаждения двигателя не засорен. Удалите траву и грязь щеткой.

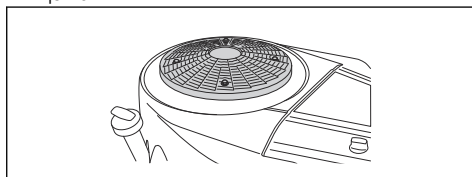

4. Проверьте воздуховод, расположенный на внутренней поверхности кожуха двигателя. Убедитесь, что воздуховод чистый и не трется о воздухозаборник охлаждения.

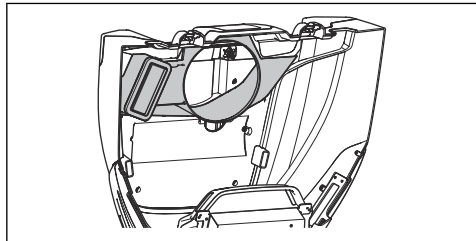

Снятие кожухов

Снятие и установка кожуха двигателя

1. Сложите сиденье вперед.
2. Разблокируйте 2 зажима на кожухе двигателя с помощью инструмента, закрепленного на ключе зажигания.

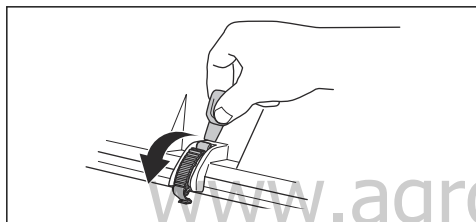

3. Снимите винты с петель.

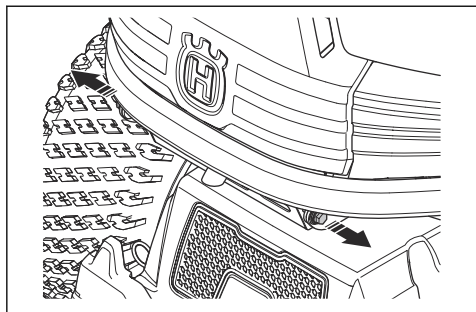

4. Сложите кожух двигателя назад.
5. Установите в обратной последовательности.

Снятие и установка переднего кожуха режущей деки

1. Снимите режущую деку. См. раздел *Снятие режущей деки на стр. 16*.

2. Отверните 2 винта и снимите передний кожух режущей деки.

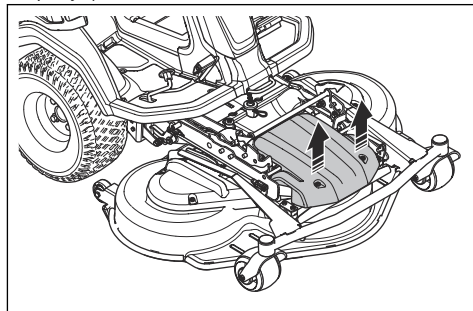

3. Установите в обратной последовательности.

Снятие и установка бокового кожуха режущей деки

1. Снимите режущую деку. См. раздел *Снятие режущей деки на стр. 16*.
2. Отверните 2 винта (А) на боковом кожухе режущей деки.

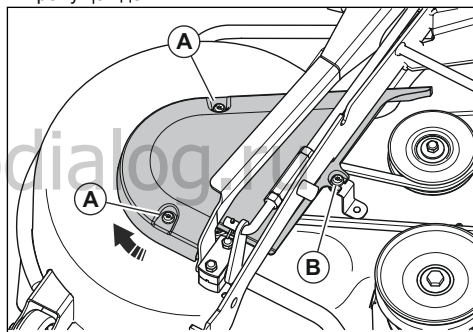

3. Ослабьте, но не снимайте винт (В).
4. Поверните и снимите боковой кожух режущей деки.
5. Установите в обратной последовательности.

Снятие и установка кожуха туннеля рамы

1. Переместите сиденье назад. См. раздел *Заправка топливом на стр. 17*.
2. Отверните 4 винта и снимите кожух туннеля рамы.

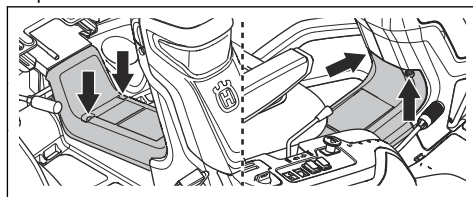

3. Установите в обратной последовательности.

Снятие и установка правой подножки

1. Снимите кожух туннеля рамы. См. раздел *Снятие и установка кожуха туннеля рамы на стр. 25*.
2. Поверните ручку на педали заднего хода (А), чтобы снять ее.
3. Отверните 3 винта (В).

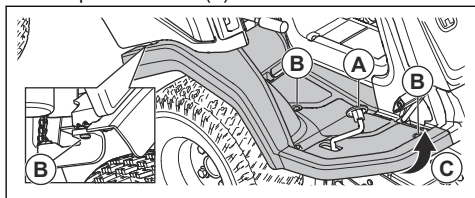

4. Ослабьте края подножки (С).
5. Снимите подножку.
6. Установите в обратной последовательности.

Снятие и установка левой подножки

1. Снимите кожух туннеля рамы. См. раздел *Снятие и установка переднего кожуха режущей деки на стр. 25*.
2. Отверните 3 винта и снимите подножку.

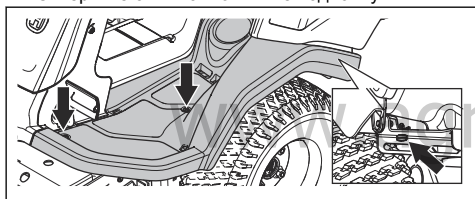

3. Установите в обратной последовательности.

Снятие и установка наружного правого кожуха

1. Откройте кожух двигателя. См. раздел *Снятие и установка кожуха двигателя на стр. 25*.
2. Отверните 6 винтов и снимите правый кожух.

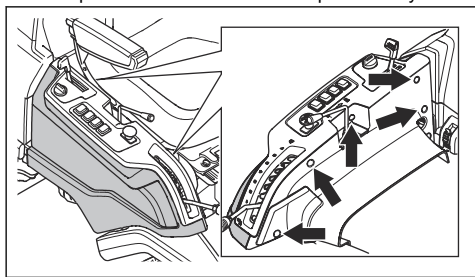

3. Установите в обратной последовательности.

Снятие нижних кожухов ремня

1. Отверните винты, удерживающие нижний кожух ремня. На правой стороне изделия предусмотрено 2 винта, а на левой стороне — 3 винта.

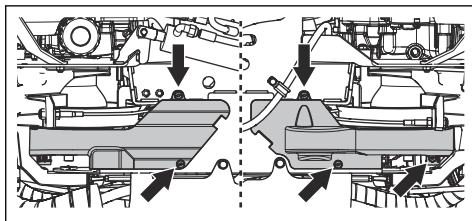

2. Снимите нижний кожух ремня.
3. Установите в обратной последовательности.

Проверка тросов системы управления

Со временем натяжение тросов системы управления может ослабнуть. Это приводит к необходимости изменить регулировку системы управления.

Осмотрите и отрегулируйте систему управления следующим образом:

1. Натяжение тросов системы управления соответствует норме, если вы можете вручную подвинуть их на 5 мм вверх или вниз в пазу на направляющей втулке.

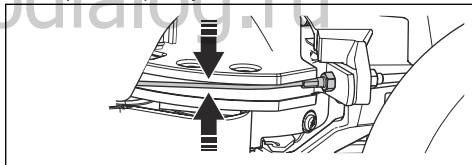

2. Если тросы ослаблены, обратитесь в авторизованный сервисный центр для их регулировки.

Проверка стояночного тормоза

1. Припаркуйте изделие на склоне с твердой поверхностью.

Примечание: Во время проверки стояночного тормоза не паркуйте агрегат на склоне с травой.

2. Нажмите на педаль стояночного тормоза (А).

- Нажмите и удерживайте нажатой кнопку блокировки (B), а затем отпустите педаль стояночного тормоза, продолжая нажимать на кнопку.

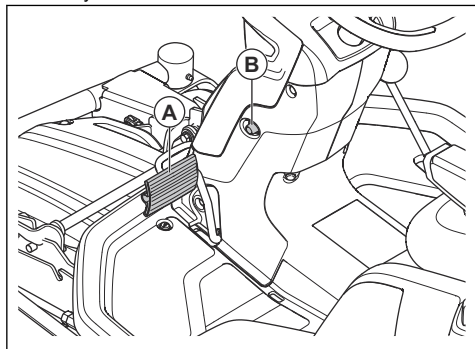

- Если изделие начнет движение, обратитесь в авторизованный сервисный центр для регулировки стояночного тормоза.
- Нажмите на педаль стояночного тормоза еще раз, чтобы отключить стояночный тормоз.

Замена топливного фильтра

- Откройте кожух двигателя.
- Снимите хомуты шлангов с топливного фильтра с помощью плоскогубцев.
- Стяните концы шлангов с топливного фильтра. Возможна утечка небольшого количества топлива.

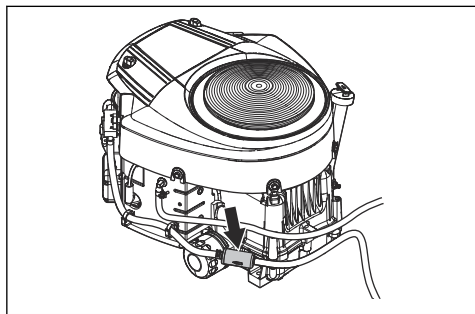

- Вставьте новый топливный фильтр в концы шлангов. Нанесите жидкое мыло на края топливного фильтра, чтобы упростить соединение.

- Установите хомуты шлангов вокруг топливного фильтра.

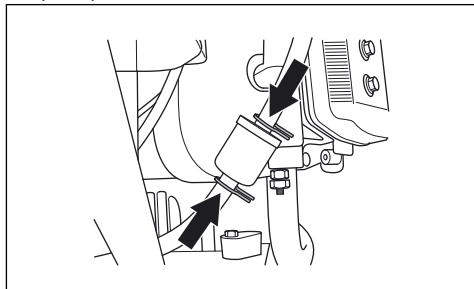

Очистка и замена воздушного фильтра

- Откройте кожух двигателя.
- Ослабьте ручки фиксации крышки воздушного фильтра и снимите ее.

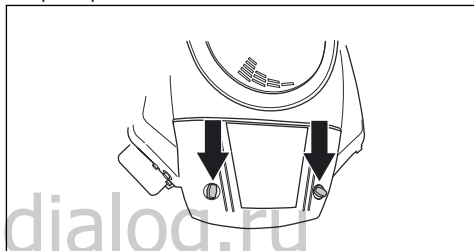

- Снимите воздушный фильтр.

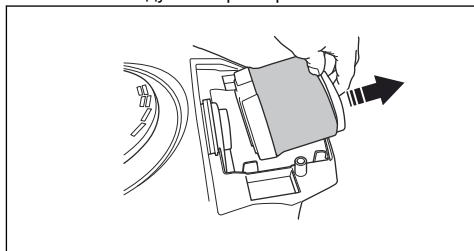

- Щеткой очистите воздушный фильтр от травы и грязи или замените воздушный фильтр новым. См. раздел *График технического обслуживания* на стр. 21.

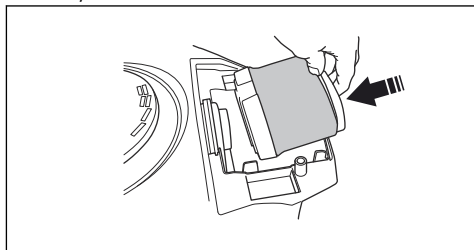

- Установите воздушный фильтр и крышку воздушного фильтра. Затяните ручки.
- Закройте кожух двигателя.

Проверка и замена свечи зажигания

- Откройте кожух двигателя.
- Отсоедините наконечник кабеля зажигания и очистите область вокруг свечи зажигания.
- Снимите свечу зажигания с помощью свечного ключа.
- Проверьте свечу зажигания. Замените свечу в случае перегорания электродов или при наличии трещин и повреждений на изоляции. Если свеча зажигания не повреждена, очистите ее стальной щеткой.
- Измерьте зазор между электродами и убедитесь, что он правильный. См. раздел *Технические данные на стр. 44*.

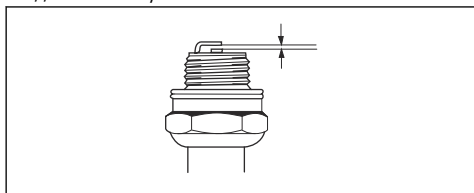

- Согните боковой электрод для регулировки зазора между электродами.
- Вставьте свечу зажигания обратно и заверните от руки, пока она не коснется гнезда свечи.
- Затяните свечу зажигания с помощью свечного ключа до сжатия шайбы.
- Затяните уже использовавшуюся раньше свечу зажигания еще на $\frac{1}{8}$ оборота, а новую свечу — на $\frac{1}{4}$ оборота.



ВНИМАНИЕ: Неправильная затяжка свечей зажигания может привести к повреждению двигателя.



ВНИМАНИЕ: Не пытайтесь запустить двигатель, если с него снята свеча зажигания или кабель зажигания.

Замена предохранителей

Предохранители поделены на 2 группы. Предохранители модуля управления газонокосилкой и двигателя расположены в держателе в передней части аккумулятора. Предохранители для дополнительных электрических выходов находятся в держателе в передней части охладителя гидравлического масла. Перегоревший предохранитель можно определить по перегоревшему разъему.

- Откройте кожух двигателя.
- Извлеките предохранитель из держателя.

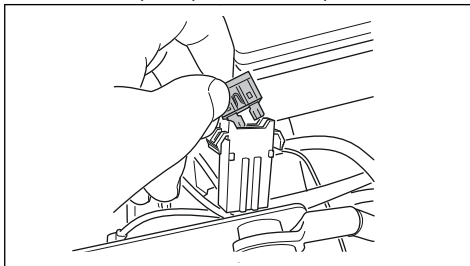

- Замените перегоревший предохранитель.
- Закройте кожух двигателя.

Если через короткий промежуток времени после замены предохранитель снова перегорит, это указывает на наличие короткого замыкания. Устраните короткое замыкание, прежде чем использовать изделие снова.

Зарядка аккумулятора

- Зарядите аккумулятор, если его заряда не хватает для запуска двигателя.
- Используйте стандартное зарядное устройство.



ВНИМАНИЕ: Запрещается использовать зарядное устройство с усилителем или усилитель запуска. Это приведет к повреждению электрической системы изделия.

- Перед запуском двигателя всегда отсоединяйте зарядное устройство.

Аварийный запуск двигателя

Если заряда аккумулятора не хватает для запуска двигателя, вы можете использовать соединительные кабели для аварийного запуска. Изделие оснащено системой питания 12 В с заземлением отрицательного вывода на шасси. Изделие, используемое для аварийного запуска, также должно быть оснащено системой питания 12 В с заземлением отрицательного вывода на шасси.

Подключение соединительных кабелей



ПРЕДУПРЕЖДЕНИЕ: Опасность взрыва из-за взрывоопасных газов, выделяемых аккумулятором. Запрещается подключать отрицательную клемму полностью заряженного аккумулятора к отрицательной клемме разряженного аккумулятора или рядом с ним.



ВНИМАНИЕ: Не используйте аккумулятор агрегата для запуска других транспортных средств.

1. Подключите один конец красного кабеля к ПОЛОЖИТЕЛЬНОЙ клемме (+) разряженного аккумулятора (А).

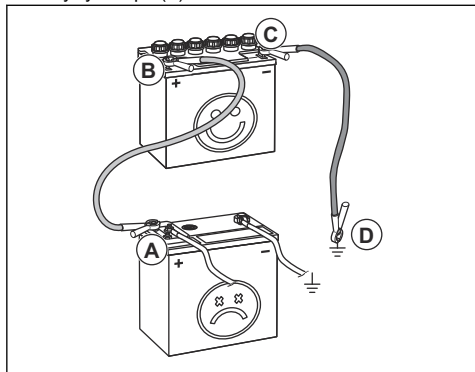

2. Подключите другой конец красного кабеля к ПОЛОЖИТЕЛЬНОЙ клемме (+) полностью заряженного аккумулятора (В).



ПРЕДУПРЕЖДЕНИЕ: Ни в коем случае не замыкайте концы красного кабеля на шасси.

3. Подключите один конец черного кабеля к ОТРИЦАТЕЛЬНОЙ клемме (-) полностью заряженного аккумулятора (С).
4. Подключите другой конец черного кабеля к ЗАЗЕМЛЕНИЮ НА ШАССИ (D), вдали от топливного бака и аккумулятора.

Снятие соединительных кабелей

Примечание: Отсоедините соединительные кабели в обратной последовательности их подключения.

1. Отсоедините ЧЕРНЫЙ кабель от шасси.
2. Отсоедините ЧЕРНЫЙ кабель от полностью заряженного аккумулятора.
3. Отсоедините КРАСНЫЙ кабель от 2 аккумуляторов.

Давление в шинах

Убедитесь в наличии правильного давления во всех 4 шинах. См. раздел *Технические данные на стр. 44.*

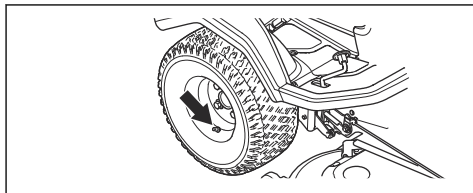

Установка режущей деки в сервисное положение

1. Выполните пункты 1–7 из раздела *Крепление режущей деки на стр. 15.*
2. Потяните фиксирующую рукоятку и удерживайте ее в таком положении.

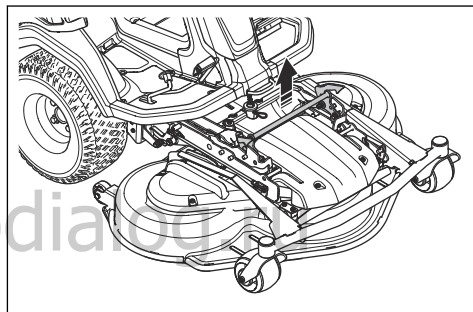

3. Удерживайте передний край режущей деки и потяните вперед, удерживая фиксирующую рукоятку. Потяните режущую деку в крайнее положение.

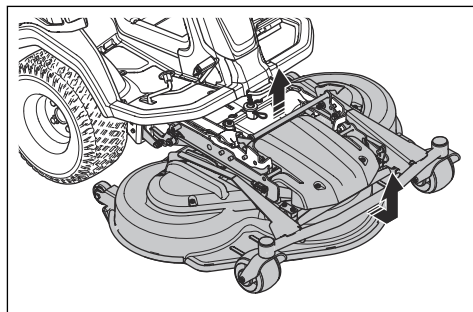

Примечание: Если вам не удастся потянуть режущую деку в крайнее положение, отпустите фиксирующую рукоятку и повторно потяните ее вверх.

4. Поднимайте режущую деку в вертикальное положение, пока не услышите щелчок. Режущая дека автоматически фиксируется в вертикальном положении.

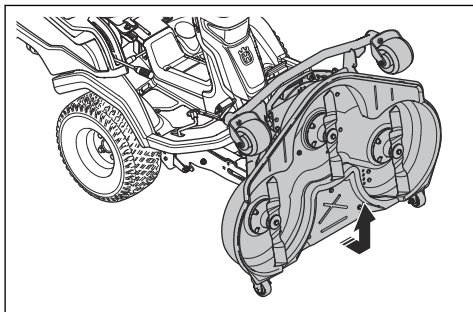

5. Осторожно потяните передний край режущей деки вперед, чтобы убедиться в фиксации режущей деки.

Установка режущей деки в рабочее положение

1. Удерживайте передний край режущей деки (А) одной рукой. Потяните режущую деку в направлении изделия.
2. Потяните фиксирующую рукоятку (В) другой рукой для высвобождения режущей деки из положения фиксации.

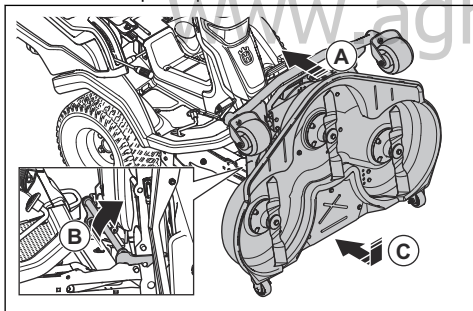

3. Опустите режущую деку (С), чтобы выровнять ее относительно поверхности земли.
4. Потяните фиксирующую рукоятку и переместите режущую деку в направлении изделия до упора.
5. Потяните фиксирующую рукоятку вниз.

Проверка параллельности режущей деки

1. Убедитесь, что давление воздуха в шинах соответствует норме. См. раздел *Технические данные* на стр. 44.
2. Припаркуйте агрегат на ровной поверхности.
3. Опустите режущую деку в рабочее положение.

4. Установите рычаг регулировки высоты стрижки в сервисное положение.
5. Измерьте расстояние от земли до переднего и заднего края режущей деки. Убедитесь, что задний край на 4-6 мм (1/5 дюйма) выше переднего края.

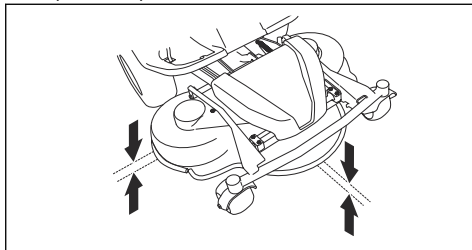

Регулировка параллельности режущей деки

1. Припаркуйте изделие на твердой ровной поверхности.
2. Включите стояночный тормоз.
3. Переместите рычаг переноса веса вниз.

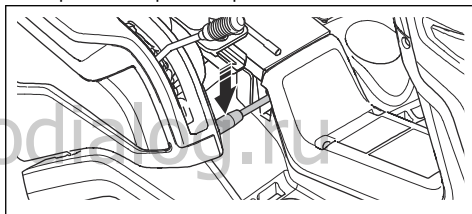

4. Переместите рычаг подъема назад и поднимите режущую деку в положение для транспортировки, чтобы подсоединить опору подъемника.

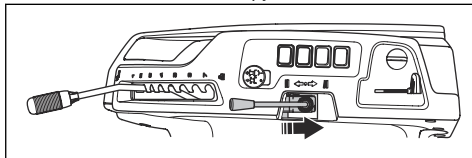

5. Переведите рычаг подъема вперед и опустите режущую деку в рабочее положение.

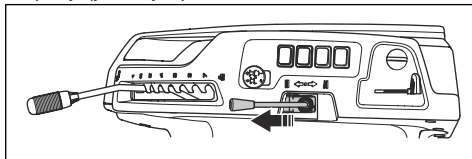

6. Установите рычаг регулировки высоты стрижки в сервисное положение.

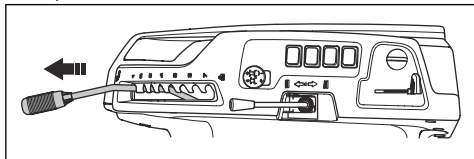

7. Снимите шарнирное соединение на переднем конце стойки регулировки высоты. Переместите стойку регулировки высоты в сторону.

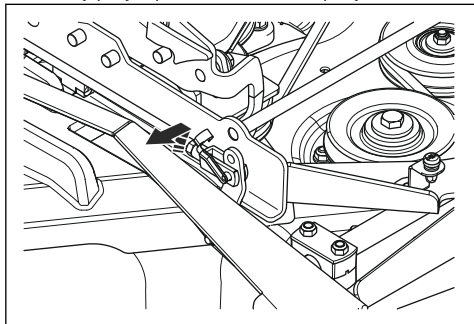

8. Ослабьте контргайки на подъемной стойке.

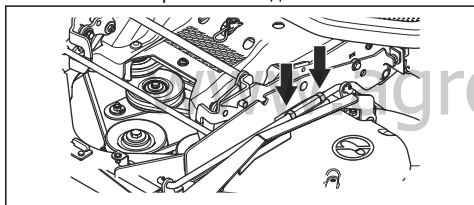

9. Поверните регулировочную гайку на подъемной стойке для регулировки длины подъемной стойки. Удлините стойку, чтобы поднять задний край кожуха. Укоротите стойку, чтобы опустить задний край кожуха.

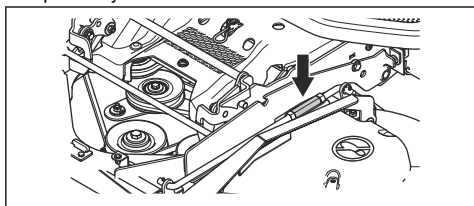

10. Затяните контргайки на подъемной стойке.

11. Ослабьте контргайку (А) на шарнирном соединении на стойке регулировки высоты. Поверните шарнирное соединение (В) на стойке регулировки высоты для регулировки длины стойки. Убедитесь, что шарнирные соединения совпадают с соответствующим отверстием на раме режущей деки.

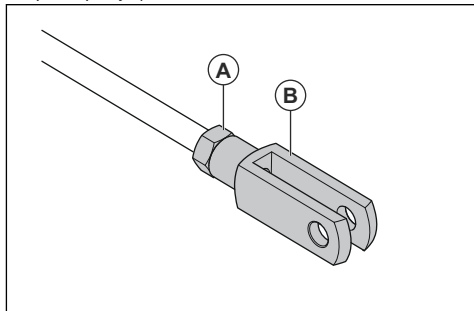

Примечание: Оба конца стойки регулировки высоты оснащены шарнирным соединением. Результат будет одинаковым независимо от того, какое из шарнирных соединений регулируется.

12. Используйте среднее отверстие (А) на раме режущей деки.

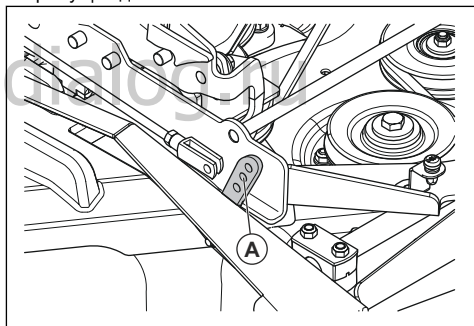

13. Затяните контргайки на стойке регулировки высоты.

14. Установите рычаг регулировки высоты стрижки в положение высоты стрижки 1.

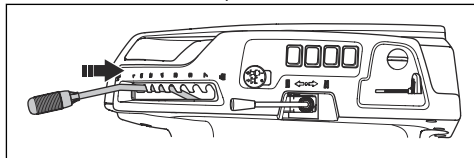

15. Снимите правую подножку. См. раздел *Снятие и установка правой подножки* на стр. 26.

- Ослабьте контргайку (А) на стяжном винте цепи регулировки высоты стрижки.

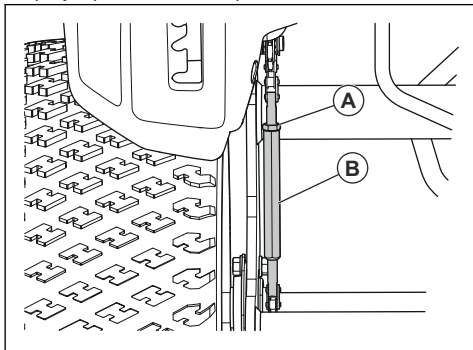

- Поверните регулировочный винт (В) на цепи регулировки высоты стрижки, чтобы поддерживающее колесо (С) коснулось рычага (D).

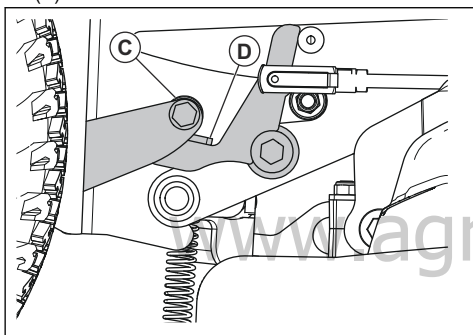

- Затяните контргайку на стяжном винте.
- Проверьте параллельность. См. раздел *Проверка параллельности режущей деки на стр. 30*.
- Установите правую подножку.

Снятие заглушки BioClip

- Снимите заглушку BioClip, чтобы сменить режим работы режущей деки Combi с системы BioClip на отбрасывание травы назад.

Снятие и установка заглушки BioClip на режущую деку Combi 103, Combi 112, Combi 122

- Установите режущую деку в сервисное положение. См. раздел *Установка режущей деки в сервисное положение на стр. 29*.

- Отверните 3 винта, фиксирующих заглушку BioClip, и снимите заглушку.

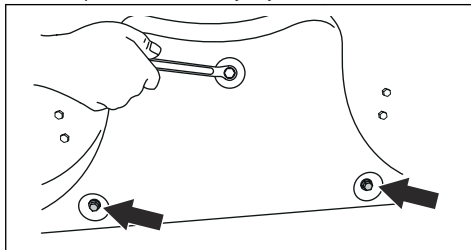

- Заверните 1 винт М8х15 мм в резьбовое отверстие для заглушки BioClip, чтобы избежать повреждения резьбы.
- Установите режущую деку в рабочее положение.
- Установка заглушки BioClip выполняется в обратной последовательности.

Проверка ножей



ВНИМАНИЕ: Поврежденные или неправильно сбалансированные ножи могут стать причиной повреждения изделия. Замените поврежденные ножи. Обратитесь в авторизованный сервисный центр для заточки и балансировки затупившихся ножей.

- Установите режущую деку в сервисное положение.
- Осмотрите ножи на наличие повреждений и проверьте необходимость их заточки.

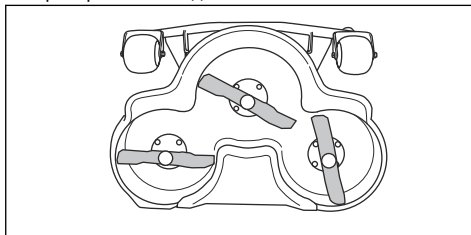

- Затяните болты ножей моментом 75-80 Нм.

Замена ножей

- Установите режущую деку в сервисное положение.

2. Заблокируйте нож деревянным бруском (А).

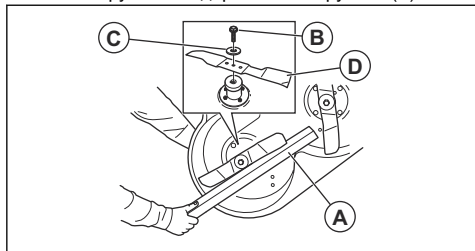

3. Ослабьте и снимите болт ножа (В), шайбы (С) и нож (D).
4. Установите новый нож таким образом, чтобы края были расположены под углом в направлении режущей деки.



ПРЕДУПРЕЖДЕНИЕ:

Использование ножа неподходящего типа может привести к отбрасыванию предметов из режущей деки и привести к серьезным травмам. Используйте только ножи, указанные в разделе *Технические данные* на стр. 44.

5. Установите нож, шайбу и болт. Затяните болт моментом 75-80 Нм.

Проверка уровня моторного масла

1. Припаркуйте агрегат на ровной поверхности и остановите двигатель.
2. Откройте кожух двигателя.
3. Ослабьте и извлеките щуп.

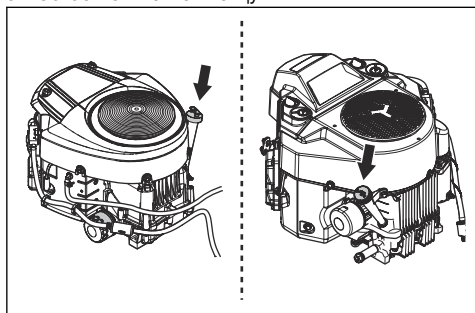

4. Очистите щуп от масла.
5. Поместите щуп в отверстие для щупа и затяните его.
6. Ослабьте и извлеките щуп; проверьте уровень масла.

7. Уровень масла должен находиться между отметками на щупе. Если уровень масла близок к отметке "ADD" (Добавить), залейте масло до отметки "FULL" (Полный).

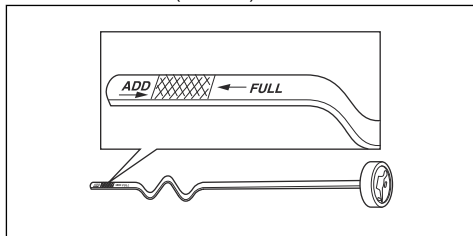

8. Залейте масло через отверстие для щупа. Заливайте масло медленно.

Примечание: Типы рекомендованного моторного масла см. в разделе *Технические данные* на стр. 44. Запрещается смешивать разные типы масел.

9. Затяните щуп до упора, прежде чем запустить двигатель. Запустите двигатель и дайте ему поработать на холостом ходу приблизительно 30 секунд. Остановите двигатель. Подождите 30 секунд и проверьте уровень масла еще раз.

Замена моторного масла и масляного фильтра R 419TsX AWD

Если двигатель не прогрет, запустите двигатель на 1-2 минуты перед сливом моторного масла. Это позволит прогреть моторное масло и упростит его слив.



ПРЕДУПРЕЖДЕНИЕ:

Запрещается оставлять двигатель работать более 1-2 минут перед сливом моторного масла. Моторное масло становится очень горячим и может вызвать ожоги. Дайте двигателю остыть, прежде чем сливать моторное масло.



ПРЕДУПРЕЖДЕНИЕ: При попадании моторного масла на тело смойте его мылом и водой.

1. Снимите пластмассовую крышку на конце сливной пробки.

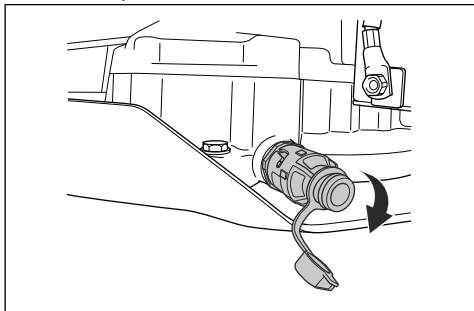

2. Для снижения риска разлива масла подсоедините к сливной пробке шланг.
3. Установите емкость под сливную пробку.
4. Извлеките щуп.
5. Поверните сливную пробку против часовой стрелки и потяните на себя, чтобы открыть ее.

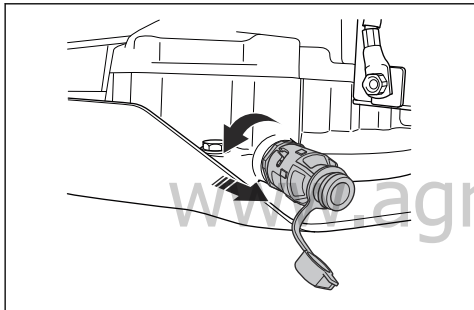

6. Дайте маслу стечь в емкость.
7. Задвиньте сливную пробку обратно и поверните ее по часовой стрелке, чтобы закрыть ее.
8. Отсоедините пластмассовый шланг и наденьте крышку на сливную пробку.
9. Поверните масляный фильтр против часовой стрелки, чтобы снять его.

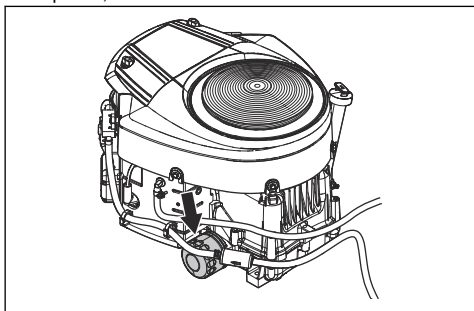

10. Слегка смажьте резиновое уплотнение на новом масляном фильтре новым маслом.

11. Для установки масляного фильтра заверните его по часовой стрелке, пока резиновое уплотнение не встанет на место, затем заверните еще на пол-оборота.
12. Залейте новое масло, см. раздел *Технические данные* на стр. 44.
13. Запустите двигатель и дайте ему поработать на холостом ходу в течение 3 минут.
14. Остановите двигатель и убедитесь, что масляный фильтр не протекает.
15. Проверьте уровень моторного масла. См. раздел *Проверка уровня моторного масла* на стр. 33.
16. Долейте масло до отметки "FULL" (Полный) на масляном щупе.

Примечание: Инструкции по безопасной утилизации отработанного моторного масла см. в разделе *Утилизация* на стр. 42.

Замена моторного масла и масляного фильтра R 420TsX AWD

Если двигатель не прогрет, запустите двигатель на 1–2 минуты перед сливом моторного масла. Это позволит прогреть моторное масло и упростит его слив.



ПРЕДУПРЕЖДЕНИЕ:

Запрещается оставлять двигатель работать более 1–2 минут перед сливом моторного масла. Моторное масло становится очень горячим и может вызвать ожоги. Дайте двигателю остыть, прежде чем сливать моторное масло.



ПРЕДУПРЕЖДЕНИЕ: При попадании моторного масла на тело смойте его мылом и водой.

1. Установите емкость под сливную пробку.
2. Снимите гайку на сливной пробке.

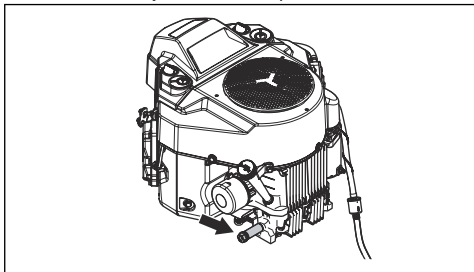

3. Извлеките щуп.
4. Дайте маслу стечь в емкость.

5. Задвиньте сливную пробку обратно и поверните ее по часовой стрелке, чтобы закрыть ее.
6. Установите гайку на сливную пробку.
7. Поверните масляный фильтр против часовой стрелки, чтобы снять его.

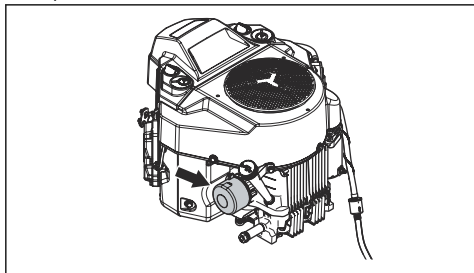

8. Слегка смажьте резиновое уплотнение на новом масляном фильтре новым маслом.
9. Для установки масляного фильтра заверните его по часовой стрелке, пока резиновое уплотнение не встанет на место, затем заверните еще на пол-оборота.
10. Залейте новое масло, см. раздел *Технические данные на стр. 44*.
11. Запустите двигатель и дайте ему поработать на холостом ходу в течение 3 минут.
12. Остановите двигатель и убедитесь, что масляный фильтр не протекает.
13. Проверьте уровень моторного масла. См. раздел *Проверка уровня моторного масла на стр. 33*.
14. Долейте масло до отметки "FULL" (Полный) на масляном щупе.

Примечание: Инструкции по безопасной утилизации отработанного моторного масла см. в разделе *Утилизация на стр. 42*.

Проверка уровня масла в трансмиссии



ПРЕДУПРЕЖДЕНИЕ:

Выполняйте проверку уровня трансмиссионного масла, когда трансмиссия остынет.

1. Отверните 2 винта и снимите кожух трансмиссии.

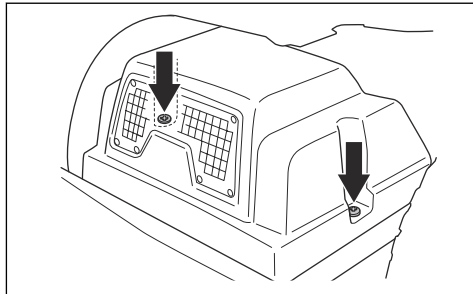

2. Убедитесь, что уровень масла в баке трансмиссионного масла находится между 2 горизонтальными отметками на баке.

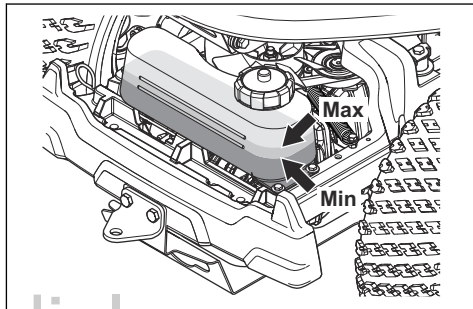

3. Залейте моторное масло, если уровень масла опустился ниже нижней отметки, но не заполняйте бак выше верхней отметки. Рекомендованный тип масла см. в разделе *Технические данные на стр. 44*.

Смазка, общая информация

- Во избежание непреднамеренного движения во время смазки извлеките ключ из замка зажигания.
- При смазке масленкой необходимо использовать моторное масло.
- При смазке консистентной смазкой используйте смазку для шасси или шарикоподшипников, обеспечивающую антикоррозионную защиту. После смазывания удалите излишки смазочного материала.
- При ежедневном использовании изделия смазывайте компоненты 2 раза в неделю.
- Не допускайте попадания смазки на приводные ремни и канавки шкивов ремня. В случае попадания удалите смазку с помощью спирта. Если после удаления смазки спиртом наблюдается недостаточное сцепление между приводным ремнем и шкивом, замените приводной ремень.



ВНИМАНИЕ: Для очистки приводных ремней запрещается использовать бензин и иные нефтепродукты.

Смазка троса газа, троса заслонки и подшипников рычага

1. Снимите правый кожух.
2. Откройте кожух двигателя.
3. Смажьте моторным маслом свободные концы тросов, включая концы рядом с двигателем.
4. Переведите ручку дросселя, заслонку и рычаги управления режущей декой в крайние положения и повторно смажьте тросы.

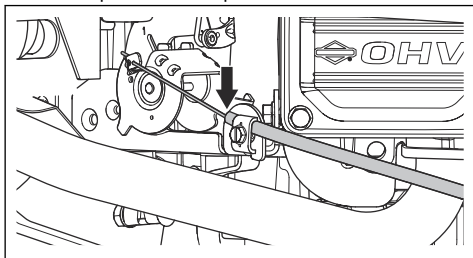

5. Смажьте моторным маслом соединения, захваты и подшипники рычагов управления режущей декой.

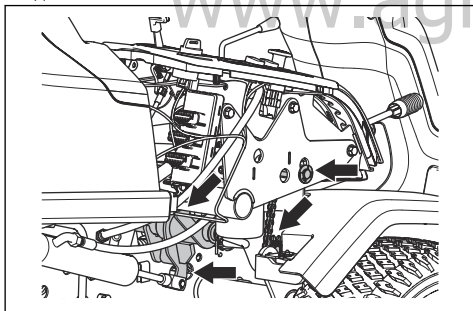

6. Установите правый кожух на место.

Смазка цепей в туннеле рамы

1. Отверните 4 винта и снимите кожух туннеля рамы.

2. Смажьте цепи (A) в туннеле рамы моторным маслом или аэрозолем для смазки цепей.

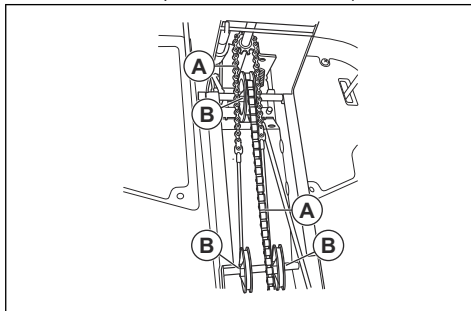

3. Смажьте валы шкива (B) троса рулевого управления смазкой.

Смазка троса стояночного тормоза

1. Снимите кожух туннеля рамы и левый кожух. См. раздел *Снятие и установка кожуха туннеля рамы на стр. 25*.
2. Потяните резиновые кожухи (A) в направлении концов троса стояночного тормоза.

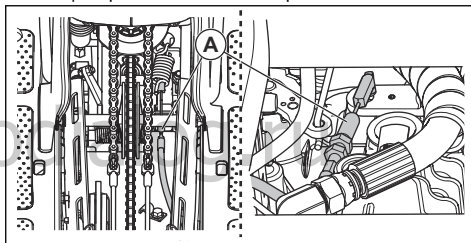

3. Смажьте концы троса стояночного тормоза моторным маслом.
4. Нажмите на педаль стояночного тормоза 3 раза и повторно смажьте трос стояночного тормоза.
5. Установите резиновые кожухи.
6. Установите на место левый кожух и плиту рамы.

Смазка натяжителя ремня

Необходимо регулярно смазывать натяжитель ремня высококачественной смазкой на основе дисульфида молибдена.

1. Снимите нижний кожух ремня. См. раздел *Снятие нижних кожухов ремня на стр. 26*.

- Смажьте с помощью шприца для смазки, подавая консистентную смазку через ниппель с правой стороны под нижним ременным шкивом. Смазывайте, пока смазка не появится с обратной стороны ниппеля.

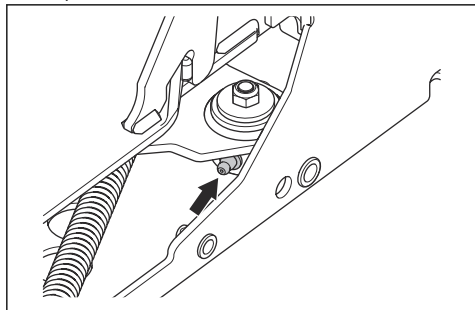

- Установите кожух ремня и затяните 5 винтов.

Смазка режущей деки

- Снимите передний кожух.

- Смажьте моторным маслом 6 соединений (А).

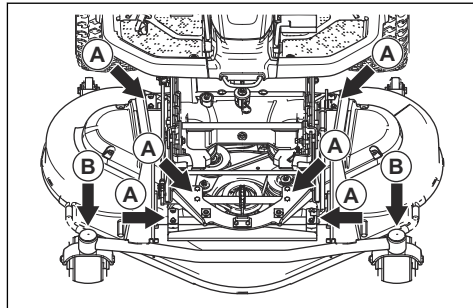

- Смажьте с помощью шприца для смазки, подавая консистентную смазку через ниппель на подшипниках поворотных колес режущей деки (В). Смазывайте, пока смазка не появится с обратной стороны ниппеля.

Поиск и устранение неисправностей







График процедур по поиску и устранению неисправностей







Если вы не нашли решение своей проблемы в данном руководстве по эксплуатации, обратитесь в сервисный центр Husqvarna.

Проблема	Причина
Стартер не проворачивает вал двигателя	Не включен стояночный тормоз. См. раздел <i>Включение и отключение стояночного тормоза на стр. 18.</i>
	Включен привод ножей. См. раздел <i>Кнопка МОМ (механизма отбора мощности) на стр. 4.</i>
	Перегорел предохранитель. См. раздел <i>Замена предохранителей на стр. 28.</i>
	Неисправен ключ зажигания.
	Ненадлежащее соединение между кабелем и аккумулятором. См. раздел <i>Техника безопасности при работе с аккумулятором на стр. 14.</i>
	Слишком низкий заряд аккумулятора. См. раздел <i>Зарядка аккумулятора на стр. 28.</i>
	Неисправен стартер.
Двигатель не запускается, когда стартер проворачивает вал двигателя	В топливном баке нет топлива. См. раздел <i>Заправка топливом на стр. 17.</i>
	Неисправна свеча зажигания.
	Неисправен кабель зажигания.
	Грязь в карбюраторе или топливопроводе.

Проблема	Причина
Двигатель работает рывками	Неисправна свеча зажигания.
	Неправильно настроен карбюратор.
	Засорен воздушный фильтр. См. раздел <i>Очистка и замена воздушного фильтра на стр. 27.</i>
	Грязь в карбюраторе или топливopоводе.
Недостаточная мощность двигателя	Засорен воздушный фильтр. См. раздел <i>Очистка и замена воздушного фильтра на стр. 27.</i>
	Неисправна свеча зажигания.
	Грязь в карбюраторе или топливopоводе.
	Неправильно отрегулирован трос газа.
Недостаточная мощность трансмиссии	Засорен воздухозаборник охлаждения трансмиссии или охлаждающие ребра.
	Поврежден вентилятор трансмиссии.
	В трансмиссии отсутствует масло или уровень масла слишком низкий. См. раздел <i>Проверка уровня масла в трансмиссии на стр. 35.</i>
Аккумулятор не заряжается	Аккумулятор неисправен. См. раздел <i>Зарядка аккумулятора на стр. 28.</i>
	Ненадлежащее соединение разъемов кабеля на клеммах аккумулятора. См. раздел <i>Зарядка аккумулятора на стр. 28.</i>
Агрегат вибрирует	Ослаблено крепление ножей, шкива или других вращающихся деталей. См. раздел <i>Техническое обслуживание на стр. 21.</i>
	Один или несколько ножей не сбалансированы. См. раздел <i>Проверка ножей на стр. 32.</i>
	Двигатель работает неравномерно.
Неудовлетворительные результаты стрижки	Ножи затупились. См. раздел <i>Замена ножей на стр. 32.</i>
	Длинная или мокрая трава. См. раздел <i>Достижение оптимальных результатов стрижки на стр. 20.</i>
	Режущая дека повреждена и не параллельна поверхности земли.
	Засорение режущей деки травой. См. раздел <i>Очистка изделия на стр. 24.</i>
	Разное давление в шинах с правой и левой стороны. См. раздел <i>Давление в шинах на стр. 29.</i>
	Эксплуатация изделия на слишком высокой скорости. См. раздел <i>Достижение оптимальных результатов стрижки на стр. 20.</i>
	Слишком низкая частота вращения двигателя. См. раздел <i>Достижение оптимальных результатов стрижки на стр. 20.</i>
	Приводной ремень отсоединяется от шкивов.

Дисплей - Поиск и устранение неисправностей

Символ	Название	Отображается на дисплее	Звуковой сигнал	Причина
	Индикатор наклона	Отображается символ.	-	Вы используете изделие на склоне с углом наклона $>10^\circ$. См. раздел <i>Стрижка травы на склонах на стр. 13.</i>
		Символ мигает.	-	Вы используете изделие на склоне с углом наклона $>15^\circ$. См. раздел <i>Стрижка травы на склонах на стр. 13.</i>
	Индикатор температуры трансмиссионного масла	Отображается символ.	1 длинный звуковой сигнал.	Слишком высокая температура трансмиссионного масла.
		Символ быстро мигает.	-	Обратитесь к своему дилеру по обслуживанию Husqvarna.
	Датчик давления масла	Отображается символ.	1 длинный звуковой сигнал.	Низкое давление масла. См. раздел <i>Проверка уровня моторного масла на стр. 33.</i>
	Индикатор уровня заряда аккумулятора	Отображается символ.	1 длинный звуковой сигнал.	Низкое напряжение. См. раздел <i>Зарядка аккумулятора на стр. 28.</i>
	Индикатор режущей деки	Символ мигает.	5 коротких звуковых сигналов.	Режущая дека не закреплена, при этом кнопка MOM задействована. См. раздел <i>Крепление режущей деки на стр. 15.</i>
	Индикатор кнопки MOM	Отображается символ.	-	Кнопка MOM задействована. См. раздел <i>Условия эксплуатации на стр. 12.</i>
		Символ мигает.		Неверная процедура запуска. См. раздел <i>Условия эксплуатации на стр. 12.</i>
		Символ быстро мигает.		Кнопка MOM неисправна. Обратитесь к своему дилеру по обслуживанию Husqvarna.

Символ	Название	Отображается на дисплее	Звуковой сигнал	Причина
	Индикатор стояночного тормоза	Отображается символ.	-	Включен стояночный тормоз. См. раздел <i>Включение и отключение стояночного тормоза на стр. 18.</i>
		Символ мигает.		Неверная процедура запуска. См. раздел <i>Условия эксплуатации на стр. 12.</i>
		Символ быстро мигает.		Стояночный тормоз неисправен. Обратитесь к своему дилеру по обслуживанию Husqvarna.
	Индикатор OPC	Символ мигает.	5 коротких звуковых сигналов.	Микропереключатель сиденья выключен, когда вы пытаетесь запустить двигатель. См. раздел <i>Условия эксплуатации на стр. 12.</i>
		Символ быстро мигает.	-	Микропереключатель сиденья неисправен. Обратитесь к своему дилеру по обслуживанию Husqvarna.
	Перенос веса	Отображается символ.	-	Рычаг переноса веса отключен.
	Индикатор техобслуживания	Отображается символ.	5 коротких звуковых сигналов.	Требуется техобслуживание. Обратитесь к своему дилеру по обслуживанию Husqvarna.
	Указатель уровня топлива	Отображается символ.	1 короткий звуковой сигнал.	Низкий уровень топлива. См. раздел <i>Заправка топливом на стр. 17.</i>
	Функция Bluetooth®	Символ мигает.	-	Изделие заблокировано. Разблокируйте изделие с помощью приложения Husqvarna Connect.
	Цифровой замок	Отображается символ.	-	Изделие заблокировано. Разблокируйте изделие с помощью приложения Husqvarna Connect.

Примечание: Символы и положение символов на дисплее могут отличаться в зависимости от модели.

Транспортировка, хранение и утилизация

Транспортировка

- Изделие имеет большой вес и может нанести сдавливающие травмы. Соблюдайте особую осторожность при погрузке изделия на транспортное средство/прицеп или его разгрузке.
- Для транспортировки используйте прицеп соответствующей грузоподъемности.
- Перед транспортировкой изделия в прицепе или по дороге изучите местные правила дорожного движения.

Безопасное крепление изделия в прицепе для транспортировки

Перед креплением изделия ознакомьтесь с разделом, посвященным безопасности, и усвойте его содержание. См. раздел *Безопасность на стр. 9*.



ПРЕДУПРЕЖДЕНИЕ:

Стояночного тормоза недостаточно для фиксации изделия на время его транспортировки. Прочно закрепите изделие в грузовом отсеке.

Оборудование: 2 одобренных стропы и 4 клиновидных противооткатных упора.

1. Припаркуйте изделие в центре грузового отсека.

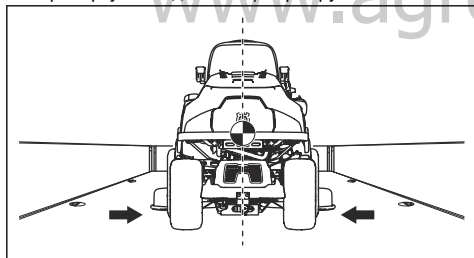

ПРЕДУПРЕЖДЕНИЕ: При транспортировке в крытых транспортных средствах дайте изделию остыть, прежде чем помещать изделие под крышу.

2. Убедитесь, что центр тяжести изделия находится выше колесной оси транспортного средства. Если для транспортировки используется прицеп, убедитесь, что прижимное усилие тягово-сцепного устройства соответствует необходимому.

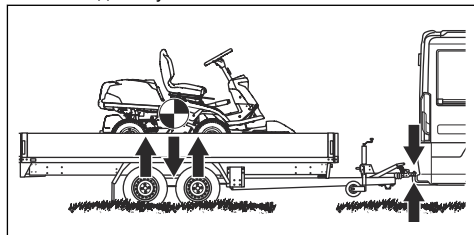

3. Включите стояночный тормоз.
4. Заблокируйте изделие с помощью приложения Husqvarna Connect.
5. Опустите режущую деку в рабочее положение.
6. Снимите все незакрепленные предметы.
7. Установите первый строп через заднюю раму трансмиссии.

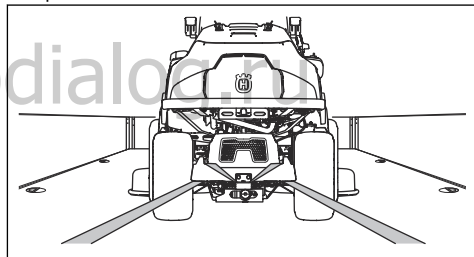

8. Затяните строп назад.
9. Проложите второй строп через транспортировочную проушину.

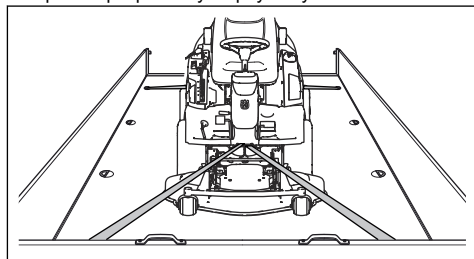

10. Прикрепите строп к грузовому отсеку.
11. Затяните строп в направлении передней части грузового отсека.

12. Установите колесные колодки спереди и сзади задних колес.

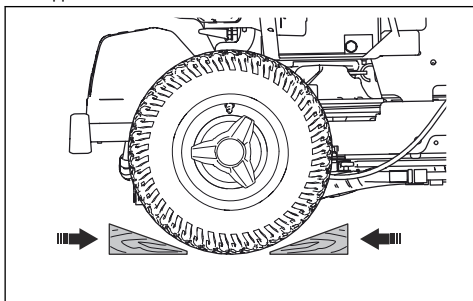

Буксировка изделия

Агрегат оснащен гидростатической трансмиссией. Во избежание повреждения трансмиссии следует буксировать изделие только на небольшие расстояния и с низкой скоростью.

Отключите трансмиссию перед буксировкой. См. раздел *Включение и выключение системы привода* на стр. 19.

Хранение

Подготовка изделия к хранению требуется в конце сезона, а также в случае хранения в течение более 30 дней. Если хранить топливо в топливном баке в течение 30 дней и более, липкие частицы могут образовать засор в карбюраторе. Это отрицательно скажется на работе двигателя.

Для предотвращения образования липких частиц во время хранения добавляйте стабилизирующий реагент. Если используется алкилатный бензин, применяя стабилизирующие реагенты нет необходимости. При использовании стандартного бензина запрещается переходить на алкилатный бензин. Это может привести к затвердеванию чувствительных резиновых компонентов изделия. Добавляйте стабилизирующий реагент в топливо, находящееся в топливном баке или в емкости для хранения. Строго соблюдайте данные по соотношению смешиваемых компонентов, указанные производителем. После добавления стабилизирующего реагента запустите двигатель не менее чем на 10 минут, пока реагент не достигнет карбюратора.



ПРЕДУПРЕЖДЕНИЕ:

Запрещается хранить изделие с топливом в топливном баке в помещениях или в местах с недостаточной вентиляцией воздуха. Существует риск пожара, если испарения топлива окажутся вблизи открытого пламени, искр или запального факела газовых котлов, водонагревателей, сушилок для одежды и т.д.



ПРЕДУПРЕЖДЕНИЕ: Риск пожара можно уменьшить, очистив изделие от травы, листьев и других легко воспламеняющихся материалов. Дайте изделию остыть перед помещением на хранение.

- Очистите изделие, см. раздел *Очистка изделия* на стр. 24. Устраните повреждения лакокрасочного покрытия, чтобы предотвратить образование ржавчины.
- Проверьте изделие на наличие изношенных или поврежденных деталей и затяните ослабленные винты и гайки.
- Снимите аккумулятор. Очистите, зарядите и поставьте аккумулятор на хранение в прохладное место.
- Замените моторное масло и утилизируйте отработанное масло.
- Опорожните топливный бак. Запустите двигатель и дайте ему поработать, пока в карбюраторе не останется топлива.

Примечание: Не опорожняйте топливный бак и карбюратор, если вы добавили в топливо стабилизирующий реагент.

- Снимите свечи зажигания и залейте в каждый цилиндр примерно столовую ложку моторного масла. Вручную поверните вал двигателя, чтобы распределить масло, и заверните свечи зажигания обратно.
- Заполните смазкой все пресс-масленки, смажьте соединения и оси.
- Храните изделие в чистом, сухом месте и накрывайте его для дополнительной защиты.
- Чехол для защиты изделия на время хранения или транспортировки можно приобрести у дилера.

Утилизация

- Химические вещества могут представлять опасность, поэтому их нельзя сливать на землю. Всегда утилизируйте отработанные химические вещества в сервисном центре или в специально предназначенном месте.
- Когда срок службы изделия подойдет к концу, верните его дилеру или в специальный центр утилизации.
- Масло, масляные фильтры, топливо и аккумулятор могут оказывать отрицательное воздействие на окружающую среду. Соблюдайте местное законодательство и действующие нормы в области переработки.
- Запрещается утилизировать аккумулятор как бытовые отходы.
- Отправьте аккумулятор в сервисный центр Husqvarna или утилизируйте его в специально

предназначенном месте для утилизации
аккумуляторов.

www.agrodialog.ru

Технические данные

Технические данные

	R 419TsX AWD	R 420TsX AWD
Размеры		
Длина без режущей деки, мм	2116	2116
Ширина без режущей деки, мм	964	964
Высота, мм	1178	1178
Вес без режущей деки, с пустыми баками, кг	304	316
Колесная база, мм	958	958
Ширина колеи, спереди, мм	760	760
Ширина колеи, сзади, мм	723	723
Размеры шин	200/65 - 8	200/65 - 8
Давление в шинах, задние – передние, кПа / бар / фунт/кв. дюйм	80 / 0,8 / 12,0	80 / 0,8 / 12,0
Макс. уклон, градусы (°)	10	10
Макс. вес буксируемого оборудования, кг	150	150
Двигатель		
Марка / модель	Briggs & Stratton / M40 Endurance 7200	Kawasaki FS651V
Номинальная мощность двигателя, кВт ¹	11,8	14,0
Рабочий объем, см ³	656	726
Макс. скорость переднего хода, км/ч	9	9
Макс. скорость заднего хода, км/ч	7	7
Макс. частота вращения двигателя, об/мин	2900 ± 100	3000 ± 100
Топливо, мин. октановое число, без примеси свинца, макс. содержание этилового спирта 10%	91	91
Объем бака, л	17	17
Масло	Класс SF, SG, SH или SJ SAE40, SAE30, SAE10W-30, SAE10W-40 или SAE5W-20	Класс SF, SG, SH или SJ SAE40, SAE30, SAE10W-30, SAE10W-40 или SAE5W-20
Объем масла, с учетом фильтра, л	1,9	2,0
Объем масла, без учета фильтра, л	1,7	1,8

¹ Указанная номинальная мощность двигателя — это средняя полезная мощность типичного серийного двигателя при указанной частоте вращения (об/мин) для определенной модели двигателя, измеренная в соответствии со стандартом SAE J1349/ISO1585. Показатели двигателей массового производства могут отличаться от этого значения. Фактическая выходная мощность двигателя, установленного на определенном изделии, зависит от рабочей скорости, условий окружающей среды и других параметров.

	R 419TsX AWD	R 420TsX AWD
Стартер	Электрический запуск, 12 В	Электрический запуск, 12 В
Трансмиссия		
Марка	Tuff Torq	Tuff Torq
Модель	K664M / KTM10T	K664M / KTM10T
Масло, класс SF-CC ²	10W/30	10W/30
Электрическая система		
Тип	12 В, с отрицательным заземлением	12 В, с отрицательным заземлением
Аккумулятор	12 В, 24 А·ч	12 В, 24 А·ч
Свеча зажигания	Champion XC92YC	NGK BPR4ES
Зазор между электродами, мм / дюйм	0,75 / 0,030	0,75 / 0,030
Режущая дека		
Тип	Combi 103	Combi 103
	Combi 112	Combi 112
		Combi 122

Излучение шума ³	R 419TsX AWD	R 420TsX AWD
Уровень мощности звука, измеренный, дБ(А)		
Combi 103	99	99
Combi 112	99	99
Combi 122	-	101
Уровень мощности звука, гарантированный, дБ(А)		
Combi 103	100	100
Combi 112	100	100
Combi 122	-	102

² Для обеспечения максимальной производительности используйте трансмиссионное масло Husqvarna SAE 10W-30. Если масло Husqvarna недоступно, используйте масло 10W-30 STOU. Новая классификация соответствует стандарту API GL-4.

³ Излучение шума в окружающую среду измеряется как мощность звука (L_{WA}) согласно директиве ЕС 2000/14/ЕС.

Уровни шума ⁴	R 419TsX AWD	R 420TsX AWD
Уровень звукового давления на уши оператора, дБ(А)		
Combi 103	84	84
Combi 112	83	82
Combi 122	-	87

	R 419TsX AWD	R 420TsX AWD
Уровни вибрации⁵		
Уровень вибрации на рулевом колесе, м/с ²	2,35	2,67
Уровень вибрации на сиденье, м/с ²	0,17	0,15

Режущая дека	Combi 103	Combi 112	Combi 122
Ширина кошения, мм	1030	1120	1220
Высота кошения, мм	25–75	25–75	25–75
Вес, кг	63	66	73
Длина ножа, мм	388	420	454
Нож			
Артикул	504 19 04-10	544 10 27-10	535 42 94-10



ПРЕДУПРЕЖДЕНИЕ:

Использование режущей деки, не предназначенной для данного изделия, может привести к отбрасыванию

предметов с большой скоростью и серьезным травмам. Не используйте типы режущих дек, которые не указаны в данном руководстве.

Данные о радиочастотах

	R 419TsX AWD	R 420TsX AWD
Диапазон частот, МГц	2402-2480	2402-2480
Выходная мощность ⁶ , дБм	-2.4	-2.4

⁴ Уровень шумового давления в соответствии с EN ISO 5395. Указанные данные об уровне шумового давления имеют типичный статистический разброс (стандартное отклонение) 1,2 дБ(А).

⁵ Уровень вибрации в соответствии с EN ISO 5395. Указанные данные об уровне вибрации имеют типичный статистический разброс (стандартное отклонение) 0,2 м/с² (для рулевого колеса) и 0,8 м/с² (для сиденья).

⁶ Измерено при 2440 МГц.

Сервисное обслуживание

Сервисное обслуживание

Проводите ежегодную проверку изделия в авторизованном сервисном центре, чтобы убедиться, что изделие функционирует безопасно и готово к работе в высокий сезон. Оптимальное время для технического обслуживания или ремонта изделия — низкий сезон.

При отправке заказа на запасные части укажите год приобретения изделия, модель, тип и серийный номер.

Используйте только оригинальные запасные части.

Гарантия

Гарантия на трансмиссию

Гарантия на трансмиссию действительна, только если проверки скорости передних и задних колес выполняются согласно графику технического обслуживания. Во избежание повреждения системы трансмиссии обращайтесь в авторизованный сервисный центр для ее регулировки.

www.agrodialog.ru

Декларация соответствия ЕС

Декларация соответствия ЕС

Husqvarna AB, SE-561 82 Huskvarna, Швеция, тел.: +46-36-146500, настоящим заявляет, что **газонокосилки-райдеры Husqvarna R 419TsX AWD и R 420TsX AWD** с серийными номерами от 2019 года и далее (год выпуска четко указан на паспортной табличке рядом с серийным номером) соответствуют следующим требованиям ДИРЕКТИВ СОВЕТА ЕС:

- от 17 мая 2006 года "о механическом оборудовании" **2006/42/ЕС**.
- от 8 мая 2000 года "относительно излучения шума в окружающую среду" **2000/14/ЕС**.
- от 8 июня 2011 года "об ограничении по использованию опасных веществ" **2011/65/EU**.
- от 16 апреля 2014 года "о радиооборудовании" **2014/53/EU**.

Информацию об излучении шума и ширине стрижки см. в разделе "Технические данные".

Были применены следующие стандарты технического соответствия:

EN ISO 12100, EN ISO 5395-1, EN ISO 5395-3, EN ISO 14982, EN 300 328, EN 50581

Если не указано иначе, подразумевается последняя опубликованная редакция стандартов.

Зарегистрированная организация: **0404, RISE SMP Svensk Maskinprovning AB, Box 7035, SE-750 07**

Uppsala представила отчеты об оценке соответствия согласно приложению VI к ДИРЕКТИВЕ СОВЕТА от 8 мая 2000 года "об излучении шума в окружающую среду" 2000/14/ЕС.

Huskvarna, 2019-03-01



Клаес Лосдал (Claes Losdal), директор Отдела разработки/Садовая техника (Уполномоченный представитель Husqvarna AB и ответственный за техническую документацию)

141400, Московская обл., Г. Химки, ул. Ленинградская, владение 39, строение 6, здание II этаж 4, помещение OB02_04, телефон горячей линии 8-800-200-1689

Зарегистрированные товарные знаки

Словесный знак *Bluetooth®* и логотипы являются зарегистрированными товарными знаками, принадлежащими компании *Bluetooth SIG, inc.*. Любое использование этих знаков компанией Husqvarna регулируется лицензионным соглашением.

www.agrodialog.ru

www.agrodialog.ru

www.agrodialog.ru



www.husqvarna.com
www.agrodialog.ru

Оригинальные инструкции
Оригинални инструкции
Оригинальні інструкції
Instrucțiuni inițiale

1140581-39



2022-03-25