



Husqvarna®



ST 124



EN	Operator's manual	7-21
BS	Korisnički priručnik	22-37
BG	Ръководство за експлоатация	38-55
HR	Priručnik za korištenje	56-70
CS	Návod k použití	71-86
DA	Brugsanvisning	87-101
NL	Gebruiksaanwijzing	102-118
ET	Kasutusjuhend	119-133
FI	Käyttöohje	134-148
FR	Manuel d'utilisation	149-166
DE	Bedienungsanweisung	167-184
EL	Οδηγίες χρήσης	185-202
HU	Használati utasítás	203-219
IT	Manuale dell'operatore	220-236
LV	Lietošanas pamācība	237-253
LT	Operatoriaus vadovas	254-269
NO	Bruksanvisning	270-284
PL	Instrukcja obsługi	285-301
PT	Manual do utilizador	302-318
RO	Instrucțiuni de utilizare	319-335
RU	Руководство по эксплуатации	336-353
SR	Priručnik za rukovaoca	354-368
SK	Návod na obsluhu	369-385
SL	Navodila za uporabo	386-402
ES	Manual de usuario	403-419
SV	Bruksanvisning	420-434
TR	Kullanım kılavuzu	435-449
UK	Посібник користувача	450-467

www.agrdialog.ru

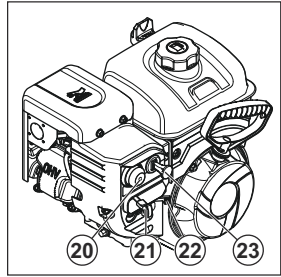
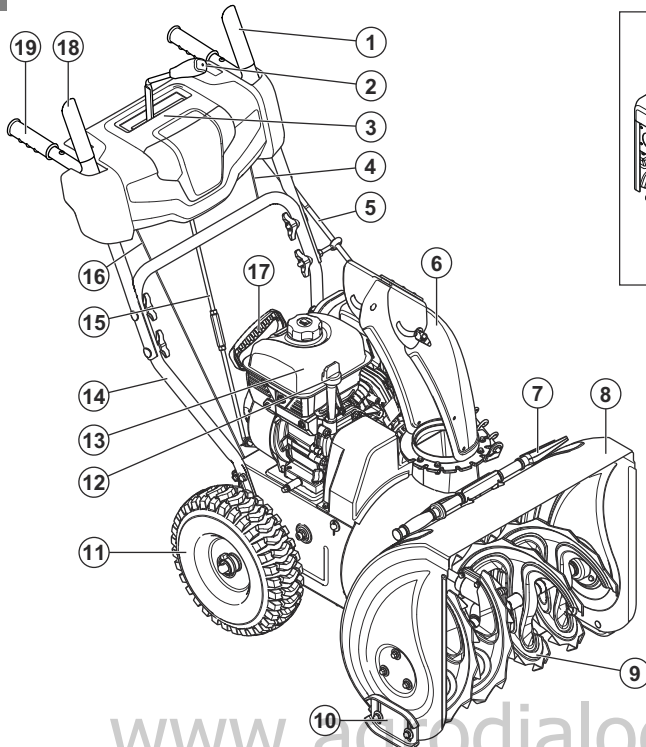

www.agrodialog.ru

2		3		4		5		6		7	
8		9		10		11		12		13	
14		15		16		17		18		19	
20		21		22		23		24			

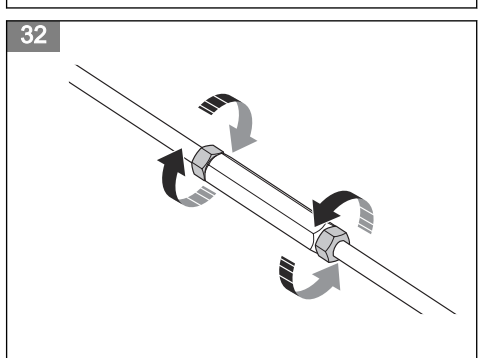
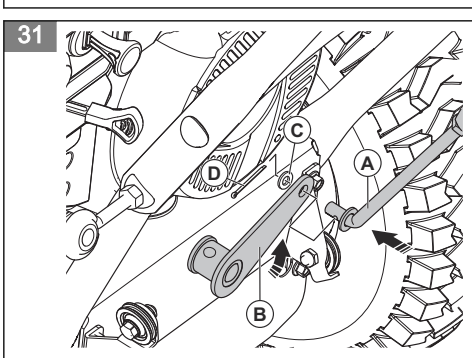
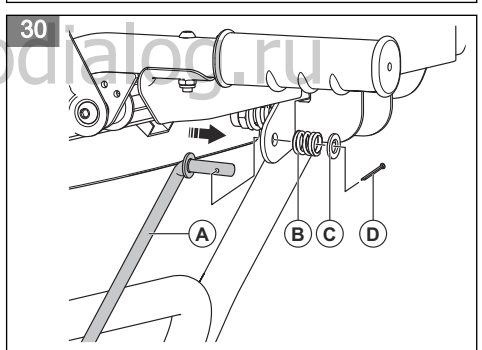
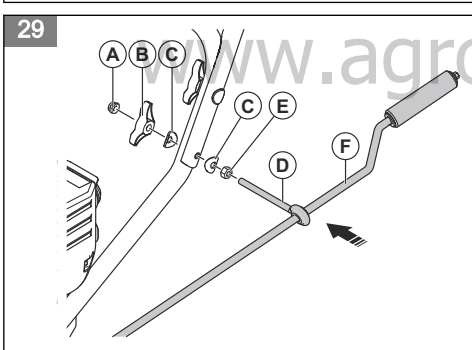
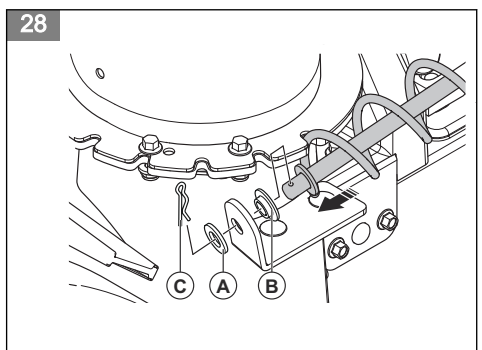
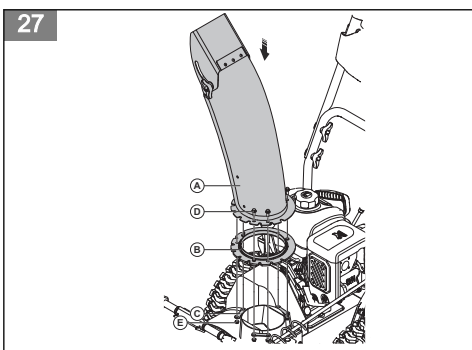
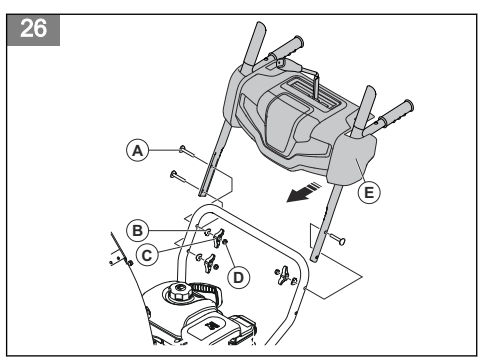
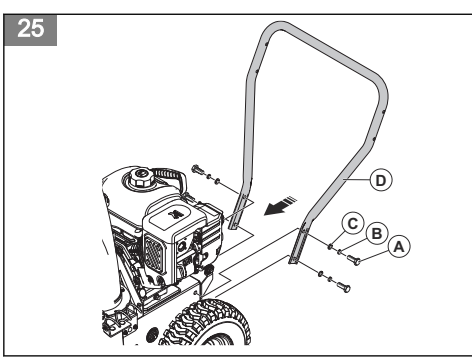

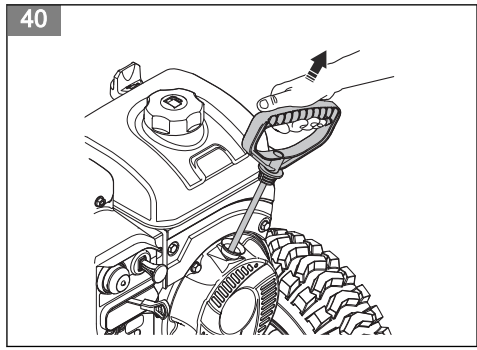
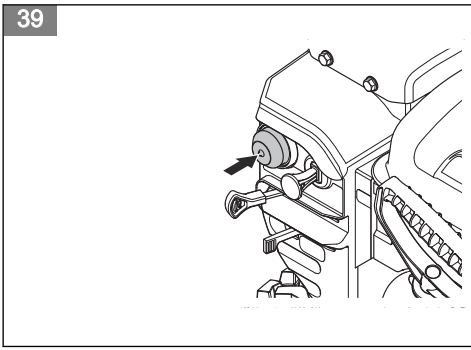
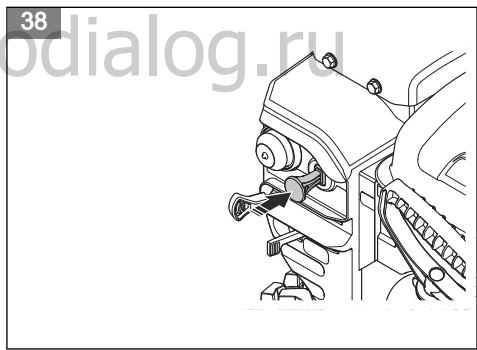
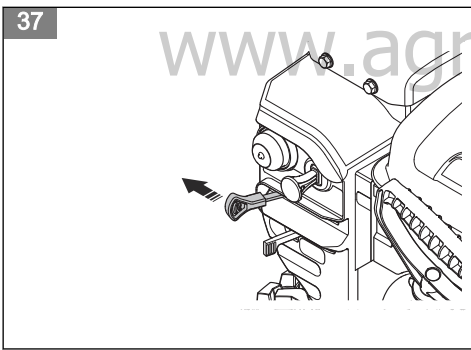
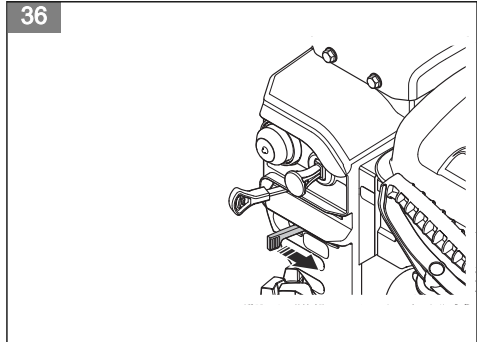
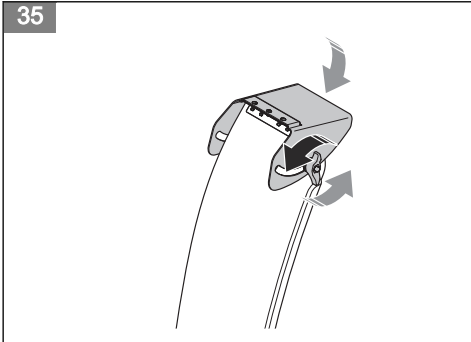
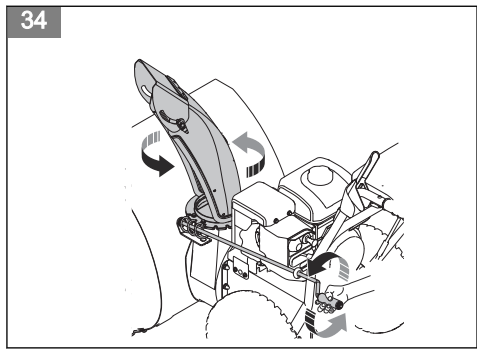
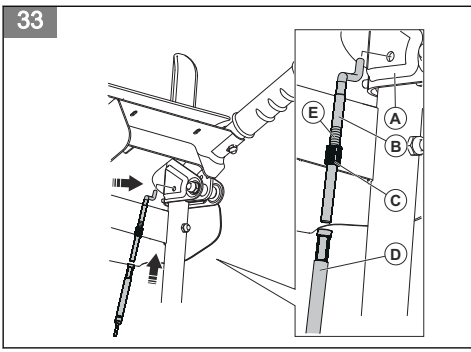

41

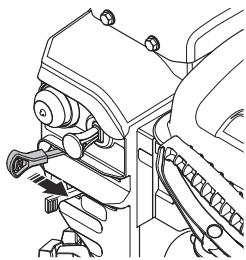

42

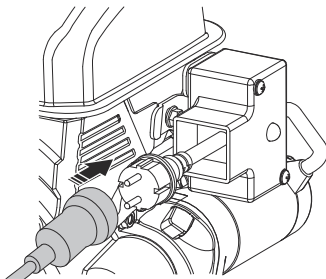

43

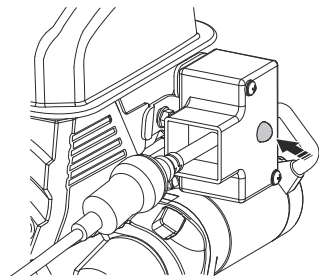

44

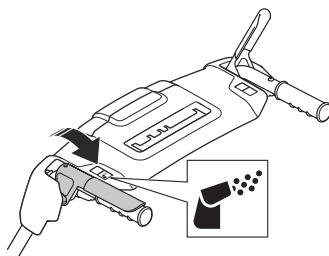

45

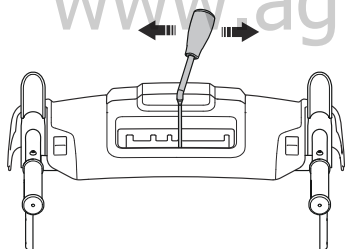

46

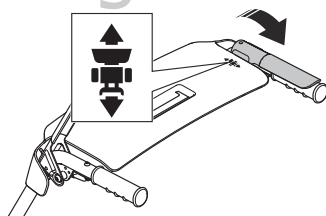

47

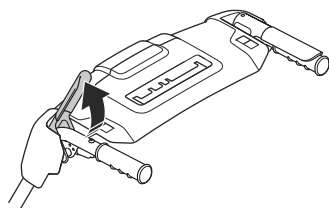

48

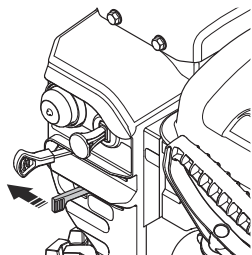

49

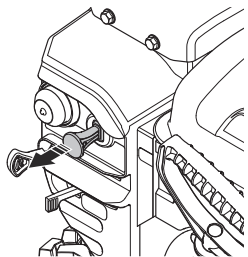

50

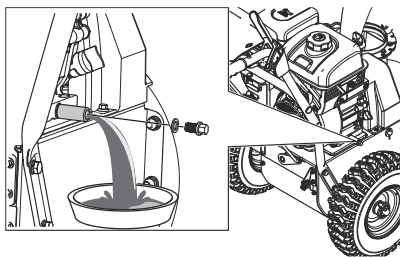

51

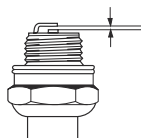

52

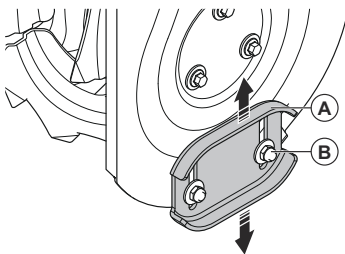

53

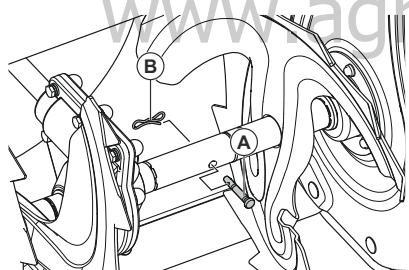

www.agrodialog.ru

Содержание

Введение.....	336	Поиск и устранение неисправностей.....	348
Безопасность.....	337	Транспортировка, хранение и утилизация.....	351
Сборка.....	342	Технические данные.....	351
Эксплуатация.....	343	Декларация соответствия ЕС.....	353
Техническое обслуживание.....	345		

Введение

Обзор изделия

(Рис. 1)

1. Переключатель шнека
2. Рычаг управления скоростью движения
3. Панель управления
4. Трос шнека
5. Орган управления поворотным механизмом желоба
6. Дефлектор желоба
7. Инструмент для очистки
8. Корпус шнеков
9. Шнеки
10. Защитная пластина
11. Шина
12. Маслосливная горловина
13. Двигатель
14. Нижняя рукоятка
15. Тяга управления скоростью движения
16. Приводной трос
17. Ручка стартера
18. Переключатель привода
19. Ручки
20. Праймер (устройство подсоса)
21. Заслонка
22. Выключатель топлива
23. Ключ включения/выключения
24. Руководство по эксплуатации

Описание изделия

Изделие представляет собой снегоотбрасыватель, предназначенный для уборки снега с земли.

Назначение

Данное изделие может использоваться для уборки снега с полей, дорог, тротуаров и проездов. Эксплуатация на склонах с уклоном более 15° запрещена. Запрещается использовать изделие на участках с большим количеством мусора, грязи и выступающих камней.

Symbols on the product

Примечание: If the decals on the product are damaged, contact the distributor to replace them.

- (Рис. 2) Warning.
- (Рис. 3) Read the operator's manual.
- (Рис. 4)
- (Рис. 5) Hot surface.
- (Рис. 6) Risk of fire.
- (Рис. 7) Choke.
- (Рис. 8) Pull starter rope handle.
- (Рис. 9) Do not breathe in the exhaust fumes from the engine.
- (Рис. 10) Do not put any part of the body into the chute deflector or the auger housing when the augers rotate.
- (Рис. 11) Stop the engine before you remove snow from the chute deflector. Use the clean-out tool to remove snow, do not do it by hand.
- (Рис. 12)
- (Рис. 11) Keep hands away from the chute deflector.
- (Рис. 13) Objects can be ejected from the product.
- (Рис. 14) Keep bystanders away from the product when operating.
- (Рис. 15) Remove key before maintenance.
- (Рис. 16) Push in the on/off key to the RUN position.
- (Рис. 17) Turn the fuel switch to the ON position.
- (Рис. 18) Push the primer.
- (Рис. 19) Risk of falling.

- (Рис. 20) Move slowly rearward.
- (Рис. 21) Use approved protective gloves.
- (Рис. 22) Use a protective helmet. Use approved hearing protection. Use approved eye protection.
- (Рис. 23) Noise emissions to the environment according to European Directive 2000/14/EC and New South Wales legislation "Protection of the Environment Operations (Noise Control) Regulation 2017". Noise emission data can be found on the machine label and in the Technical data chapter.
- (Рис. 24) European machinery directive for safety.

данное изделие перестанет соответствовать нормативам ЕС.

Производитель

Husqvarna AB

Drottninggatan 2, SE-561 82 Huskvarna

Ответственность изготовителя

В соответствии с законами об ответственности изготовителя мы не несем ответственности за ущерб, вызванный эксплуатацией нашего изделия в результате:

- ненадлежащего ремонта изделия;
- использования для ремонта изделия неоригинальных деталей или деталей, не одобренных производителем;
- использования неоригинальных дополнительных принадлежностей или принадлежностей, не одобренных производителем;
- ремонта изделия в неавторизованном сервисном центре или неквалифицированным специалистом;

Примечание: Other symbols/decals on the product refer to certification requirements for some markets.

Соответствие уровня токсичных выбросов стандарту Euro V



ПРЕДУПРЕЖДЕНИЕ: В случае вмешательства в работу двигателя

Безопасность

Инструкции по технике безопасности

Ниже приведены определения уровня опасности для каждого сигнального слова.



ПРЕДУПРЕЖДЕНИЕ: Травмирование человека.



ВНИМАНИЕ: Повреждение изделия.

Примечание: Эта информация поможет упростить эксплуатацию изделия.

Правила безопасной эксплуатации самоходных снегоотбрасывателей

Общие сведения

При эксплуатации этой машины существует опасность отсечения рук или ног, а также получения травм от отбрасываемых предметов. Несоблюдение приведенных ниже правил техники безопасности может повлечь за собой серьезные травмы.

Обучение

- Прежде чем запускать машину, прочитайте и изучите инструкции на машине и в руководстве(-

ах) и следуйте им при выполнении работы. Внимательно изучите органы управления и правильный способ пользования устройством. Убедитесь, что вы знаете, как быстро остановить изделие и отключить органы управления.

- Ни в коем случае не разрешайте детям пользоваться инструментом. Не позволяйте взрослым работать на машине без соблюдения соответствующих инструкций.
- В рабочей зоне не должно быть посторонних лиц, особенно маленьких детей.
- Соблюдайте осторожность, чтобы избежать подкальзывания или падения, особенно при движении машины задним ходом.

Подготовка

- Внимательно осмотрите место эксплуатации машины, уберите все придверные коврики, санки, доски, провода и прочие посторонние предметы.
- Перед запуском (электро-)двигателя отключите все сцепления и переведите рычаги в нейтральное положение.
- Не работайте с машиной без надлежащей зимней одежды. Не надевайте просторную одежду, т.к. она может застрять в подвижных деталях. Надевайте обувь, которая обеспечит дополнительную устойчивость на скользких поверхностях.
- Во время эксплуатации, настройки или ремонтных работ всегда надевайте защитные очки или щитки для защиты глаз от посторонних

предметов, которые могут отлететь от оборудования.

- Соблюдайте осторожность при обращении с топливом, поскольку оно представляет собой легкоиспламеняющуюся жидкость.
 - Пользуйтесь проверенными емкостями для топлива.
 - Запрещено доливать топливо при работающем или горячем двигателе.
 - Заполняйте топливный бак на улице, соблюдая предельную осторожность. Никогда не заправляйте топливный бак в помещении.
 - Ни в коем случае не заправляйте емкости внутри транспортных средств или на платформах или кузовах с пластмассовой облицовкой. Всегда устанавливайте емкости на землю в стороне от оборудования перед началом заправки.
 - По мере возможности заправка оборудования, работающего на бензине, на платформе или прицепе не допускается, заправлять его можно только на земле. Если это невозможно, заправляйте такое оборудование на прицепе из переносной канистры, а не из крана бензоколонки.
 - При заправке заправочным пистолетом нужно все время касаться ободка топливного бака или емкости. Не используйте топливные пистолеты с защелкой.
 - Установите крышку топливного бака на место и вытрите разлитое топливо.
 - При попадании топлива на одежду немедленно переоденьтесь.
- Для изделий с электрическим стартером используйте удлинительные шнуры и розетки с рекомендованными производителем характеристиками.
- Отрегулируйте высоту корпуса коллектора, чтобы он не касался поверхности, покрытой гравием или щебнем.
- Запрещено выполнять какие-либо регулировки при работающем (электро-)двигателе (кроме случаев, особо отмеченных производителем).

Эксплуатация

- Не помещайте руки или ноги рядом с вращающимися деталями или под ними. Всегда держитесь в стороне от выпускного отверстия.
- Соблюдайте предельную осторожность при работе на гравийных подъездных дорожках, тротуарах или при их пересечении. Будьте внимательны при работе вблизи дорог общего пользования и следите за скрытыми рисками.
- В случае удара о посторонний предмет остановите (электро-)двигатель, отсоедините провод от свечи зажигания, отсоедините шнур на электродвигателях, внимательно осмотрите снегоотбрасыватель на наличие повреждений и

устраните их перед повторным запуском и эксплуатацией снегоотбрасывателя.

- В случае нехарактерной вибрации машины остановите (электро-)двигатель и незамедлительно выполните проверку, чтобы найти причину. Вибрация, как правило, является сигналом неисправности.
- Всегда останавливайте (электро-)двигатель, когда вы покидаете рабочее положение, перед очисткой коллектора/корпуса крыльчатки или желоба для выброса снега, а также при выполнении ремонтных работ, регулировки или осмотра.
- Запрещено запускать двигатель в помещении, за исключением случаев перемещения снегоотбрасывателя в помещение или из него. Откройте двери на улицу, поскольку выхлопные газы опасны.
- При работе на склоне соблюдайте предельную осторожность.
- Запрещено использовать машину, если на нее не установлены надлежащие щитки и иные защитные устройства.
- Ни в коем случае не направляйте выбрасываемый снег в сторону людей или мест, где существует риск повреждения имущества. Не подпускайте близко детей и других посторонних лиц.
- Не перегружайте машину, пытаясь убирать снег с более высокой скоростью.
- Не перемещайте машину с высокой скоростью на скользких поверхностях. Смотрите назад и будьте внимательны при передвижении задним ходом.
- Отключайте подачу питания на коллектор/крыльчатку, когда машина не используется, а также во время транспортировки.
- Используйте только одобренные производителем машины инструменты и принадлежности (например, колесные грузы, противовесы или кабины).
- Эксплуатация машины в условиях плохой видимости или недостаточного освещения запрещена. Всегда сохраняйте устойчивое положение ног и крепко держитесь за рукоятки. Во время эксплуатации изделия следует идти, ни в коем случае не бежать.
- Не прикасайтесь к горячему двигателю или глушителю.

Очистка забитого желоба для выброса снега

- Контакт рук с вращающейся крыльчаткой внутри желоба для выброса снега является наиболее распространенной причиной травм, связанных с снегоотбрасывателями. Никогда не очищайте желоб для выброса снега руками.
- Чтобы очистить желоб:

1. **ВЫКЛЮЧИТЕ ДВИГАТЕЛЬ!**

2. Подождите 10 секунд, чтобы убедиться, что лопасти крыльчатки перестали вращаться.
3. Всегда используйте инструмент для очистки. Выполнять очистку руками запрещено.

Техническое обслуживание и хранение

- Регулярно проверяйте срезные и другие болты для обеспечения необходимой затяжки и безопасного рабочего состояния оборудования.
- Никогда не храните машину с топливом в топливном баке в помещении, где присутствуют источники возгорания, такие как водонагреватели, обогреватели или сушилки для одежды. Дайте двигателю остынуть перед помещением его на хранение в какой-либо корпус.
- Если снегоотбрасыватель помещается на длительное хранение, обязательно изучите важную информацию в руководстве по эксплуатации.
- Следите за тем, чтобы надписи на предупреждающих табличках были читаемыми, при необходимости заменяйте такие таблички.
- Запустите машину через несколько минут после выброса снега, чтобы предотвратить замерзание коллектора/крыльчатки.
- Перед очисткой, ремонтом или осмотром снегоотбрасывателя отключите двигатель и дождитесь полной остановки коллектора/крыльчатки и всех подвижных деталей. Отсоедините провод свечи зажигания и держите его в стороне от свечи зажигания во избежание случайного запуска двигателя.

Общие инструкции по технике безопасности

- Пользуйтесь изделием правильно. Неправильное использование может привести к травме или смертельному исходу. Изделие предназначено только для выполнения работ, описанных в данном руководстве. Запрещается использовать изделие для других видов работ.
- Соблюдайте инструкции, изложенные в данном руководстве. Обращайте внимание на знаки безопасности и следуйте инструкциям по технике безопасности. Несоблюдение оператором инструкций и знаков может привести к травме, повреждению или смерти.
- Не выбрасывайте это руководство. Следуйте инструкциям по сборке, эксплуатации и уходу за изделием. Используйте эти инструкции для правильной установки насадок и дополнительных принадлежностей. Используйте только апробированные насадки и аксессуары.
- Не используйте поврежденное изделие. Соблюдайте график техобслуживания. Выполняйте самостоятельно только те работы по техобслуживанию, которые описаны в данном руководстве. Все другие работы по

техобслуживанию должны выполняться авторизованным сервисным центром.

- В данное руководство невозможно включить все ситуации, которые могут возникнуть при использовании изделия. Будьте осторожны и руководствуйтесь здравым смыслом. Если вы не уверены в ситуации, не используйте изделие и не выполняйте его техобслуживание. Для получения необходимой информации обратитесь к специалисту по продукции, дилеру, специалисту по обслуживанию или в авторизованный сервисный центр.
- Отсоединяйте кабель свечи зажигания перед сборкой изделия, помещением его на хранение или проведением техобслуживания.
- Запрещается использовать изделие, если были изменены его исходные технические характеристики. Запрещено вносить изменения в конструкцию изделия без одобрения производителя. Используйте только рекомендованные производителем детали. Неправильное техобслуживание может привести к травме или смертельному исходу.
- Не вдыхайте выхлопные газы двигателя. Продолжительное вдыхание выхлопных газов двигателя опасно для здоровья.
- Запрещается запускать изделие в помещении или рядом с легковоспламеняющимися материалами. Выхлопные газы имеют высокую температуру и могут содержать искры, которые в свою очередь могут привести к пожару. Недостаточная вентиляция может привести к травме или смерти в результате удушья или отравления угарным газом.
- Во время работы вокруг двигателя создается электромагнитное поле. Электромагнитное поле может привести к повреждению медицинских имплантатов. Проконсультируйтесь с врачом и изготовителем имплантата перед использованием изделия.
- Не позволяйте детям использовать изделие. Не разрешайте пользоваться изделием людям, которые не знакомы с данными инструкциями.
- Не позволяйте людям с ограниченными физическими или умственными способностями пользоваться данным изделием без присмотра. Они должны постоянно находиться под присмотром взрослого.
- Запирайте изделие в месте, не доступном для детей и лиц, не допущенных к эксплуатации изделия.
- Во время работы изделие может отбрасывать находящиеся на земле предметы, что может привести к травме. Чтобы уменьшить риск получения серьезных или смертельных травм, соблюдайте инструкции по технике безопасности.
- Запрещается оставлять изделие с работающим двигателем без присмотра.
- При возникновении несчастного случая ответственность несет оператор изделия.

- Перед началом движения задним ходом и во время него внимательно смотрите назад и вниз, чтобы заметить детей, животных или предметы, из-за которых можно упасть.
- Перед использованием изделия проверьте детали на отсутствие повреждений.
- Прежде чем начать использование изделия, убедитесь, что вы находитесь на расстоянии не менее 15 м (50 футов) от других людей или животных. Убедитесь, что находящийся поблизости человек знает, чтобы вы будете использовать изделие.
- Соблюдайте требования национальных или местных законов. В некоторых случаях они могут запрещать или ограничивать использование изделия.

Обучение

- Прежде чем запускать машину, прочитайте и изучите инструкции на машине и в руководстве(-ах) и следуйте им при выполнении работы. Внимательно изучите органы управления и правильный способ эксплуатации оборудования. Убедитесь, что вы знаете, как быстро остановить изделие и отключить органы управления.
- Ни в коем случае не разрешайте детям пользоваться оборудованием. Не позволяйте взрослым работать с оборудованием без получения соответствующих инструкций.
- В рабочей зоне не должно быть посторонних лиц, особенно маленьких детей.
- Соблюдайте осторожность, чтобы избежать подскользывания или падения, особенно при движении снегоотбрасывателя задним ходом.

Инструкции по технике безопасности во время эксплуатации

- Не помещайте руки или ноги рядом с вращающимися деталями или под ними. Всегда держитесь в стороне от выпускного отверстия.
- Соблюдайте предельную осторожность при работе на гравийных подъездных дорожках, тротуарах и дорогах или при их пересечении. Внимательно следите за скрытыми рисками и дорожным движением.
- В случае удара о посторонний предмет остановите (электро-)двигатель, отсоедините провод от свечи зажигания, отсоедините шнур на электродвигателях, внимательно осмотрите изделие на наличие повреждений и уберите их перед повторным запуском и эксплуатацией изделия.
- В случае нехарактерной вибрации изделия остановите (электро-)двигатель и незамедлительно выполните проверку, чтобы найти причину. Вибрация, как правило, является сигналом неисправности.
- Всегда останавливайте (электро-)двигатель, когда вы покидаете рабочее положение, перед

очисткой корпуса шнека или дефлектора желоба, а также при выполнении ремонтных работ, регулировки или осмотра.

- Перед очисткой, ремонтом или осмотром изделия остановите двигатель и дождитесь полной остановки шнеков и всех подвижных деталей. Отсоедините провод свечи зажигания и держите его в стороне от свечи зажигания во избежание случайного запуска двигателя.
- Запрещено запускать двигатель в помещении, за исключением случаев перемещения изделия в помещение или из него. Откройте двери на улицу, поскольку выхлопные газы опасны.
- При работе на склоне соблюдайте предельную осторожность.
- Запрещено использовать изделие, если на него не установлены надлежащие щитки и иные защитные устройства.
- Ни в коем случае не направляйте дефлектор желоба в сторону людей или мест, где возможен ущерб собственности. Не подпускайте близко детей и других посторонних лиц.
- Не превышайте нагрузку на изделие, пытаясь убирать снег с более высокой скоростью.
- Не перемещайте изделие с высокой скоростью на скользких поверхностях. Смотрите назад и будьте внимательны при передвижении задним ходом.
- Отключайте подачу питания на шнеки, когда изделие не используется, а также во время транспортировки.
- Используйте только инструменты и принадлежности, одобренные производителем изделия (например, колесные грузы, противовесы или кабины).
- Эксплуатация изделия в условиях плохой видимости или низкого освещения запрещена. Всегда сохраняйте устойчивое положение ног и крепко держитесь за рукоятки. Во время эксплуатации изделия следует идти, ни в коем случае не бежать.
- Не прикасайтесь к горячему двигателю или глушителю.

Техника безопасности на рабочем месте

- Внимательно осмотрите место применения оборудования, уберите все придорожные коврики, санки, доски, провода и прочие посторонние предметы.
- Перед запуском (электро-)двигателя отключите все сцепления и переведите рычаги в нейтральное положение.
- Не используйте изделие без надлежащей зимней одежды. Не надевайте просторную одежду, т.к. она может застрять в подвижных деталях. Надевайте обувь, которая обеспечит дополнительную устойчивость на скользких поверхностях.

- Соблюдайте осторожность при обращении с топливом, поскольку оно представляет собой легковоспламеняющуюся жидкость.
 - Пользуйтесь проверенными емкостями для топлива.
 - Запрещено доливать топливо при работающем или горячем двигателе.
 - Заполняйте топливный бак на улице, соблюдая предельную осторожность. Никогда не заправляйте топливный бак в помещении.
 - Ни в коем случае не заправляйте емкости внутри транспортных средств или на платформах или кузовах с пластмассовой облицовкой. Всегда устанавливайте емкости на землю в стороне от оборудования перед началом заправки.
 - По мере возможности заправка оборудования, работающего на бензине, на платформе или прицепе не допускается, заправлять его можно только на земле. Если это невозможно, заправляйте такое оборудование на прицепе из переносной канистры, а не из крана бензоколонки.
 - При заправке заправочным пистолетом нужно все время касаться ободка топливного бака или емкости. Не используйте топливные пистолеты с защелкой.
 - Установите крышку топливного бака на место и вытрите разлитое топливо.
 - При попадании топлива на одежду немедленно переоденьтесь.
- Для изделий с приводным или пусковым электродвигателем используйте удлинительные шнуры и розетки с рекомендованными производителем характеристиками.
- Отрегулируйте высоту корпуса шнека, чтобы он не касался поверхности, покрытой гравием или щебнем.
- Запрещено выполнять какие-либо регулировки при работающем (электро-)двигателе (кроме случаев, особо отмеченных производителем).
- Во время эксплуатации, настройки или ремонтных работ всегда надевайте защитные очки или щитки для защиты глаз от посторонних предметов, которые могут отлететь от оборудования.

Средства индивидуальной защиты

Всегда используйте соответствующее защитное снаряжение при эксплуатации изделия. Это должна быть как минимум прочная обувь и защита органов зрения и слуха. Средства индивидуальной защиты не могут полностью исключить риск получения травмы, но при несчастном случае они снижают тяжесть травмы.

- Во время эксплуатации, технического обслуживания или ремонта изделия всегда надевайте защитные очки или щитки.

- При эксплуатации изделия всегда надевайте подходящую зимнюю одежду.
- При эксплуатации изделия всегда надевайте прочные нескользкие ботинки с хорошей поддержкой голенистопа.
- Не надевайте просторную одежду, т.к. она может застрять в подвижных деталях.
- При необходимости используйте проверенные защитные перчатки. Например, при установке, осмотре или очистке ножа.
- Всегда надевайте одобренные защитные наушники при использовании изделия. Длительное воздействие шума может привести к снижению слуха.

Защитные устройства на изделии

- Регулярно выполняйте техническое обслуживание изделия.
 - Повышается срок службы изделия.
 - Уменьшается риск несчастных случаев.

Ваш авторизованный дилер или сервисный центр должен регулярно проверять изделие и выполнять необходимую регулировку и ремонт.

- Запрещается эксплуатировать изделие, если защитное оборудование повреждено. При повреждении изделия обращайтесь в авторизованный сервисный центр.

Глушитель

Глушитель предназначен для максимального снижения уровня шума и отвода выхлопных газов в сторону от оператора.

Запрещается использовать изделие, если глушитель поврежден или отсутствует. Повреждение глушителя приводит к увеличению уровня шума и риску возгорания.



ПРЕДУПРЕЖДЕНИЕ: Глушитель значительно нагревается во время эксплуатации и сразу после остановки, а также во время работы двигателя на холостых оборотах. Во избежание возгорания соблюдайте осторожность при работе вблизи легковоспламеняющихся материалов и/или паров.

Правила безопасного обращения с топливом



ПРЕДУПРЕЖДЕНИЕ: В обязательном порядке прочитайте следующие инструкции по технике безопасности, прежде чем приступать к эксплуатации изделия.

- Запрещается запускать изделие, если на него попало топливо или моторное масло. Удалите

постороннее топливо/масло и дайте изделию высохнуть.

- Если топливо попало на одежду, немедленно смените ее.
- Не допускайте попадания топлива на тело, это может причинить вред здоровью. При попадании топлива на тело смойте его водой с мылом.
- Запрещается запускать изделие при наличии утечки из двигателя. Регулярно проверяйте двигатель на наличие утечек.
- Соблюдайте осторожность при обращении с топливом. Топливо является легковоспламеняющейся жидкостью со взрывоопасными парами и может привести к серьезным или смертельным травмам.
- Запрещается вдыхать пары топлива, т. к. это может причинить вред здоровью. Убедитесь в наличии достаточного потока воздуха.
- Запрещается курить вблизи топлива или двигателя.
- Запрещается ставить теплые предметы рядом с топливом или двигателем.
- Запрещается доливать топливо при работающем двигателе.
- Прежде чем заправить изделие, убедитесь, что двигатель полностью остыл.
- Перед заправкой топлива медленно откройте крышку топливного бака и осторожно сбросьте давление.
- Запрещается заливать топливо в двигатель в помещении. Недостаточная вентиляция может привести к травме или смерти в результате удушья или отравления угарным газом.
- Плотнo затяните крышку топливного бака. Если крышка топливного бака не затянута, возникает риск пожара.
- Переместите изделие минимум на 3 м / 10 футов от места заправки топливом, прежде чем запустить его.
- Никогда не управляйте топливный бак полностью. Тепло приводит к расширению топлива. Оставьте место в верхней части топливного бака.

Предупреждение о химических веществах



ПРЕДУПРЕЖДЕНИЕ: Выхлопные газы этого изделия содержат химические вещества, которые, как указано в законах

штата Калифорния, могут вызывать рак, пороки развития плода и другие нарушения репродуктивных функций. Дополнительную информацию можно найти на сайте www.P65Warnings.ca.gov.

Инструкции по технике безопасности во время технического обслуживания



ПРЕДУПРЕЖДЕНИЕ: В обязательном порядке прочитайте следующие инструкции по технике безопасности, прежде чем приступить к эксплуатации изделия.

- Выхлопные газы из двигателя содержат окись углерода — не имеющий запаха, токсичный и чрезвычайно опасный газ. Запрещается запускать двигатель в помещении или в замкнутых пространствах.
- Прежде чем приступить к техобслуживанию изделия, остановите двигатель и отсоедините кабель от свечи зажигания.
- Надевайте защитные перчатки при техобслуживании ножей. Ножи очень острые, что при неосторожном обращении может легко привести к порезам.
- Использование принадлежностей или внесение изменений в конструкцию изделия, не одобренных производителем, может привести к серьезным или смертельным травмам. Запрещается вносить изменения в конструкцию изделия. Пользуйтесь только рекомендованными производителем принадлежностями.
- При несоблюдении правил и сроков выполнения техобслуживания риск получения травмы или повреждения изделия возрастает.
- Выполняйте техобслуживание строго в соответствии с инструкциями, приведенными в руководстве по эксплуатации. Все прочие виды сервисного обслуживания должны проводиться в авторизованном сервисном центре.
- Регулярно обращайтесь в авторизованный сервисный центр для проведения техобслуживания изделия.
- Замените поврежденные, сломанные или изношенные детали.

Сборка



ПРЕДУПРЕЖДЕНИЕ: Перед сборкой изделия внимательно изучите раздел техники безопасности.

Установка рукояток

1. Снимите 4 фланцевых болта M8x25 (A) с корпуса.
2. Используйте 4 фланцевых болта M8x25 (A), 4 пружинные проставки (B) и 4 плоские проставки (C).

- Установите нижнюю рукоятку (D) в 2 отверстия с каждой стороны корпуса. (Рис. 25)
- Используйте 3 стопорных болта рукоятки M8x50 (A), 3 проставки (B), 3 регулятора рукоятки (C) и 3 контргайки (D).
- Установите верхнюю рукоятку с панелью управления (E) на нижнюю рукоятку. (Рис. 26)

Сборка дефлектора желоба

- Снимите диск поворотного механизма (B) и 6 фланцевых болтов с шестигранной головкой (D) с корпуса.
- Прикрепите диск поворотного механизма (B) и дефлектор желоба (A) к основанию желоба с помощью 3 ограничителей (C).
- С помощью 6 фланцевых болтов с шестигранной головкой (D) и 6 контргаек (E) зафиксируйте ограничители (C). (Рис. 27)

Сборка поворотного механизма желоба

- Установите переднюю часть поворотного механизма желоба.
- Установите пластиковую втулку (B) на переднюю часть поворотного механизма желоба.
- Закрепите поворотный механизм желоба с помощью 1 плоской проставки (A) и 1 шпильки (C). (Рис. 28)
- Установите заднюю часть поворотного механизма желоба.
- Используйте 1 контргайку M8 (A), 1 пластмассовый регулятор блокировки рукоятки (B), 2 изогнутые проставки (C) и 1 винт для выравнивания (D), чтобы собрать поворотный механизм желоба.
- С помощью 1 шестигранной гайки M8 (E) закрепите поворотный механизм желоба (F) в отверстиях рукоятки. (Рис. 29)

Сборка тяги управления скоростью движения

- Установите длинный изогнутый конец тяги управления скоростью движения (A) на панель управления и закрепите его с помощью 1 пружины соединительной тяги (B), 1 плоской проставки (C) и 1 шпильки (D). (Рис. 30)
- Потяните вверх соединительную пластину переключения (B) и установите короткий изогнутый конец тяги управления скоростью движения (A). Закрепите тягу управления скоростью движения (A) с помощью 1 плоской проставки (C) и 1 шпильки (D). (Рис. 31)
- При необходимости выдвиньте тягу управления скоростью движения. Ослабьте контргайки на стяжной муфте и поверните стяжную муфту. Затяните стяжную муфту до ее исходного положения, чтобы обеспечить надлежащий контроль скорости. Исходное положение отмечено на резьбе. (Рис. 32)

Сборка шнека и приводных тросов

- Снимите 2 нарезных болта (B) с тросов (D).
- Установите 2 нарезных болта для тросов (B) в отверстия на левой и правой рукоятках (A). (Рис. 33)
- Подсоедините тросы (D) к нарезным болтам для тросов (B).
- Подсоедините и зафиксируйте левую и правую резьбовые вставки для тросов (D) и нарезной болт для тросов (B) так, чтобы верхняя часть латунной контргайки (C) совпала с меткой на резьбе (E).
- Зафиксируйте трос с помощью латунной контргайки (C).

Эксплуатация



ПРЕДУПРЕЖДЕНИЕ: Перед использованием изделия ознакомьтесь с разделом по технике безопасности и инструкциями по эксплуатации.

Перед началом эксплуатации изделия

- Позаботьтесь, чтобы в рабочей зоне не находились люди и животные.
- Выполняйте ежедневное обслуживание. См. раздел *График технического обслуживания на стр. 345*.

- Убедитесь в правильности подключения кабеля к свече зажигания.
- При необходимости залейте масло или бензин. См. раздел *Заправка двигателя маслом на стр. 343*.

Заправка двигателя маслом



ВНИМАНИЕ: Не вращайте щуп во время проверки уровня масла. Не заливайте выше метки.

- Снимите крышку масляного бака и вытрите щуп. Расположение щупа см. в разделе *Обзор изделия на стр. 336*.

2. Долейте масло до верхней отметки на щупе. Регулярно проверяйте уровень масла с помощью щупа.
3. Установите крышку масляного бака на место.

Заправка топливом

По возможности пользуйтесь экологическим/алкилатным бензином. При невозможности использовать экологический/алкилатный бензин используйте качественный неэтилированный бензин. Используйте бензин с октановым числом 90 RON за пределами Северной Америки (87 (R+M)/2 в Северной Америке) или выше, а также с максимальным содержанием этанола 10 % (E10).



ВНИМАНИЕ: Не используйте бензин с октановым числом ниже 90 RON за пределами Северной Америки (87 (R+M)/2 в Северной Америке). Это может привести к повреждению изделия.

1. Медленно откройте крышку топливного бака, чтобы стравить давление.
2. Медленно залейте топливо из канистры. Если вы пролили топливо, протрите его тряпкой и дайте оставшемуся топливу высохнуть.
3. Очистите поверхность вокруг крышки топливного бака.
4. Плотно затяните крышку топливного бака. Если крышка топливного бака не затянута, возникает риск пожара.
5. Переместите изделие минимум на 3 м (10 футов) от места заправки топливом, прежде чем запустить его.

Регулировка дефлектора желоба

Направление выбрасывания снега регулируется с помощью органа управления поворотным механизмом желоба, установленного на левой рукоятке.

1. Поверните орган управления поворотным механизмом желоба, чтобы задать направление выбрасывания снега.
2. Поверните орган управления поворотным механизмом желоба по часовой стрелке, чтобы снег выбрасывался вправо.
3. Поверните орган управления поворотным механизмом желоба против часовой стрелки, чтобы снег выбрасывался влево. (Рис. 34)
4. Переместите угловой дефлектор вверх или вниз для регулировки дальности выброса снега. (Рис. 35)

Запуск двигателя

1. Отпустите переключатель привода. Установите рычаг управления скоростью движения в первое положение.

2. Переведите выключатель топлива в положение ВКЛ. (Рис. 36)
3. Переведите заслонку в положение "ЗАКРЫТА". (Рис. 37)
4. Переведите ключ включения/выключения в положение ВКЛ, нажав на него. (Рис. 38)
5. Нажмите 1-3 раза на праймер, чтобы запустить подкачивающий насос. Используйте подкачивающий насос для холодного запуска при низких температурах. (Рис. 39)
6. Потяните ручку стартера. (Рис. 40)



ВНИМАНИЕ: Не отпускайте ручку стартера слишком резко. Медленно верните ее в исходное положение.

Примечание: Если ручка стартера замерзла, медленно вытяните как можно больше шнура из стартера и отпустите ручку стартера. Если двигатель не запускается, повторите процедуру или используйте электрический стартер.

7. Дайте двигателю поработать на холостых оборотах в течение 30-40 секунд, прежде чем приступить к уборке снега.
8. Когда двигатель прогреется, медленно переведите заслонку в положение "ОТКРЫТА". (Рис. 41)

Запуск двигателя электрическим стартером



ПРЕДУПРЕЖДЕНИЕ: Изделие оснащено электрическим стартером 230 В перем. тока. Не используйте электрический стартер, если ваш дом не оснащен электрической системой 230 В перем. тока с заземлением. Это может привести к серьезным травмам или повреждению изделия. Электрический стартер оснащен трехжильным разъемом питания и предназначен для работы от бытовой розетки 230 В перем. тока. Убедитесь, что ваш дом оснащен электрической системой 230 В перем. тока с заземлением. В случае сомнений обратитесь к квалифицированному электрику.

Примечание: Используйте удлинительный шнур, рекомендованный для использования вне помещений, размером не менее 16 AWG (1,5 мм²) и не более 50 футов (15 м).

1. Отпустите переключатель привода. Установите рычаг управления скоростью движения в первое положение.

2. Переведите выключатель топлива в положение ВКЛ. (Рис. 36)
3. Переведите заслонку в положение "ЗАКРЫТА". (Рис. 37)
4. Переведите ключ включения/выключения в положение ВКЛ, нажав на него. (Рис. 38)
5. Нажмите 1-3 раза на праймер, чтобы запустить подкачивающий насос. Используйте подкачивающий насос для холодного запуска при низких температурах. (Рис. 39)
6. Подсоедините изделие к источнику питания. (Рис. 42)
7. Нажмите и удерживайте в течение 5 секунд кнопку запуска на блоке управления. (Рис. 43)
8. Если двигатель не запускается, подождите 5 секунд, затем снова нажмите кнопку запуска.



ВНИМАНИЕ: Не пытайтесь запустить двигатель более 10 раз. После 10 попыток подождите 40 минут, прежде чем попробовать снова.

9. Отсоедините шнур питания от изделия при запуске двигателя.
10. Дайте двигателю поработать на холостых оборотах в течение 30-40 секунд, прежде чем приступить к уборке снега.
11. Когда двигатель прогреется, медленно переведите заслонку в положение "ОТКРЫТА". (Рис. 41)

Эксплуатация изделия

1. Для запуска шнека и выброса снега прижмите переключатель шнека. (Рис. 44)
2. Переведите рычаг управления скоростью движения влево, чтобы начать движение вперед. Переведите рычаг управления скоростью движения вправо, чтобы начать движение назад. (Рис. 45)
3. Включите привод с помощью переключателя на правой рукоятке.
4. Прижмите переключатель привода, чтобы привести в действие ведущие колеса. Изделие перемещается вперед или назад в зависимости

от положения рычага управления скоростью движения. (Рис. 46)

Остановка изделия

Примечание: Для выключения двигателя в аварийной ситуации вытяните ключ включения/выключения.

1. Отпустите переключатель привода, чтобы остановить ведущие колеса.
2. Отпустите переключатель шнека, чтобы остановить шнек и выброс снега. (Рис. 47)
3. Переведите выключатель топлива в положение ВЫКЛ. (Рис. 48)
4. Извлеките ключ включения/выключения. (Рис. 49)

Достижение оптимальных результатов

- Двигатель должен всегда работать на полной мощности или почти на полной мощности.
- Всегда регулируйте скорость изделия с помощью рычага управления скоростью движения в соответствии с количеством и качеством снега. Убедитесь, что изделие выбрасывает снег равномерно.
- Проще и эффективнее убирать снег сразу после того, как он выпал.
- По возможности направляйте выброс снега по ветру.
- Для использования на ровных поверхностях (например, на асфальтированных дорогах) установите защитные пластины на высоте 5-6 мм (0,2-0,25 дюйма) от земли.
- Скребок можно переворачивать. Когда он сотрется почти до края корпуса, переверните его. Замените скребок в случае повреждения или после износа с обеих сторон.
- Не используйте дефлектор желоба, если он забился.
- Если изделие не перемещается вперед по непредвиденным причинам, сразу отпустите рычаг включения привода хода или переведите ключ ВКЛ/ВЫКЛ в положение ВЫКЛ.

Техническое обслуживание

График технического обслуживания

Техническое обслуживание	Ежедневное обслуживание	20 часов	50 часов	100 часов
Проверьте затяжку гаек и винтов	X			

Техническое обслуживание	Ежедневное обслуживание	20 часов	50 часов	100 часов
Проверьте уровень моторного масла	X			
Замените масло ¹²¹		X	X	X
Убедитесь в отсутствии утечек топлива или масла	X			
Удалите засоры, посторонние предметы из шнека	X			
Проверьте давление в шинах ¹²²			X	
Осмотрите и замените свечу зажигания ¹²³				X

Примечание: Коробка передач не требует добавления смазки или технического обслуживания.

Выполнение общего осмотра

- Проверьте затяжку гаек и винтов на изделии.

Проверка уровня масла



ВНИМАНИЕ: Слишком низкий уровень масла может привести к повреждениям двигателя. Проверьте уровень масла перед запуском изделия.

- Расположите изделие на ровной поверхности.
- Снимите крышку масляного бака вместе с щупом.
- Очистите щуп от масла.
- Поместите щуп полностью в масляный бак, чтобы получить достоверную информацию об уровне масла.
- Извлеките щуп.
- Проверьте уровень масла на щупе.
- Если уровень масла низкий, залейте моторное масло и проверьте уровень масла еще раз.

Замена моторного масла

- Дайте двигателю поработать несколько минут, чтобы нагреть масло. Теплое масло лучше стекает, захватывая больше загрязнений.



ПРЕДУПРЕЖДЕНИЕ: Моторное масло горячее. Избегайте контакта отработанного моторного масла с кожей.

- Расположите изделие на ровной поверхности.
- Дайте двигателю поработать до полного израсходования топлива.
- Извлеките ключ зажигания.
- Установите емкость под сливную пробку.
- Извлеките сливную пробку, наклоните изделие назад и слейте отработанное масло в емкость. (Рис. 50)
- Верните изделие в рабочее положение.
- Установите сливную пробку и затяните ее от руки.
- Заправьте двигатель маслом, см. раздел *Заправка двигателя маслом на стр. 343.*

Проверка свечи зажигания



ВНИМАНИЕ: Всегда используйте только указанный тип свечи. Использование неправильного типа свечи зажигания может привести к повреждению изделия.

- Проверьте свечу зажигания, если двигатель не набирает мощность, плохо заводится или плохо работает на холостых оборотах.
- Чтобы уменьшить риск появления нежелательного материала на электродах свечи зажигания, соблюдайте следующие инструкции:

¹²¹ Заменяйте масло после первых 20, 50, 100 ч работы, а затем каждые 100 ч.

¹²² Правильное давление в шинах см. в разделе "Технические данные".

¹²³ Проверяйте и очищайте свечу зажигания перед каждым сезоном эксплуатации.

- a) Убедитесь в правильности регулировки частоты оборотов холостого хода.
 - b) Убедитесь, что используется топливо правильного типа.
 - c) Убедитесь, что воздушный фильтр чист.
- Если свеча зажигания загрязнена, очистите ее и проверьте зазор между электродами, см. раздел *Технические данные на стр. 351*. (Рис. 51)
 - При необходимости замените свечу зажигания.

Осмотр шнеков и скребка

1. Осматривайте шнеки и скребок на наличие износа каждый раз перед использованием.
2. Если край скребка изнашивался, переверните его другой стороной. Если скребок изношен с обеих сторон или поврежден, замените его.
3. В случае износа кромок шнека обратитесь в авторизованный сервисный центр для замены.

Регулировка защитных пластин

Защитные пластины предотвращают повреждение нижней части снегоотбрасывателя. Отрегулируйте положение защитных пластин (А), если контргайка (В) ослаблена или защитная пластина находится на неправильном расстоянии от земли. При стандартной установке регулировка не требуется.

1. Ослабьте контргайку (В) с помощью рожкового ключа на 13 мм (½ дюйма).
2. Переместите защитные пластины (А) вверх или вниз.
 - a) Для использования на ровных поверхностях установите скребок на расстоянии 5-6 мм (0,2-0,25 дюйма) от земли.
 - b) Для использования на неровных поверхностях установите защитные пластины (А) таким образом, чтобы скребок был выше поверхности земли.



ПРЕДУПРЕЖДЕНИЕ: Убедитесь, что гравий и камни не попадают в изделие. Предметы, отброшенные с высокой скоростью, могут стать причиной травмы.

3. Затяните контргайку (В). (Рис. 52)

Замена срезных штифтов

Срезные штифты защищают изделие от повреждений. При попадании посторонних

предметов в движущиеся части изделие выйдет из строя.

1. При поломке срезного штифта остановите двигатель.
2. Установите новый срезной штифт (А) и новую зажимную пружину (В). (Рис. 53)

Проверка шин

- Не допускайте попадания на шины топлива, масла или химических веществ, т.к. они могут повредить резину.
- Не допускайте наезда шин на пни, камни, рытвины, острые и другие предметы, которые могут повредить шины.
- Поддерживайте правильное давление в шинах, см. раздел *Технические данные на стр. 351*.

Очистка забитого дефлектора желоба для выброса снега

Перед устранением засора в дефлекторе желоба для выброса снега выполните следующую процедуру.

1. Одновременно отпустите рычаги включения шнека и привода хода.
2. Подождите 10 секунд до полной остановки шнеков.
3. Остановите изделие.
4. С помощью инструмента для очистки (длиной не менее 37 см (15 дюймов), входит в комплект поставки некоторых моделей) уберите засор.



ПРЕДУПРЕЖДЕНИЕ: Ни в коем случае не помещайте руки в дефлектор желоба для выброса снега или ковш со шнеком.

Очистка изделия

- Очистите пластмассовые детали чистой и сухой тканью.
- Не используйте моечный агрегат высокого давления для очистки изделия.
- Не направляйте струю воды непосредственно на двигатель.
- Используйте щетку для удаления листьев, травы и грязи.

Поиск и устранение неисправностей

Поиск и устранение неисправностей

Проблема	Возможная причина	Решение
Изделие не запускается	Не вставлен предохранительный ключ зажигания.	Вставьте предохранительный ключ зажигания.
	В изделии нет топлива.	Залейте в топливный бак свежий чистый бензин.
	Ключ включения/выключения находится в положении ВЫКЛ.	Переведите ключ включения/выключения в положение ВКЛ.
	Заслонка в положении ВЫКЛ (ЗАКРЫТА).	Переведите заслонку в положение ВКЛ (ПОЛНОСТЬЮ ОТКРЫТА).
	Устройство подсоса не нажато.	Нажмите устройство подсоса.
	Двигатель залит.	<p>Подождите несколько минут перед повторным запуском; НЕ ИСПОЛЬЗУЙТЕ устройство подсоса.</p> <p>Перезапустите двигатель при полностью открытом дросселе и заслонке в положении ВЫКЛ (ЗАКРЫТА).</p>
	Провод свечи зажигания не подсоединен.	Подсоедините провод к свече зажигания.
	Свеча зажигания неисправна.	Замените свечу зажигания.
	В топливе присутствует вода или слишком старое топливо.	Опорожните топливный бак и карбюратор. Залейте в топливный бак свежий чистый бензин.
	Пар в топливопроводе.	Убедитесь, что топливопровод расположен ниже выходного отверстия топливного бака. Топливопровод должен идти от топливного бака к карбюратору с неизменным наклоном вниз.
	Другие причины.	Внимательно ознакомьтесь с процедурами запуска в данном руководстве.
Выключатель топлива (при наличии) в положении ЗАКРЫТО (ВЫКЛ).	Переведите выключатель топлива в положение ОТКРЫТО (ВКЛ).	
Ручка дросселя в положении СТОП.	Переведите ручку дросселя в положение БЫСТРО.	

Проблема	Возможная причина	Решение
Пониженная мощность	Провод свечи зажигания не подсоединен.	Подсоедините провод к свече зажигания.
	Изделие выбрасывает слишком много снега.	Уменьшите скорость и рабочую ширину.
	Крышка топливного бака покрыта слоем льда или снега.	Удалите лед и снег с крышки топливного бака и вокруг нее.
	Глушитель загрязнен или засорен.	Очистите или замените глушитель.
	Неверная длина троса.	Отрегулируйте длину троса.
	Глушитель засорен.	Убедитесь, что двигатель остыл. Удалите засор.
	Воздухозаборник карбюратора засорен.	Убедитесь, что двигатель остыл. Удалите засор.
Двигатель работает вхолостую или рывками	Заслонка в положении ВКЛ (ПОЛНОСТЬЮ ОТКРЫТА).	Переведите заслонку в положение ВЫКЛ (ЗАКРЫТА).
	Топливопровод засорен.	Очистите топливопровод.
	В топливе присутствует вода или слишком старое топливо.	Опорожните топливный бак и карбюратор. Залейте в топливный бак свежий чистый бензин.
	Необходимо заменить карбюратор.	Обратитесь в авторизованный сервисный центр.
	Ремень растянулся.	Замените клиновой ремень шнека.
Чрезмерная вибрация / движение рукоятки	Ослабление деталей. Шнеки повреждены.	Затяните все крепления. Замените поврежденные детали. Если вибрация не исчезла, обратитесь в авторизованный сервисный центр.
	Рукоятки установлены неправильно.	Убедитесь, что рукоятки закреплены на месте.
	Гайки регулировочного рычага ослаблены.	Затяните гайки таким образом, чтобы обеспечить надежную фиксацию рукоятки.
Тяжело тянуть ручку стартера	Ручка стартера замерзла.	Медленно вытяните как можно больше шнура из стартера и отпустите ручку стартера. Если двигатель не запускается, повторите процедуру или используйте электрический стартер.
	Шнур задевает какие-то компоненты.	Шнур стартера не должен задевать за какие-либо провода или шланги.

Проблема	Возможная причина	Решение
Потеря тягового усилия/ снижение скорости движения Сниженный или замедленный выброс снега	Ремень проскальзывает.	Отрегулируйте длину троса. Отрегулируйте ремень.
	Ремень изношен.	Проверьте / замените ремень.
	Ремень соскочил со шкива.	Проверьте / установите ремень на место.
	Дефлектор желоба забился.	Очистите дефлектор желоба.
	Шнеки засорены посторонними предметами.	Удалите мусор и посторонние предметы из шнеков.
	Сломан срезной штифт.	Замените сломанный срезной штифт.
	Между компонентами гусеничного хода скапливается снег и лед.	Удаляйте снег и лед, который скапливается между компонентами гусеничного хода.
	Колесо фрикционного привода изношено.	Обратитесь в авторизованный сервисный центр.
Шнек не вращается после отпускания ручки	Приводной ремень не отрегулирован.	Отрегулируйте приводной ремень.
	Дефлектор желоба для выброса снега не отрегулирован.	Отрегулируйте дефлектор желоба для выброса снега.
Фонари не горят (при наличии)	Двигатель не работает.	Запустите двигатель.
	Ослаблено соединение провода.	Проверьте соединения проводов на двигателе и фонарях.
	Перегорел светодиод.	Замените модуль светодиодов. Отдельные светодиоды не подлежат замене.
Поворотную головку желоба трудно перемещать	В поворотный механизм желоба попал мусор.	Очистите внутренние части поворотного механизма желоба.
	Тросы перекручены или повреждены.	Убедитесь, что тросы не перекручены. Замените поврежденные тросы.
Изделие уводит в сторону	Неравномерное давление в шинах.	Отрегулируйте давление в шинах и накачайте шины.
	Изделие перемещается только на одном колесе.	Проверьте шплинт колеса.
	Неравномерно отрегулированы салазки.	Отрегулируйте защитные пластины и салазки.
	Неравномерно отрегулированы защитные пластины.	Отрегулируйте защитные пластины и салазки.

Транспортировка, хранение и утилизация

Транспортировка и хранение

- Перед помещением на хранение и транспортировкой изделия и топлива убедитесь в отсутствии утечек или испарения топлива. Искры или источники открытого огня, например, от электрических устройств или котлов, могут привести к пожару.
- Всегда используйте рекомендованные контейнеры для хранения и транспортировки топлива.
- Перед помещением изделия на длительное хранение опорожните топливный бак.
- Если топливная камера карбюратора имеет сливную пробку, слейте топливо из карбюратора перед тем, как поместить изделие на длительное хранение.
- Надежно закрепите изделие на время транспортировки для предотвращения повреждений или аварий.

- Храните изделие в запечатом помещении для предотвращения доступа к изделию детей или посторонних лиц.
- Храните изделие в сухом и защищенном от низких температур месте.

Утилизация

- Соблюдайте местное законодательство и действующие нормы.
- Утилизируйте все химические вещества, например моторное масло или топливо, в сервисном центре или в специально предназначенном для этого месте.
- Утилизируйте изделие в специальном одобренном месте для утилизации или отправьте его в Husqvarna для утилизации.

Технические данные

Технические данные

ST 124	
Размеры	
Масса с пустыми баками, кг	76
Макс. рабочее давление в шинах, фунт/кв. дюйм	20
Высота впуска, см	53,3
Рабочая ширина, см	61
Двигатель	
Марка	Husqvarna
Номинальная мощность двигателя, кВт	4,3
Объем двигателя, куб. см	212
Тип топлива	Обычный неэтилированный (максимальное содержание этанола 10%)
Емкость топливного бака, галл. / л	0,58 / 2,2
Тип масла (API SJ-SN)	SAE 5W30 (ниже 0°C (32°F))
Емкость масляного бака, унц. / л	20 / 0,6
Электрическая система	
Свеча зажигания	F7RTC

	ST 124
Зазор между электродами свечи зажигания (дюйм / мм)	0,027-0,031 / 0,7-0,8
Излучение шума ¹²⁴	
Уровень мощности звука, измеренный, дБ(А)	100
Уровень мощности звука, гарантированный, L _{WA} дБ(А)	102
Уровни шума ¹²⁵	
Уровень шумового давления на уши оператора, L _{PA} , дБ(А)	86
Уровни вибрации, a_{hveq} ¹²⁶	
Уровень вибрации на рукоятке, левая / правая	4,15 / 4,08

www.agrodialog.ru

¹²⁴ Излучение шума в окружающую среду измеряется как мощность звука (L_{WA}) согласно директивам ЕС 2000/14/ЕС и 2005/88/ЕС. Указанные данные об уровне излучения шума имеют типичный статистический разброс (стандартное отклонение) в 1,5 дБ(А). Погрешность = 1,5 дБ(А)

¹²⁵ Уровень шумового давления в соответствии с EN ISO 11201. Указанные данные об уровне шумового давления имеют типичный статистический разброс (стандартное отклонение) в 1,5 дБ(А). Погрешность = 1,5 дБ(А)

¹²⁶ Уровень вибрации в соответствии с ISO 8437-4, приложение В. Погрешность = 1,5 м/с²

Декларация соответствия ЕС

СОДЕРЖАНИЕ ДЕКЛАРАЦИИ О СООТВЕТСТВИИ ЕС

Компания Husqvarna, SE-561 82 Huskvarna,
ШВЕЦИЯ, под свою исключительную

ответственность заявляет, что представленное
изделие:

Описание	Снегоотбрасыватель
Марка	Husqvarna
Платформа / Тип / Модель	ST 124
Партия	Серийный номер с 2020 года и далее

полностью соответствует следующим директивам и
нормам ЕС:

Директива/Норматив	Описание
2006/42/ЕС	"о механическом оборудовании"
2014/30/EU	"об электромагнитной совместимости"
2000/14/ЕС; 2005/88/ЕС	"об излучении шума от оборудования, размещенного вне помещения"
2011/65/EU	"об ограничении использования опасных веществ"

Применяются следующие согласованные стандарты
и/или технические спецификации: EN ISO
12100:2010, EN ISO 14982:2009, ISO 8437-1:2019,
ISO 8437-2:2019, ISO 8437-4:2019, ISO 3744:1995, EN
1032:2003+A1:2008, EN 50581:2012

В соответствии с директивой 2000/14/ЕС
+2005/88/ЕС, приложение V, заявленные значения
звукового давления указаны в разделе технических
данных настоящего руководства и в подписанной
декларации соответствия ЕС.

Поставляемый снегоотбрасыватель соответствует
эталоноу, прошедшему контроль.

От имени Husqvarna AB, SE-561 82 Huskvarna,
ШВЕЦИЯ, 2020-02-07



Клаес Лосдал (Claes Losdal)

Лицо, ответственное за сбор технических файлов,
действующих в ЕС

www.agrodialog.ru

Original instructions
Originalna uputstva
Оригинални инструкции
Originalne upute
Původní pokyny
Originale instruktioner
Originale instructies
Originaaljuhend
Alkuperäiset ohjeet
Instructions d'origine
Originalanweisungen
Αρχικές οδηγίες
Eredeti útmutatás
Istruzioni originali

Lietošanas pamācība
Originalios instrukcijos
Originale instruksjoner
Oryginalne instrukcje
Instrucções originais
Instrucțiuni inițiale
Оригинальные инструкции
Originalna uputstva
Přůvodné pokyny
Izvirna navodila
Instrucciones originales
Bruksanvisning i original
Orjinal talimatlar
Оригинальні інструкції

598540738



2020-06-16