

PORT 423

Справ Справочное руководство



DIN EN ISO 9001:2008

iGEBBA[®] 

Аэрозольный генератор

Аэрозольный генератор PORT-423



Инструкция по технике безопасности и общие указания

Пользователи, впервые использующие опрыскиватель, должны получить инструкции от продавцов или опытных специалистов

- Оператор несет ответственность за безопасность окружающих, находящихся в зоне применения мотоопрыскивателя
- Оператор должен быть в хорошем физическом состоянии. Усталость или болезнь приводят к пониженному уровню концентрации. Всегда работайте спокойно и с полным вниманием к работе
- Никогда не работайте в состоянии наркотического или алкогольного опьянения
- Напор воздуха на выходе распылительной трубы очень сильный. Никогда не направляйте распылительную трубу на животных или людей.
- Во время работы двигатель выбрасывает токсичный газ. Никогда не работайте на данном устройстве в закрытых или плохо проветриваемых помещениях. Опасность вдыхания ядовитых газов!

Средства индивидуальной защиты оператора

Во избежание повреждений головы, глаз, рук, ног и нарушения слуха придерживайтесь следующих рекомендаций:

- Одежда должна быть впору, т.е. хорошо подогнана так, чтобы не мешать в работе. Не надевайте свободные пальто, шорты, сандалии, косынки, галстуки, драгоценные украшения или другие объекты, которые могут цепляться за ветки.
- Защищайте свое лицо и глаза маской для лица или очками.
- В случае необходимости, используйте респиратор для защиты от отравления.
- Всегда применяйте надлежащую защиту для ушей (мягкие вставки, беруши, наушники и т.п.) для предотвращения потери слуха.
- Надевайте прочную обувь с нескользящей подошвой

Указания по применению

Устройство должно применяться только для целей, описанных в данном руководстве. Всегда соблюдайте инструкции по технике безопасности во время обращения с устройством

- Моторизированный опрыскиватель подходит для применения тех средств защиты растений, которые разрешены к применению национальными руководящими органами.
- Расход рабочего раствора регулируется в определенных пределах регулятором подачи раствора, и зависит также от положения распылительной трубки.
- Если угол наклона распылительной трубки при использовании превышает угол 30* от горизонта, рекомендуется использовать принадлежность – поставляемую дополнительно жидкостную помпу.
- При установке дополнительно поставляемого специального набора, мотоопрыскиватель может использоваться для внесения гранулята, например искусственных удобрений или корма для рыбы, высева трав.
- Мотоопрыскиватель может использоваться (без заполнения бака) для уборки сдуванием: опавшей листвы, травы, бумаги, пыли или снега, например на садовых дорожках, стадионах, парковочных площадках и подъездных дорогах.
- Моторизованный опрыскиватель компании IGЕВА рекомендуется для применения одобренных средств защиты растений в садоводстве, лесничестве, виноградарстве, для плодово-ягодных питомников и при выращивании различных овощных культур, а также для дезинфекции складских помещений, контейнеров и вагонов.
- Не разрешается применять распылитель с жидкостями с высоким содержанием кислоты либо с растворителями, либо с легковоспламеняющимися / взрывчатыми жидкостями.
- Должны соблюдаться все инструкции по безопасности, предписываемые инструкциями на средства защиты, а также обще принятые правила техники безопасности. Жидкости, отличающиеся от тех, которые были одобрены для защиты растений, могут применяться лишь тогда, когда исключается любая возможность причинения вреда животным, людям, окружающей среде или самому устройству. Производитель опрыскивателя не несет ответственности за любую поломку, вызванную несанкционированными изменениями или модификацией опрыскивателя.

Использование мотоопрыскивателя для работ, не предусмотренных данной инструкцией, не допускается.

Защита окружающей среды

Забота о Вашем окружении

- Обратите внимание на людей или животных, которые могут находиться в рабочей зоне
- Помните, что производимый шум является вредным для окружающей среды. Там, где возможно, старайтесь соблюдать временные периоды, ограничивающие применение устройств, создающих шум.

Инструкция по технике безопасности

- Прочитайте руководство по эксплуатации перед использованием устройства
- Дети и подростки не должны управлять устройством, за исключением лиц старше 16 лет, которые находятся под надзором мастеров, в образовательных и учебных целях.
- Оператор отвечает за тех, кто находится в области функционирования устройства.
- Моторизированные опрыскиватели должны использоваться только по назначению и для определенного диапазона задач. Назначение и определенный круг задач принадлежат к важным инструкциям, приведенным в данном руководстве и соответствиям с производственными правилами.
- Когда применяются химикаты защиты растений или пестициды, то соблюдайте всегда все правила безопасности, указанные производителем химикатов.
- Никогда не направляйте распылительную трубу на животных и на людей. Воздействие химикатов может привести к тяжелым последствиям или болезням.
- Если температура окружающей среды ниже 0 С, то всегда проверяйте сначала целесообразность использования распылителя.
- Не разрешается использование горячих жидкостей!
- Оператор должен использовать защиту для ушей.
- Всегда тщательно промывайте опрыскиватель после каждого использования. Химикаты могут быть очень вредны для людей, животных, растений и для окружающей среды.
- Во время использования опрыскивателя всегда надевайте защитную одежду, очки и респиратор во избежание любого контакта с химикатами.
- Всегда соблюдайте правила для утилизации остатка жидкости в опрыскивателе.
- Оператор должен быть обучен в обращении и использовании химикатов, а также в оказании первой помощи.
- Перед началом работы, правильно отрегулируйте плечевые ремни и подачу жидкости.
- Любые защитные или устройства безопасности, установленные на опрыскивателе, не должны удаляться при работе опрыскивателем.
- Убедитесь, что опрыскиватель находится в полном порядке перед началом работы.
- Работы по обслуживанию могут быть выполнены только тогда, когда устройство полностью остановлено и свеча отсоединена.
- Не запускайте двигатель опрыскивателя ближе, чем за 3 м от места заправки.
- Никогда не храните и не эксплуатируйте опрыскиватель вблизи открытого огня.
- Двигатель внутреннего сгорания не должен запускаться и функционировать в закрытых помещениях. Теплицы должны хорошо проветриваться.
- Ремонт должен производиться только специалистом сервиса.
- Убедитесь, что все соединения хорошо затянуты перед началом работы
- Бак для раствора должен быть закрыт.
- Проверьте направление ветра перед началом обработки.
- Всегда останавливайте устройство для дозаправки либо для работ по обслуживанию. Не курите и держитесь на расстоянии от открытого огня.
- Заправленное устройство может привести к потере равновесия оператора. Всегда сохраняйте устойчивое положение при работе.
- Убедитесь, что ремни не перекручены перед тем, как надеть опрыскиватель на плечи.

Обслуживание и уход

Моторизированный опрыскиватель должен регулярно обслуживаться. Выполняйте только те ремонтные и работы по обслуживанию, которые описаны в данном руководстве.

Уполномоченный Сервисный Центр должен выполнять все остальные работы.

Надлежащий уход также включает:

- Проверку бака жидкости
- Проверку всех соединений
- Очистку всех фильтров и проверку их поврежденности. После каждого использования тщательно промойте бак и шланги чистой водой.
- В случае неожиданно возникших проблем, пожалуйста, обратитесь к Вашему Сервисному дилеру.

Регулировка карбюратора

Карбюратор отрегулирован в оптимальном режиме на заводе.

В зависимости от высоты над уровнем моря может понадобиться дополнительная регулировка карбюратора.

Карбюратор оснащен тремя регулировочными винтами:

1. Винт установки холостого хода
2. Винт регулировки качества смеси холостого хода
3. Винт регулировки качества смеси максимальных оборотов

Регулировка винтов качества смеси холостых и максимальных оборотов смеси является ограниченной.

Предупреждение! Карбюратор отрегулирован на максимальную производительность двигателя. Для правильной регулировки оборотов двигателя требуется тахометр, поэтому карбюратор должен регулироваться только специалистами сервисного центра.

Данные по регулировке двигателя

Следующие указания предназначены только для специалистов!

Основные данные по регулировке опрыскивателя (при установленной распылительной трубе):

Осторожно закрутите **полностью** регулировочные винты. Не прикладывайте силу. Открутите оба винта до рекомендованной основной установки.

Обороты холостого хода: 2200 об/мин

Максимально допустимые обороты: 4900 об/мин

Внимание: Не устанавливайте обороты выше рекомендуемых, так как это может привести к повреждению двигателя!

Воздушный фильтр

Воздушный фильтр предотвращает попадание грязи в двигатель, когда воздух втягивается в цилиндр для возгорания, и тем самым снижает износ двигателя.

Регулярное обслуживание и замена фильтра увеличат срок службы двигателя Вашего опрыскивателя.

Проверка и чистка воздушного фильтра

Отвернуть винт на крышке воздушного фильтра. Снять воздушный фильтр.

При небольшом загрязнении или ежедневно: выбить или продуть воздушный фильтр.

При сильном загрязнении или еженедельно: помыть воздушный фильтр, поврежденный фильтр заменить.

Чистка воздушного фильтра

Грязный воздушный фильтр приводит к потере мощности двигателя, увеличивает потребление топлива и уровень вредных веществ в выхлопных газах. Грязный воздушный фильтр также затрудняет запуск двигателя.

При использовании **в течение целого дня** воздушный фильтр должен очищаться ежедневно, при повышенной запыленности чаще.

Для очистки просто выбейте фильтр о гладкую и плоскую поверхность. В случае особенно пыльных условий легко продуйте фильтр сжатым воздухом.

При сильном загрязнении фильтр нужно очистить в негорючей моющей жидкости (теплая мыльная вода). Перед установкой фильтр тщательно высушить и пропитать маслом для воздушных фильтров - № масла _____

Поврежденный фильтр должен быть заменен.

Поломка двигателя, вызванная неправильно обслуживаемым фильтром, **не подлежит ремонту по гарантии.**

Для снятия фильтра демонтировать его крышку, открутив винт крепления крышки. При установке особое внимание обратите на то, чтобы воздушный фильтр занял нужное положение.

Свеча

Свеча (калильное число 200) имеет следующее обозначение:

BOSCH WSR6F

CHAMPION RCJ-6Y или аналогичные свечи других торговых марок

Необходимый зазор между электродами 0.5 мм

Проверяйте свечу через каждые 50 часов функционирования.

Свеча с изношенными электродами должна быть заменена.

Общие указания по обслуживанию

После обкаточного периода приблизительно в 5 часов все болтовые соединения (за исключением регулировочных винтов карбюратора) должны быть проверены и подтянуты, если это необходимо.

- Чистка, ремонт или обслуживание должны начинаться только после того, как двигатель остановлен и снят штекер свечи зажигания.
- Если тяжело откручивается крышка бака для жидкости, нанесите немного масла или смазки на прокладку крышки.

Общие рекомендации по обслуживанию

- Специализированный сервисный центр должен выполнять все работы по обслуживанию, отличные от тех, которые описаны в данном руководстве. Используйте только оригинальные запчасти IGEMA.
- Не модифицируйте или видоизменяйте конструкцию опрыскивателя – это может привести к серьезным последствиям для вашего здоровья.
- Не обслуживайте и не храните устройство возле открытого огня.
- Всегда используйте соответствующие свечи зажигания. Периодически проверяйте кабель зажигания на наличие повреждений.
- Моторизированный опрыскиватель, функционирующий без глушителя или с поврежденным глушителем, является опасным в плане пожара и может подтвердить слух. Не прикасайтесь к горячему глушителю.

Во время транспортировки опрыскивателя в машине убедитесь, что устройство надежно привязано к машине и что нет утечки топлива.

Если устройство хранится длительный период, всегда полностью опорожняйте бак для раствора, подающий шланг и бак для топлива.

Подготовка к хранению

Моторизированный опрыскиватель должен храниться в сухом месте, недоступном для детей.

Особые меры для консервирования двигателя опрыскивателя для хранения не требуется, если применялось масло для двухтактных двигателей «Castrol Super TT»

Опорожните топливный бак перед длительным хранением.

Хотя бак для жидкости изготавливается из материала, стойкого к воздействию ультрафиолетового излучения, мы рекомендуем хранить опрыскиватель вдали от прямого попадания солнечных лучей и в сухой комнате, недоступной для детей и животных. В помещениях, где существует опасность замерзания, всегда полностью опорожняйте бак для раствора и шланги.

Топливо

Бензиново-масляная смесь

Бензин: Двигатель Вашего опрыскивателя является высокопроизводительным двухтактным двигателем, который должен заправляться бензиново-масляной смесью. Смесью может быть подготовлена оператором или приобретена на заправочных станциях, торгующих топливной смесью для двухтактных двигателей.

Важно: для приготовления топливной смеси используйте неэтилированный бензин **Normal, Euro** или **Super** с октановым числом не ниже 92.

Соотношение смеси: соотношение смеси бензин/масло составляет **50:1 (4%)**.

Примечание: Никогда не храните топливную смесь дольше 3-4 недель.

Пропорция смеси при использовании Castrol Super TT и других марок двухтактного масла.

Литры	Castrol Super TT		SAE 30
	2.5% (40:1)	4% (25:1)	
5	0,125		0,2
10	0,250		0,4
15	0,375		0,6
20	0,500		0,8
25	0,625		1,0

Внимание: Проконсультируйтесь с уполномоченным местным дилером IGЕВА по пропорции смеси в случае использования двухтактных масел, рекомендованных местным дилером.

Инструкция по вводу в эксплуатацию

Для первых 5-ти заправок используйте смесь 25:1 (4%) даже когда используется рекомендованное двухтактное масло Castrol Super TT!

- Не курите и не находитесь вблизи открытого огня, когда обращаетесь с топливом!
- Позвольте устройству остыть перед заправкой топлива.
- Топливо может содержать растворители. Избегайте попадания минеральных масляных веществ на кожу и в глаза. Надевайте перчатки, когда обращаетесь с топливом. Часто меняйте и чистите защитную одежду. Не вдыхайте пары топлива.
- Не разбрызгивайте топливо и масло. Если топливо пролилось, немедленно протрите опрыскиватель. Топливо не должно попадать на одежду оператора. Если одежда запачкалась топливом, то незамедлительно смените ее.
- Убедитесь, что на землю не пролилось топливо или масло (защита окружающей среды). Используйте надлежащее покрытие земли, когда происходит заправка.
- Не заправляйте бак в закрытом помещении. Испарения топлива собираются на уровне земли (опасность взрыва).
- Транспортируйте и храните топливо и масло только проветренных и специально маркированных контейнерах. Топливо и масло должны храниться в месте, недоступном для детей.
- Когда работаете опрыскивателем, то избегайте вдыхания выхлопных газов.

Использование моторизованного опрыскивателя не разрешается в закрытых помещениях.

При работе с топливом необходимы осторожность и внимательность. Строго соблюдайте инструкции по технике безопасности!

Заправляйте бак, когда выключен двигатель!

- Тщательно очистите горловину топливного бака на устройстве.
- Открутите крышку топливного бака и заправьте топливо не выше нижней кромки заливной горловины. Не переполняйте бак и, по возможности, используйте для заправки воронку с фильтром.
- Будьте осторожны во время заправки и не проливайте топливную смесь.
- Плотнo закрутите крышку бака.

Сборка

Опрыскиватель должен быть полностью собран перед его первым использованием.

Проверьте список для того, чтобы убедиться в том, что все детали были поставлены:

- 1 моторизованный опрыскиватель (с ручкой управления)
- 1 колено воздуховода
- 1 гибкая часть воздуховода
- 1 распылительная трубка
- 1 хомут большой с крепежом
- 1 хомут малый с крепежом
- 1 распылительная форсунка
- 2 трубки подачи раствора
- 1 насадка для дальнего распыления
- 1 решетка рассеивающая
- 1 насадка для направленной обработки
- 1 решетка однонаправленная
- 1 решетка двухсторонняя
- 1 комбинированный свечной ключ
- 1 руководство по эксплуатации

Подготовка опрыскивателя к работе

Опрыскиватель для удобства транспортировки поставляется частично разобранным и должен быть собран перед первым использованием.

Выкрутите полностью оба винта, вставьте колено воздуховода в отверстие корпуса для подачи воздуха и закрепите его винтами. После фиксации колено должно свободно вращаться. Следите за тем, чтобы в процессе сборки не выпали гайки винтов. Надвиньте гибкую часть воздуховода на колено воздуховода и зафиксируйте хомутом. Надвиньте ручку управления на распылительную трубу спереди. Ослабив винты фиксации ручки, совместите нижний паз ручки с выступом на распылительной трубе, и выберите желаемое положение ручки на трубе. Соедините распылительную трубу с гибкой частью воздуховода и зафиксируйте хомутом.

Примечание: кабели ручки управления не должны быть перекручены. Зафиксируйте кабели в специальном зажиме на хомуте.

Установите на носок распылительной трубы распылительную форсунку и зафиксируйте ее винтом. Ручка управления и регулятор подачи жидкости на форсунке должны находиться в одной плоскости.

Присоедините трубки подачи жидкости: одну – между штуцером на баке и краном подачи на ручке управления, вторую – между краном подачи и регулятором подачи на форсунке.

Перед заливкой жидкости в бак всегда закрывайте кран подачи на ручке управления.

Запуск холодного двигателя

1. Установите выключатель зажигания в положение «I» («ВКЛ»).
2. Передвиньте рычаг постоянного газа в положение минимального газа, (двигатель запускается на холостых оборотах).
3. Закройте воздушную заслонку с помощью рычага заслонки.
4. Нажмите несколько раз праймер до наполнения колбочки топливом (для подкачки топлива к карбюратору).
5. Поместите опрыскиватель на землю и хорошо держите его за бак левой рукой. Правой рукой вытащите медленно ручку стартера, пока не почувствуете небольшое сопротивление. Затем потяните резко и сильно, пока двигатель не начнет схватывать (запускаться). Вытягивайте шнур стартера по прямой линии и не бросайте ручку, сопровождая обратное сматывание шнура рукой.
6. Затем передвиньте рычаг воздушной заслонки в положение «открытая заслонка» и продолжайте процедуру запуска.
7. Когда двигатель запустится, используйте дроссельный рычаг или рычаг постоянного газа для управления оборотами двигателя.
8. Для перевода двигателя на холостые обороты, передвиньте рычаг постоянного газа или рычаг дроссельной заслонки в положение «мин.».

Запуск теплого двигателя (после того, как двигатель был остановлен на короткое время)

Запустите двигатель без закрывания воздушной заслонки, т.е. оставьте заслонку в открытом положении.

Предостережение: Если двигатель не запускается после нескольких попыток, то камера сгорания, вероятно переполнена.

В таком случае рекомендуется снять и просушить свечу зажигания. Передвиньте выключатель зажигания в положение «ВЫКЛ» и рычаг постоянного газа в положение «макс» (максимальный газ). Потяните ручку стартера несколько раз, предварительно выкрутив свечу зажигания. Этим вы удалите избыток топлива из камеры сгорания. Вкрутите свечу на место и повторите процедуру запуска.

Выключение двигателя

Передвиньте рычаг постоянного газа или рычаг дроссельной заслонки в положение «мин» (холостой ход). Для остановки двигателя установите выключатель зажигания в положение «0» («ВЫКЛ»).

Регулировка плечевых ремней.

Поместите опрыскиватель на спину и закрепите оба ремня защелками.

Ремни регулируются до требуемой длины с помощью пряжек.

Закрепите ремни, потянув за концы в низ.

Поднимая пряжки, натяжение ремней можно ослабить.

Примечание: Отрегулируйте ремни так, чтобы панель ранца полностью была прижата к спине оператора. Дополнительный поясной ремень можно приобрести у дилера по продаже продукции IGEBA.

Указания по использованию

Перед запуском устройства и началом работы проверьте опрыскиватель для того, чтобы убедиться в том, что он находится в хорошем рабочем состоянии (проверьте топливную систему, выключатель зажигания, плечевые ремни, баки для топлива и раствора (на предмет протекания)). Все соединения должны быть надежными, а кран подачи жидкости должен полностью перекрывать подачу жидкости.

Оператор должен стоять на твердой поверхности во время запуска и работы

Положение тела должно быть надежным и комфортным.

Опрыскиватель должен запускаться на расстоянии не меньше 3 м от места заправки топливом.

Распылительные средства

Осторожно – опасность!

Избегайте прямого контакта с распылительными растворами. Соблюдайте дополнительные инструкции по технике безопасности и инструкции на бирках к распыляемым материалам. Немедленно прекратите работу, если Вы чувствуете себя больным ил чрезмерно уставшим. Если состояние тяжелое, то обратитесь к врачу для оказания медицинской помощи.

Перед заправкой раствора в бак остановите двигатель и снимите опрыскиватель со спины.

Бак для распылительного раствора

Наполнение бака

- Убедитесь, что кран подачи жидкости закрыт
- Всегда используйте сетчатый фильтр, когда заливаете раствор для распыления. После наполнения бака размешайте раствор для предотвращения химических осадков на дне бака.
- Емкость бака для распыления 12 литров
- Удалите любой пролитый раствор
- Точно следуйте рекомендациям производителя химикатов
- Никогда не позволяйте детям и лицам, которые не знакомы с общением с химикатами, использовать опрыскиватель и работать с химикатами

Влияние погоды на качество обработки

- Не используйте опрыскиватель во время сильного ветра или дождя для предотвращения неконтролируемого распространения химикатов по большой площади
- Проверьте направление ветра перед распылением. Не распыляйте против открытых дверей или окон, машин, животных, детей или в направлении того, что можно повредить или вывести из строя химическим раствором
- Будьте особенно осторожны во время обработки. Желательно работать ранним утром или вечером, когда ветер незначительный. Убедитесь, что раствор применяется для тех растений, для которых он предназначен. Всегда проявляйте осторожность и внимание.

Подача раствора

Кран подачи раствора открыт: рычаг в горизонтальном положении

Кран подачи раствора закрыт: рычаг в вертикальном положении

Регулировка количества подаваемого на форсунку раствора осуществляется регулятором, расположенным на форсунке. Он имеет 4 - фиксированных положения.

Следующая таблица дает примерную величину расхода раствора, в зависимости от положения распылительной трубки и установки регулятора подачи раствора.

Положение регулятора	Положение распылительной трубки		
	А	В	С
Позиция 1	0,53 л/мин	0,45 л/мин	0,52 л/мин
Позиция 2	0,94 л/мин	1,08 л/мин	1,00 л/мин
Позиция 3	1,92 л/мин	1,85 л/мин	1,72 л/мин
Позиция 4	2,7 л/мин	2,6 л/мин	3,35 л/мин

Для обработки больших площадей и деревьев наиболее подходит насадка для дальнего распыления, устанавливаемая на стандартную распылительную форсунку. Благодаря этому достигается значительное увеличение зоны досягаемости и равномерность размеров капель дисперсии. Насадка для дальнего распыления насаживается на распылительную форсунку до фиксации.

Для обработки рядных культур (например, винограда, томатов, плодово – ягодных культур) хорошо подходит однонаправленная поворотная решетка, которая обеспечивает хорошее качество обработки нижней стороны листа. Эта решетка устанавливается на насадку для направленной обработки. На эту же насадку можно установить двухстороннюю решетку, обеспечивающую широкий угол распыления – 90-110*, благодаря чему можно обрабатывать сразу два параллельных ряда. Для густых насаждений и для повторной обработки используйте рассеивающую решетку, устанавливаемую на насадку для дальнего распыления. Рассеивающая решетка смягчает воздействие воздушного потока и уменьшает повреждения листьев. Двойная форсунка не входит в комплект поставки, устанавливается вместо стандартной распылительной форсунки (может быть поставлена дополнительно).

Технические характеристики мотоопрыскивателя модели PORT 423	
Тип двигателя	Одноцилиндровый двухтактный
Объем двигателя	53 куб.см
Мощность двигателя кВт/ л.с.	2,4/3,3
Средние обороты холостого хода об/мин	2200
Карбюратор	Мембранный карбюратор с праймером и встроенным топливным насосом
Зажигание	Электронное
Емкость топливного бака, л	1,9
Емкость бака для распыления, номинальная	12
Производительность по воздуху, куб.м/ч	650
Скорость воздушного потока, м/с	64
Размеры без распылительной трубки Высота / ширина / глубина, см	69/55/28
Вес, кг	10,8
Уровень шума, dB(A)	88
Уровень звукового давления, dB(A)	99,7/100

www.agrodialog.ru

План проведения обслуживания

		Перед Используй ванием	ежедневно	еженедельно	Через часов	Через часов	По необходимости
Карбюратор	Проверка Холостых оборотов	X					
Воздушный Фильтр	Чистка		X				
	Замена						X
Свеча	Регул.зазора					X	
	Замена						X
Отверстия забора воздуха	Чистка			X			
Ребра цилиндра	Чистка			X			
Топливный бак	Чистка					X	
Все доступные Винты (за исключени регулируе карбюратор	Подтянуть				X 1)	X	
Ручка управлени	Проверка всех Функций	X					
Устройств Целом	Визуальный Осмотр	X					
	Чистка						X

1) После первых 5-ти часов работы, одноразово

(D) Ersatzteilliste	Motor- Sprühgerät	423	Inhaltsverzeichnis	Seite
			Motor (Gesamtüberblick), Gebläsegehäuse	2
			Kurbelwelle/-gehäuse, Zylinder, Kolben	5
			Vergaser, Luftfilter, Auspuff	6
			Gebläsegehäuse, Benzintank	7
			Behältergestell	8
			Zündung, Starter	9
			Sprührohr	10
			Zubehör: Umbausatz Stäuben	11
			Zubehör: Dosiereinrichtung ULV-Zusatz	12
			Zubehör: Flüssigkeitspumpe	13
			Zubehör: Doppelsprühdüse	14
			Zubehör: Verlängerungsrohr	15
			Richtlinien für die Bestellung	15
			Ersatzteile	16
			(GB) Spare parts list	Gasoline powered mist blower
Engine, blower housing	2			
Crankshaft/-case, cylinder, piston	5			
Carburetor, air filter, muffler	6			
Blower housing, fuel tank	7			
Tank frame	8			
Ignition, starter	9			
Spray tube	10			
Accessories: Dusting attachment	11			
Accessories: ULV dosage control kit	12			
Accessories: Liquid booster pump	13			
Accessories: Double nozzle	14			
Accessories: Ext. Tube	15			
Directions for ordering	15			
Spare parts	16			
(F) Liste de pièces de rechange	Atomiseur à moteur	423		
			Moteur, carter de turbine	2
			Vilebrequin, cylindre, piston	5
			Carburateur, filtre à air, échappement	6
			Carter de turbine, réservoir essence	7
			Cassis réservoir	8
			Allumage, lanceur	9
			Tube atomiseur	10
			Accessories: Dispositif de poudrage	11
			Accessories: Disposit. Dosage ULV	12
			Accessories: Pompe centrifuge	13
			Accessories: Double buse	14
			Accessories: Rallonge	15
			Directives pour les commandes	15
			Pièces de rechange	16
			(E) Lista de piezas de recambio	Atomizador
Motor, caja del ventilador	2			
Cigñal, cilindro, piston	5			
Carburador, filtro de aire, escape	6			
Caja del ventilador, depósito de gasolina	7			
Deposito	8			
Encendido, arranque	9			
Tubo pulverizador	10			
Accesorios: Dispositivo de espolvoreo	11			
Accesorios: Dispositivo ULV	12			
Accesorios: Bomba de liquido	13			
Accesorios: Tobera doble	14			
Accesorios: Tubo ext.	15			
Directivas de pedido	15			
Piezas de recambio	16			
(D) Ersatzteilliste	Motor- Sprühgerät	423		
			Motor (Gesamtüberblick), Gebläsegehäuse	2
			Kurbelwelle/-gehäuse, Zylinder, Kolben	5
			Vergaser, Luftfilter, Auspuff	6
			Gebläsegehäuse, Benzintank	7
			Behältergestell	8
			Zündung, Starter	9
			Sprührohr	10
			Zubehör: Umbausatz Stäuben	11
			Zubehör: Dosiereinrichtung ULV-Zusatz	12
			Zubehör: Flüssigkeitspumpe	13
			Zubehör: Doppelsprühdüse	14
			Zubehör: Verlängerungsrohr	15
			Richtlinien für die Bestellung	15
			Ersatzteile	16
			(GB) Spare parts list	Gasoline powered mist blower
Engine, blower housing	2			
Crankshaft/-case, cylinder, piston	5			
Carburetor, air filter, muffler	6			
Blower housing, fuel tank	7			
Tank frame	8			
Ignition, starter	9			
Spray tube	10			
Accessories: Dusting attachment	11			
Accessories: ULV dosage control kit	12			
Accessories: Liquid booster pump	13			
Accessories: Double nozzle	14			
Accessories: Ext. Tube	15			
Directions for ordering	15			
Spare parts	16			
(F) Liste de pièces de rechange	Atomiseur à moteur	423		
			Moteur, carter de turbine	2
			Vilebrequin, cylindre, piston	5
			Carburateur, filtre à air, échappement	6
			Carter de turbine, réservoir essence	7
			Cassis réservoir	8
			Allumage, lanceur	9
			Tube atomiseur	10
			Accessories: Dispositif de poudrage	11
			Accessories: Disposit. Dosage ULV	12
			Accessories: Pompe centrifuge	13
			Accessories: Double buse	14
			Accessories: Rallonge	15
			Directives pour les commandes	15
			Pièces de rechange	16
			(E) Lista de piezas de recambio	Atomizador
Motor, caja del ventilador	2			
Cigñal, cilindro, piston	5			
Carburador, filtro de aire, escape	6			
Caja del ventilador, depósito de gasolina	7			
Deposito	8			
Encendido, arranque	9			
Tubo pulverizador	10			
Accesorios: Dispositivo de espolvoreo	11			
Accesorios: Dispositivo ULV	12			
Accesorios: Bomba de liquido	13			
Accesorios: Tobera doble	14			
Accesorios: Tubo ext.	15			
Directivas de pedido	15			
Piezas de recambio	16			



Bild-Nr. Pos.-No. No.Pos. Pos.-No.	Bestell-Nr. Order-No. No. de Cde Ref.-Nr.	Menge Quantity Nombres Cantidad	Motor (Gesamtüberblick), Gebläsegehäuse	Engine, blower housing	Moteur, carter de turbine	Motor, caja del ventilador
1	22 00 117	1	Kurbelwelle, kompl.	Crankshaft, compl.	Vilebrequin, compl.	Cigünal, compl.
2	20 61 157	1	Kurbelgehäusedichtung 0,4 mm	Crankcase gasket	Joint de carter moteur	Junta de carter
3	21 00 419 25	1	Kurbelgehäuse, Zünderseite	Crankcase, ignition s.	Carter moteur côté vm	Caja del cigünal
4	00 50 102	1	Rillenkugellager 15x35x11 mm	Ball bearing	Roulement à billes	Cojinete de bolas
5	21 00 311 25	1	Kurbelgehäuse, Abtriebseite	Crankcase, drive side	Carter moteur côté turbine	Caja del cigünal p.d. Sacado
6	00 50 125	1	Rillenkugellager 15x42x13 mm	Ball bearing	Roulement à billes	Cojinete de bolas
7	00 18 399	6	Zylinderschraube M5x35 mm	Screw	Vis	Tornillo cilindrico
8	00 54 133	2	Wellendichtung 15x26x7 mm	Oil seal	Joint d'arbre	Empaquetadura del árbol
9	00 34 135	1	Schnorr Sicherung 10 mm	Circlip	Arrêtage	Seguro
10	00 20 104	1	Sechskantmutter M10	Nut	Écrou	Tuerca
11	00 75 100	1	Scheibenfeder 2x3,7 mm	Woodruff key	Clavette	Chaveta de disco
12	44 00 224 25	1	Magnetrad 12,8	Flywheel	Volant magnétique	Volante
13	22 00 114	1	Zylinder + Kolben, Reparatursatz enth.: (-> 13 - 20	Cylinder + piston, repair kit incl. (->13 - 20	Cylindre + piston, kit de réparation y inclus (->13 - 20	Cilindro + piston, juego de reparacion incl. (->13 - 20
14	00 52 205	1	Nadelkäfig 12x15x17,5	Needle bearing	Roulement à aiguilles	Casquillo cojinete
15	22 00 111	1	Kolben Ø 48,0 mm enth. (-> 15 - 17	Piston incl. (-> 15 - 17	Piston y inclus (-> 15 - 17	Piston incl. (-> 15 - 17
16	20 48 116	2	Kolbenring 48x2 mm	Piston ring	Segment	Segmento del piston
17	00 55 122	2	Sicherungsring 12x1 mm->	Piston check pin->	Arrêt d'axe de piston->	Seguro ->
18	20 31 168 25	1	Kolbenbolzen 12/8x40 mm	Piston pin	Axe de piston	Bulon de piston
19	20 61 339	1	Zylinderdichtung	Cylinder gasket	Joint de cylindre	Junta del cilindro
20	00 15 209	2	Stiftschraube M6x18 mm ->	Stud ->	Vis ->	Tornillo ->
21	00 18 348	4	Zylinderschraube M6x25 mm	Screw	Vis	Tornillo cilindrico
22	20 61 479	2	Vergaserdichtung	Carburetor gasket	Joint d'admission	Junta del carburador
23	20 74 964	1	Isolierflansch	Carburetor port piece	Bride d'admission	Apoyo del carburador
24	20 12 871	1	Ansaugstutzen	Manifold	Manchon d'aspiration	Munon de aspiracion
25	00 34 202	2	Sicherungsscheibe 6 mm	Safety washer	Rondelle de sécurité	Arandela seguridad
26	00 18 348	2	Zylinderschraube M6x25 mm	F.H. screw	Vis	Tornillo
27	25 00 351 25	1	Blechauspuff, kompl.	Muffler, compl.	Échappement, compl.	Escape, compl.
28	20 61 140	1	Auspuffdichtung	Exhaust gasket	Joint d'échappement	Junta escape
29	00 34 114	2	Federring 6 mm	Spring ring	Rondelle élastique	Anillo elastico
30	00 20 102	1	Sechskantmutter M6	Nut	Écrou	Tuerca
31	00 21 100	1	Sechskantmutter M6	Nut	Écrou	Tuerca
32	20 23 366 25	1	Auspuffstrebe 12x2x87/105	Muffler brace	Tirant d'échappement	Tirante del escape
33	20 23 367 25	1	Auspuffstrebe 12x260,5/79,5	Muffler brace	Tirant d'échappement	Tirante del escape
34	00 18 345	3	Zylinderschraube M6x12 mm	Screw	Vis	Tornillo cilindrico
35	00 34 114	1	Federring 6 mm	Spring ring	Rondelle élastique	Anillo elastico
36	23 00 106	1	Zündkerze W 8AC	Spark plug	Bougie	Bujia
37	00 12 368	3	Sechskantschraube M6x20	Screw	Vis	Tornillo
38	23 00 558	1	Vergaser Bing 1/15/110	Carburetor, compl.	Carburateur, compl.	Carburador, compl.
39	05 10 900	1	Reparatursatz-Vergaser Bing 1/15/110	Repair-kit-carburetor	Kit de réparation- carbureteur	Juego de reparacion- carburador
40	00 66 111	1	Schutzkappe	Port cap	Capuchon	Gomas
41	00 62 235	1	O-Ring 20x1,5 mm	Ring	Joint bague	Anillo
42	28 00 559	1	Bowdenzug Gas 1,5x1193 mm	Bowden cable gas	Transmission de gaz	Cable de bowden
43	00 64 363	1	Schlauch 6x1 mm	Hose	Tuyau	Tubo
44	25 00 570	1	Luftfilter, kompl. enth. (-> 44 - 52	Air filter, compl. incl. (-> 44 - 52	Filtre à air, compl. y inclus (-> 44 - 52	Filtro de aire, compl. incl. (-> 44 - 52
45	00 20 142	1	Vierkantmutter M6	Nut	Écrou	Tuerca
46	20 74 252	1	Scheibe 43x48x2 mm	Washer	Rondelle	Disco
47	20 48 348	1	Filtereinsatz	Filter element	Filtre à air	Filtro
48	20 73 500	1	Filterdeckel	Filter cover	Couvercle du filtre	Tapa del filtro
49	00 10 557	1	Schraube M6x25 mm	Screw	Vis	Tornillo
50	00 66 399	1	Schelle 68x10 mm enth. (-> 50 - 52	Clamp incl. (-> 50 - 52	Collier y inclus (-> 50 - 52	Abrazadera incl. (-> 50 - 52
51	00 21 257	1	Vierkantmutter M5	Nut	Écrou	Tuerca
52	00 11 274	1	Zyl.-schraube M5x50/30 mm ->))	Screw ->))	Vis ->))	Tornillo cilindrico ->))
53	44 00 236	1	Gebläsegehäuse II	Blower housing II	Carter de turbine II	Caja del ventilador II
54	44 00 241	1	Laufgrad	Fan wheel	Turbine	Turbina
55	44 00 232	1	Gebläsegehäuse I	Blower housing I	Carter de turbine I	Caja del ventilador I
56	00 18 257	13	Schraube 5x25 mm	Screw	Vis	Tornillo
57	00 34 135	1	Sicherungsscheibe 10 mm	Circlip	Arrêtage	Seguro
58	00 20 104	1	Sechskantmutter M10	Nut	Écrou	Tuerca
59	20 35 269	1	Distanzhülse 8,2/11x6,2x7,8 mm	Spacer sleeve	Entretoise	Tubo distanciador
60	40 74 352	1	Schutzkappe	Protector cap	Recouvrement	Tapa
61	20 43 338	1	Befestigungswinkel	Brace	Tirant	Tirante
62	00 18 345	2	Zylinderschraube M6x12 mm	Screw	Vis	Tornillo cilindrico
63	20 73 455	1	Auspuffschutz	Exhaust protection	Protection de l'échappement	Proteccion del escape
64	00 18 257	2	Linsenschraube 5x25 mm	Screw	Vis	Tornillo

65	27 00 318	1	Kraftstoffbehälter, kompl. enth. (-> 65 - 70	Fuel tank, compl. incl. (-> 65 - 70	Réservoir essence, compl. y inclus (-> 65 - 70	Depósito de gasolina, compl. incl. (-> 65 - 70
66	27 00 340	1	Benzinhahn, kompl. enth. (-> 66 - 68	Fuel tap, compl. incl. (-> 66 - 68	Robinet d'essence, compl. y inclus (-> 66 - 68	Grifo gasolina, compl. incl. (-> 66 - 68
67	00 62 267	1	O-Ring 12x2	O-ring	Joint torique	Anillo
68	00 62 116	1	O-Ring 9x2	O-ring	Joint torique	Anillo
69	27 00 180	1	Tankverschluß enth. (-> 69 - 70	Tank cap incl. (-> 69 - 70	Couvercle y inclus (-> 69 - 70	Tapa del deposito incl. (-> 69 - 70
70	00 61 107	1	Dichtung 19x27x1,5 mm ->))	Gasket f. tank cap ->))	Joint ->))	Junta ->))
71	00 72 140	3	Scheibe 5,2x12x0,5 mm	Spring washer	Ressort	Muelle de disco
72	00 18 257	3	Schraube 5x25 mm	Screw	Vis	Tornillo
73	00 64 139	1	Schlauch 5x1,5 mm	Hose	Tuyau	Tubo
74	20 73 266	1	Einfülltrichter	Funnel	Entonnoir	Embudo de llenado
75	00 80 525	1	Kombischlüssel	Combi wrench	Clef à bougie	Llave

www.agrodialog.ru

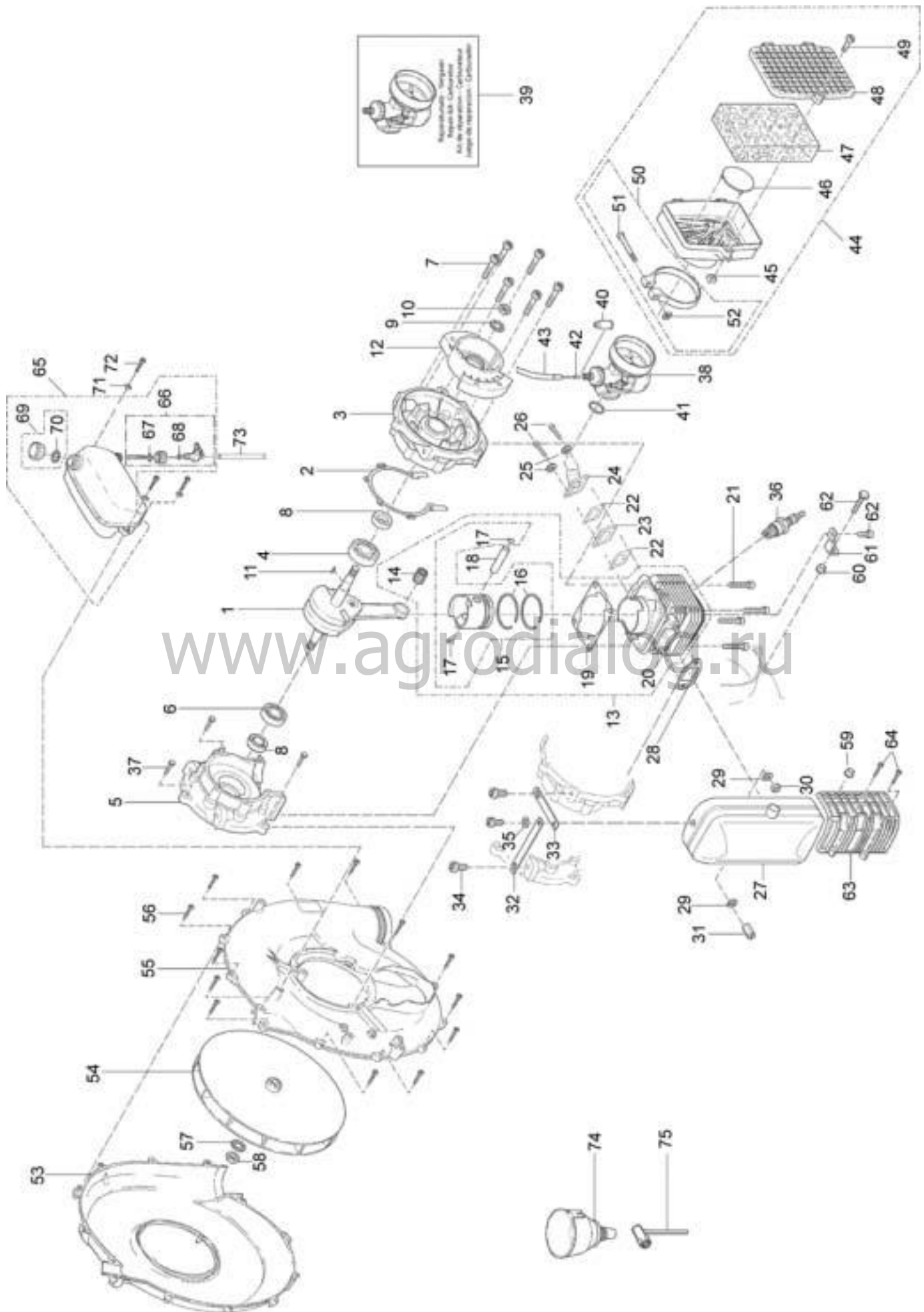

Bild-Nr. Pos.-No. No.Pos. Pos.-No.	Bestell-Nr. Order-No. No. de Cde Ref.-Nr.	Menge Quantity Nombres Cantidad	Kurbelwelle-/gehäuse, Zylinder, Kolben	Crankshaft/-case, cylinder, piston	Vilebrequin, cylindre, piston	CigünaI, cilindro, piston
1	22 00 117	1	Kurbelwelle, kompl.	Crankshaft, compl.	Vilebrequin, compl.	CigünaI, compl.
2	20 61 157	1	Kurbelgehäusedichtung 0,4 mm	Crankcase gasket	Joint de carter moteur	Junta de carter
3	21 00 419 25	1	Kurbelgehäuse, Zünderseite	Crankcase, ignition s.	Carter moteur côté vm	Caja del cigünaI
4	00 50 102	1	Rillenkugellager 15x35x11 mm	Ball bearing	Roulement à billes	Cojinete de bolas
5	21 00 311 25	1	Kurbelgehäuse, Abtriebseite	Crankcase, drive side	Carter moteur côté turbine	Caja del cigünaI p.d. Sacado
6	00 50 125	1	Rillenkugellager 15x42x13 mm	Ball bearing	Roulement à billes	Cojinete de bolas
7	00 18 399	6	Zylinderschraube M5x35 mm	Screw	Vis	Tornillo cilindrico
8	00 54 133	2	Wellendichtung 15x26x7 mm	Oil seal	Joint d'arbre	Empaquetadura del árbol
9	00 34 135	1	Schnorrnsicherung 10 mm	Circlip	Arrêtage	Seguro
10	00 20 104	1	Sechskantmutter M10	Nut	Écrou	Tuerca
11	00 75 100	1	Scheibenfeder 2x3,7 mm	Woodruff key	Clavette	Chaveta de disco
12	44 00 224 25	1	Magnetrad 12,8	Flywheel	Volant magnétique	Volante
13	22 00 114	1	Zylinder + Kolben, Reparatursatz enth.: (-> 13 - 20	Cylinder + piston, repair kit incl. (->13 - 20	Cylindre + piston, kit de réparation y inclus (->13 - 20	Cilindro + piston, juego de reparacion incl. (->13 - 20
14	00 52 205	1	Nadelkäfig 12x15x17,5	Needle bearing	Roulement à aiguilles	Casquillo cojinete
15	22 00 111	1	Kolben Ø 48,0 mm enth. (-> 15 - 17	Piston incl. (-> 15 - 17	Piston y inclus (-> 15 - 17	Piston incl. (-> 15 - 17
16	20 48 116	2	Kolbenring 48x2 mm	Piston ring	Segment	Segmento del piston
17	00 55 122	2	Sicherungsring 12x1 mm->)	Piston check pin->)	Arrêt d'axe de piston->)	Seguro ->)
18	20 31 168 25	1	Kolbenbolzen 12/8x40 mm	Piston pin	Axe de piston	Bulon de piston
19	20 61 339	1	Zylinderdichtung	Cylinder gasket	Joint de cylindre	Junta del cilindro
20	00 15 209	2	Stiftschraube M6x18 mm ->)	Stud ->)	Vis ->)	Tornillo ->)
21	00 18 348	4	Zylinderschraube M6x25 mm	Screw	Vis	Tornillo cilindrico
36	23 00 106	1	Zündkerze W 8AC	Spark plug	Bougie	Bujia
37	00 12 368	3	Sechskantschraube M6x20	Screw	Vis	Tornillo
60	40 74 352	1	Schutzkappe	Protector cap	Recouvrement	Tapa
61	20 43 338	1	Befestigungswinkel	Brace	Tirant	Tirante
62	00 18 345	2	Zylinderschraube M6x12 mm	Screw	Vis	Tornillo cilindrico



Bild-Nr. Pos.-No. No.Pos. Pos.-No.	Bestell-Nr. Order-No. No. de Cde Ref.-Nr.	Menge Quantity Nombres Cantidad	Vergaser, Luftfilter, Auspuff	Carburetor, air filter, muffler	Carburateur, filtre à air, échappement	Carburador, filtro de aire, escape
20	00 15 209	2	Stiftschraube M6x18 mm	Stud	Vis	Tornillo
22	20 61 479	2	Vergaserdichtung	Carburetor gasket	Joint d'admission	Junta del carburador
23	20 74 964	1	Isolierflansch	Carburetor port piece	Bride d'admission	Apoyo del carburador
24	20 12 871	1	Ansaugstutzen	Manifold	Manchon d'aspiration	Munon de aspiracion
25	00 34 202	2	Sicherungsscheibe 6 mm	Safety washer	Rondelle de sécurité	Arandela seguridad
26	00 18 348	2	Zylinderschraube M6x25 mm	F.H. screw	Vis	Tornillo
27	25 00 351 25	1	Blechauspuff, kompl.	Muffler, compl.	Échappement, compl.	Escape, compl.
28	20 61 140	1	Auspuffdichtung	Exhaust gasket	Joint d'échappement	Junta escape
29	00 34 114	2	Federring 6 mm	Spring ring	Rondelle élastique	Anillo elastico
30	00 20 102	1	Sechskantmutter M6	Nut	Écrou	Tuerca
31	00 21 100	1	Sechskantmutter M6	Nut	Écrou	Tuerca
32	20 23 366 25	1	Auspuffstrebe 12x2x87/105	Muffler brace	Tirant d'échappement	Tirante del escape
33	20 23 367 25	1	Auspuffstrebe 12x260,5/79,5	Muffler brace	Tirant d'échappement	Tirante del escape
34	00 18 345	3	Zylinderschraube M6x12 mm	Screw	Vis	Tornillo cilindrico
35	00 34 114	1	Federring 6 mm	Spring ring	Rondelle élastique	Anillo elastico
38	23 00 558	1	Vergaser Bing 1/15/110	Carburetor, compl.	Carburateur, compl.	Carburador, compl.
39	05 10 900	1	Reparatursatz-Vergaser Bing 1/15/110	Repair-kit-carburetor	Kit de réparation-carburateur	Juego de reparacion-carburador
40	00 66 111	1	Schutzkappe	Port cap	Capuchon	Gomas
41	00 62 235	1	O-Ring 20x1,5 mm	Ring	Joint bague	Anillo
42	28 00 559	1	Bowdenzug Gas 1,5x1193 mm	Bowden cable gas	Transmission de gaz	Cable de bowden
43	00 64 363	1	Schlauch 6x1 mm	Hose	Tuyau	Tubo
44	25 00 570	1	Luftfilter, kompl. enth. (-> 44 - 52)	Air filter, compl. incl. (-> 44 - 52)	Filtre à air, compl. y inclus (-> 44 - 52)	Filtro de aire, compl. incl. (-> 44 - 52)
45	00 20 142	1	Vierkantmutter M6	Nut	Écrou	Tuerca
46	20 74 252	1	Scheibe 43x48x2 mm	Washer	Rondelle	Disco
47	20 48 348	1	Filtereinsatz	Filter element	Filtre à air	Filtro
48	20 73 500	1	Filterdeckel	Filter cover	Couvercle du filtre	Tapa del filtro
49	00 10 557	1	Schraube M6x25 mm	Screw	Vis	Tornillo
50	00 66 399	1	Schelle 68x10 mm enth. (-> 50 - 52)	Clamp incl. (-> 50 - 52)	Collier y inclus (-> 50 - 52)	Abrazadera incl. (-> 50 - 52)
51	00 21 257	1	Vierkantmutter M5	Nut	Écrou	Tuerca
52	00 11 274	1	Zyl.-schraube M5x50/30 mm (->))	Screw ->))	Vis ->))	Tornillo cilindrico ->))
59	20 35 269	1	Distanzhülse 8,2/11x6,2x7,8 mm	Spacer sleeve	Entretoise	Tubo distanciador
63	20 73 455	1	Auspuffschutz	Exhaust protection	Protection de l'échappement	Proteccion del escape
64	00 18 257	2	Linsenschraube 5x25 mm	Screw	Vis	Tornillo

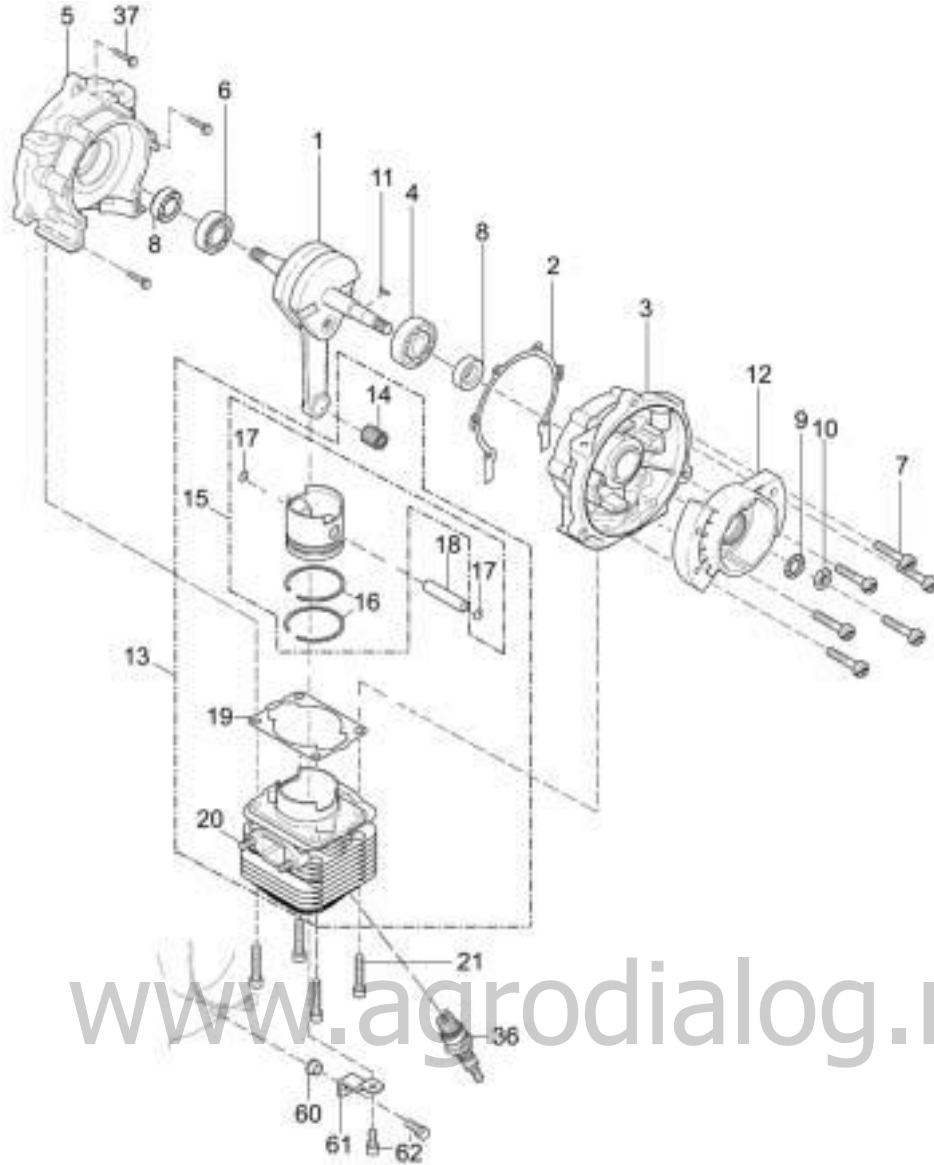

www.agrodialog.ru

Bild-Nr. Pos.-No. No.Pos. Pos.-No.	Bestell-Nr. Order-No. No. de Cde Ref.-Nr.	Menge Quantity Nombres Cantidad	Gebälsegehäuse, Benzintank	Blower housing, fuel tank	Carter de turbine, réservoir essence	Caja del ventilador, depósito de gasolina
53	44 00 236	1	Gebälsegehäuse II	Blower housing II	Carter de turbine II	Caja del ventilador II
54	44 00 241	1	Laufrad	Fan wheel	Turbine	Turbina
55	44 00 232	1	Gebälsegehäuse I	Blower housing I	Carter de turbine I	Caja del ventilador I
56	00 18 257	13	Schraube 5x25 mm	Screw	Vis	Tornillo
65	27 00 318	1	Kraftstoffbehälter, kompl. enth. (-> 65 - 70	Fuel tank, compl. incl. (-> 65 - 70	Réservoir essence, compl. y inclus (-> 65 - 70	Depósito de gasolina, compl. incl. (-> 65 - 70
66	27 00 340	1	Benzinhahn, kompl. enth. (-> 66 - 68	Fuel tap, compl. incl. (-> 66 - 68	Robinet d'essence, compl. y inclus (-> 66 - 68	Grifo gasolina, compl. incl. (-> 66 - 68
67	00 62 267	1	O-Ring 12x2	O-ring	Joint torique	Anillo
68	00 62 116	1	O-Ring 9x2	O-ring	Joint torique	Anillo
69	27 00 180	1	Tankverschluß enth. (-> 69 - 70	Tank cap incl. (-> 69 - 70	Couvercle y inclus (-> 69 - 70	Tapa del deposito incl. (-> 69 - 70
70	00 61 107	1	Dichtung 19x27x1,5 mm ->))	Gasket f. tank cap ->))	Joint ->))	Junta ->))
71	00 72 140	3	Scheibe 5,2x12x0,5 mm	Spring washer	Ressort	Muelle de disco
72	00 18 257	3	Schraube 5x25 mm	Screw	Vis	Tornillo
73	00 64 139	1	Schlauch 5x1,5 mm	Hose	Tuyau	Tube

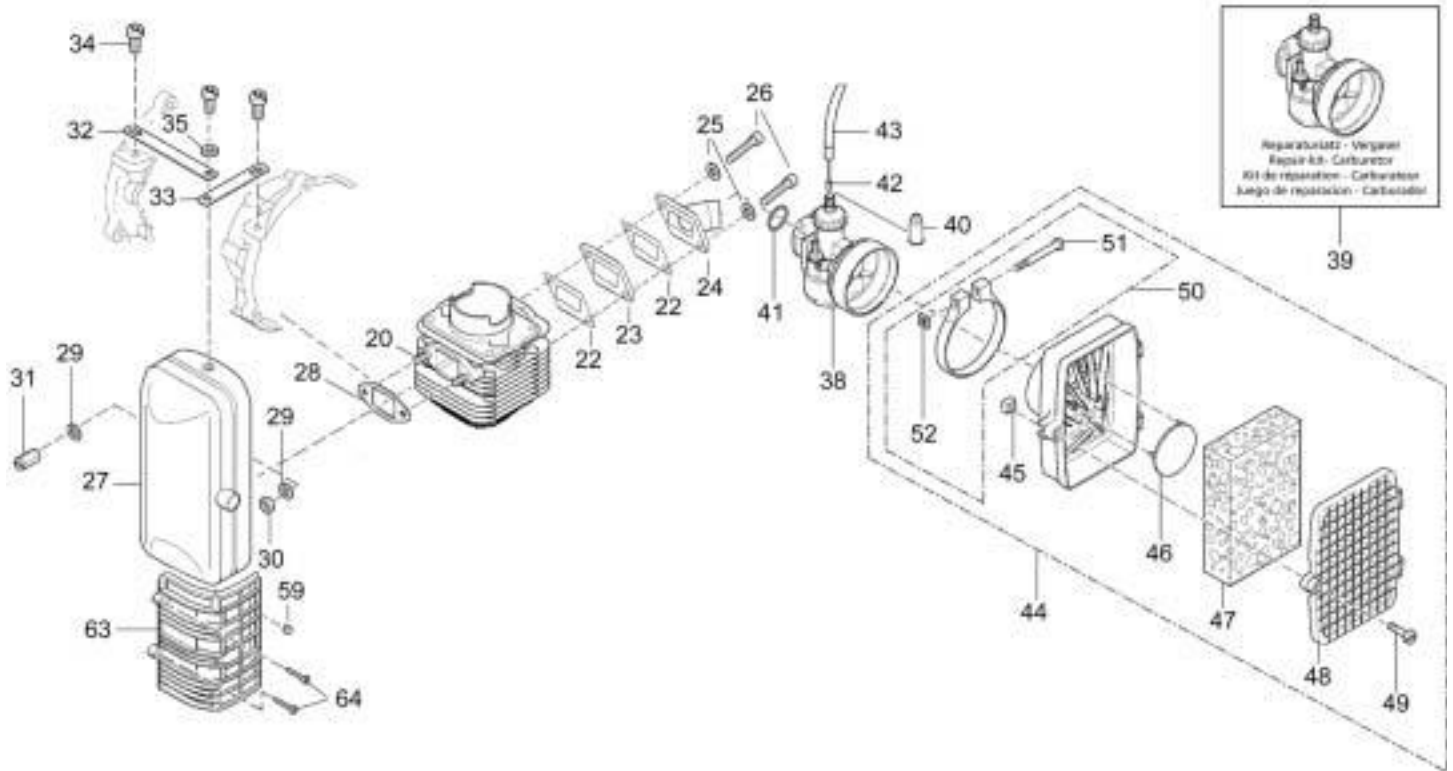
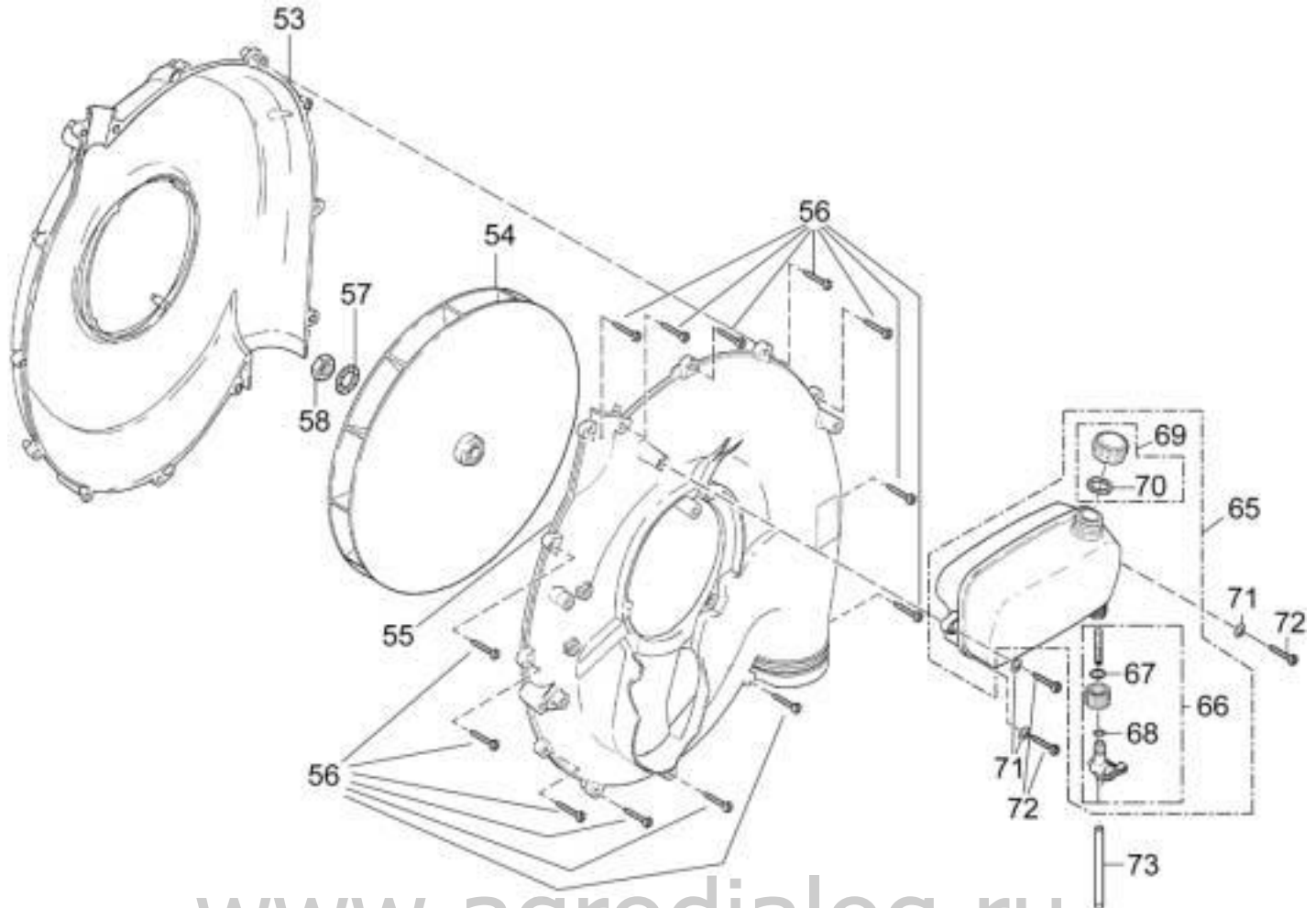

Bild-Nr. Pos.-No. No.Pos. Pos.-No.	Bestell-Nr. Order-No. No. de Cde Ref.-Nr.	Menge Quantity Nombres Cantidad	Behältergestell	Tank frame	Cassis réservoir	Deposito
1	00 18 311	4	Linsenschraube M6x14 mm	Screw	Vis	Tornillo
2	42 00 203	1	Behälter/Gestell enth. (-> 2 - 24	Tank frame, compl. incl. (-> 2 - 24	Support de réservoir, compl. y inclus (-> 2 - 24	Depósito incl. (-> 2 - 24
3	00 62 280	1	O-Ring 30x3 mm	Ring	Joint bague	Anillo
4	00 62 280	1	O-Ring 30x3 mm	Ring	Joint bague	Anillo
5	40 74 265	1	Schraubkörper 64x3 mm	Threaded collar	Écrou	Tuerca
6	40 74 265	1	Schraubkörper 64x3 mm	Threaded collar	Écrou	Tuerca
7	40 74 282	1	Stopfen 11x53 mm	Plug	Bouchon	Tapón
8	40 74 271	1	Abflußstopfen 10/32x22/49 mm	Drainage plug	Bouchon	Tapón para descarga
9	00 64 138	350 mm	Schlauch 8x2 mm	Hose	Tuyau	Tubo
10	42 00 153	1	Einfüllkorb, kompl. enth. (-> 10, 11	Liquid strainer, compl. incl. (-> 10,11	Entonnoir avec filtre, compl. y inclus (-> 10, 11	Cesta para el relleno, compl. incl. (-> 10, 11
11	40 74 273	1	Schutzkappe 21x27 mm ->	Cap ->	Bouchon ->	Tapa ->
12	27 00 438	1	Behälterdeckel enth. (-> 12, 13	Tank lid incl. (-> 12, 13	Couvercle y inclus (-> 12, 13	Tapa del depósito incl. (-> 12, 13
13	40 61 345	1	Dichtring 99,5x111 mm ->	Gasket ->	Bague de joint ->	Anillo de junta ->
14	43 00 334	2	Tragegurt + Haken	Strap + hook	Bretelle + crochet	Cinturón + gancho
15	40 74 833 25	2	Befestigungshaken	Plastic hook	Accroche	Gancho
17	40 74 412 25	2	Gurthalter	Strap holder	Porte-bretelle	Hebilla para correa
23	40 63 143	1	Kugelbalg	Siphon	Manchette	Manguito
24	00 73 350	1	Drahtschelle 51x2,5 mm ->	Clamp ->	Collier ->	Seguro ->
27	00 30 125	4	Scheibe 6,4 mm	Washer	Rondelle	Arandela
28	00 73 363	4	Dämpfungsfeder 3x22x24,5	Av spring	Ressort amortisseur	Resorte
29	00 12 172	4	Sechskantschraube M6x16 mm	Screw	Vis	Tornillo
30	00 28 121	4	Sechskantmutter M6	Nut	Écrou	Tuerca
31	00 98 133	1	Rückenkissen	Back cushion	Coussin	Almohadilla p.la espalda
32	00 44 144	5	Steckniet 5,7x18 mm	Cushion rivet	Rivet	Remache



Bild-Nr. Pos.-No. No.Pos. Pos.-No.	Bestell-Nr. Order-No. No. de Cde Ref.-Nr.	Menge Quantity Nombres Cantidad	Zündung, Starter	Ignition, starter	Allumage, lanceur	Encendido, arranque
1	23 00 807	1	Zündmodul Prüfrefx enth. (-> 1 - 5)	Ignition coil incl. (-> 1 - 5)	Volant électronique y inclus (-> 1 - 5)	Bobina incl. (-> 1 - 5)
3	00 64 292	1	Schlauch 6 x 1 mm Silikon	Hose	Tuyau	Tubo
4	00 84 621	1	Kerzenstecker	Spark plug cap	Capuchon de bougie	Tapa bujia
5	00 73 347	1	Kontaktfeder ->)	Contact spring ->)	Ressort de contact ->)	Resorte de contacto ->)
6	00 18 399	2	Zylinderschraube M5x35 mm	Fill. Head screw	Vis	Tornillo cilindrico
7	21 00 495	1	Zündergehäuse	Ignition casing	Carter allumage	Carter encendido
8	00 72 144	2	Sicherungsscheibe 5 mm	Washer	Rondelle spéciale	Disco de tension
9	00 34 133	1	Zahnscheibe 5,1	Washer	Rondelle	Arandela
10	00 84 743	1	Massekabel	Ground cable	Câble	Cable de masa
11	20 35 269	1	Distanzhülse 8,2/11x6,2x7,8 mm	Spacer sleeve	Entretoise	Tubo distanciador
12	00 18 400	1	Zylinderschraube M6x40 mm	Screw	Vis	Tornillo
13	00 18 348	2	Zylinderschraube M6x25	Screw	Vis	Tornillo
14	26 00 262	1	Starter kompl. enth. (-> 14 - 24)	Starter, compl. incl. (-> 14 - 24)	Lanceur, compl. y inclus (-> 14 - 24)	Arranque, compl. incl. (-> 14 - 24)
15	21 00 481	1	Startergehäuse, kompl.	Starter case, compl.	Carter lanceur, compl.	Caja de arranque, compl.
16	26 00 265	1	Rückzugfeder, kompl.	Recoil spring, compl.	Ressort de rappel, compl.	Muelle de retroceso compl.
17	20 74 345	1	Seilrolle	Rope pulley, compl.	Poulie de lanceur	Roldana
18	00 63 178 25	1	Starterseil 4,2x1000 mm	Starter rope	Câble de lanceur	Cuerda de arranque
19	20 74 369	1	Starterklinke	Pawl	Cliquet lanceur	Trinquete
20	20 74 406 25	1	Kulisse	Template	Coulisse	Colisa
21	00 73 364	1	Federstecker 1,5	Pin	Goupille	Clavija
22	20 74 403 25	1	Startergriff	Starter grip	Poignée lanceur	Empunadura
24	00 69 285	1	SKS "SOLO" ->)	Decal "SOLO" ->)	Autocollant "SOLO" ->)	Etiqueta "SOLO" ->)
25	00 18 257	6	Linsenschraube 5x25 mm	Screw	Vis	Tornillo

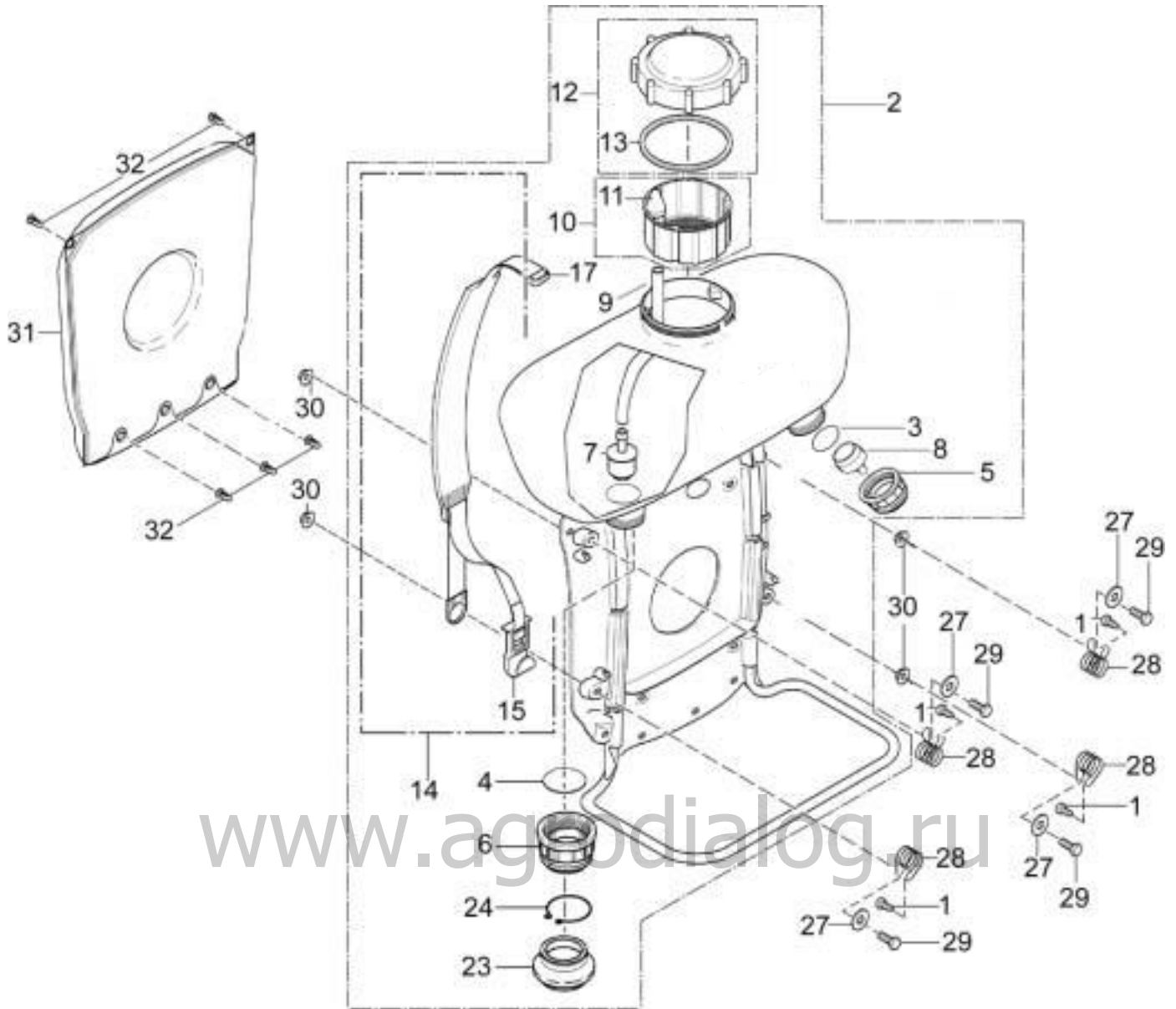

Bild-Nr. Pos.-No. No.Pos. Pos.-No.	Bestell-Nr. Order-No. No. de Cde Ref.-Nr.	Menge Quantity Nombres Cantidad	Sprührohr	Spray tube	Tube atomiseur	Tubo pulverizador
1	49 00 116	1	Gebälsekrümmer Set enth. (-> 1 - 9	Belower elbow set incl. (-> 1 - 9	Coude souffleur set y inclus (-> 1 - 9	Codo set incl. (-> 1 - 9
2	44 00 104	1	Gebälsekrümmer enth. (-> 2 - 4	Belower elbow incl. (-> 2 - 4	Coude souffleur y inclus (-> 2 - 4	Codo incl. (-> 2 - 4
3	407 34 66	1	Abdeckung	Cover	Carter	Tapa
4	00 18 363	4	Linsenschraube 5x20 mm ->	Screw ->	Vis ->	Tornillo ->
5	40 71 148	1	Faltenschlauch	Pleated hose	Tuyau souple	Tubo flexible
6	44 00 108	1	Sprührohr 63/65x590 mm	Spray tube	Tube atomiseur	Tubo pulverizador
7	00 66 130	1	Schelle Ø 83 mm	Clamp	Collier	Abrazadera
8	00 18 257	1	Linsenschraube 5x25 mm	Screw	Vis	Tornillo
9	00 66 399	1	Schelle 68 x 10 mm ->	Clamp ->	Collier ->	Abrazadera ->
10	48 00 190	1	Handgriff, kompl. enth. (-> 10 - 23	Handle, compl. incl. (-> 10 - 23	Poignée, compl. y inclus (-> 10 - 23	Empunadura, compl. incl. (-> 10 - 23
11	40 74 481	1	Ventilkörper	Valve body	Corps de soupape	Cuerpo valvula
12	00 62 248	1	O-Ring 6x2,5 mm	Ring	Joint bague	Anillo
13	00 62 263	1	O-Ring 12x2,5 mm	Ring	Joint bague	Anillo
14	00 70 271	1	Druckfeder 1,8x11,4x38 mm	Pressure spring	Ressort de pression	Resorte de presión
15	40 74 480	1	Deckel	Cover	Couvercle	Tapa
16	40 74 479	1	Hebel	Lever	Levier	Palanca
17	40 74 295 25	1	Bolzen 4,8x26,5 mm	Pin	Boulon	Perno
18	00 18 276	2	Linsenschraube 5x35 mm	Screw	Vis	Tornillo
19	40 73 623	1	Gashebel	Throttle lever	Levier régulateur	Palanca reguladora
20	00 72 165	1	Tellerfeder 16,3x31,5x0,8	Spring	Rondelle	Resorte
21	40 73 624	1	Deckel	Cover	Couvercle	Tapa
22	00 18 275	1	Linsenschraube 5x30 mm	Screw	Vis	Tornillo
23	40 74 905	1	Kappe 25x15 mm ->	Cap ->	Capuchon ->	Tapa ->
24	49 00 293	1	Sprühdüse 50/62,5 enth. (-> 24 - 29	Spray nozzle incl. (-> 24 - 29	Buse d'atomisation y inclus (-> 24 - 29	Tobera de pulverización incl. (-> 24 - 29
25	40 74 251	1	Düsenrohr 6/7x54 mm	Tube	Tube	Tubo
26	00 18 328	1	Zylinderschraube M4x25 mm	Screw	Vis	Tornillo cilindrico
27	00 20 106	1	Sechskantmutter M4	Nut	Écrou	Tuerca
28	40 74 165	1	Dosierhülse 1,7/2,5/4/6,5	Dosage sleeve	Douille de dosage	Tobera
29	00 62 267	1	O-Ring 12x2 ->	Ring->	Joint bague->	Anillo->
30	00 64 138	525 mm	PVC-Schlauch 8x2 mm	Hose	Tuyau	Tubo
31	40 74 355	2	Klemmhülse 8x11,4x22	Connecting nipple	Douille de serrage	Acople
32	40 74 148	2	Überwurfmutter R3/8"x12,8 mm	Screw cap	Écrou raccord	Tuerca
33	00 64 138	780 mm	PVC-Schlauch 8x2 mm	Hose	Tuyau	Tubo
34	40 73 232	1	Weitstrahldüse	Wide-angle nozzle	Buse à diff. Large	Boquilla
35	40 74 721	1	Breitstrahlgitter	Diffuser screen	Grille à diff. Large	Pasador
36	49 00 264	1	Umlenkdüse 54/86 enth. (-> 36, 37	Deflector nozzle incl. (-> 36, 37	Buse délectrice, y inclus (-> 36, 37	Tobera, compl. incl. (-> 36, 37
37	40 74 308	1	Umlenkigitter ->	Deflector screen ->	Grille délectrice ->	Pasador ->
38	40 74 306	1	Doppelgitter	Double screen	Grille double	Pasador
39	28 00 559	1	Bowdenzug Gas 1,5x1193 mm	Bowden cable gas	Transmission de gaz	Cable de bowden

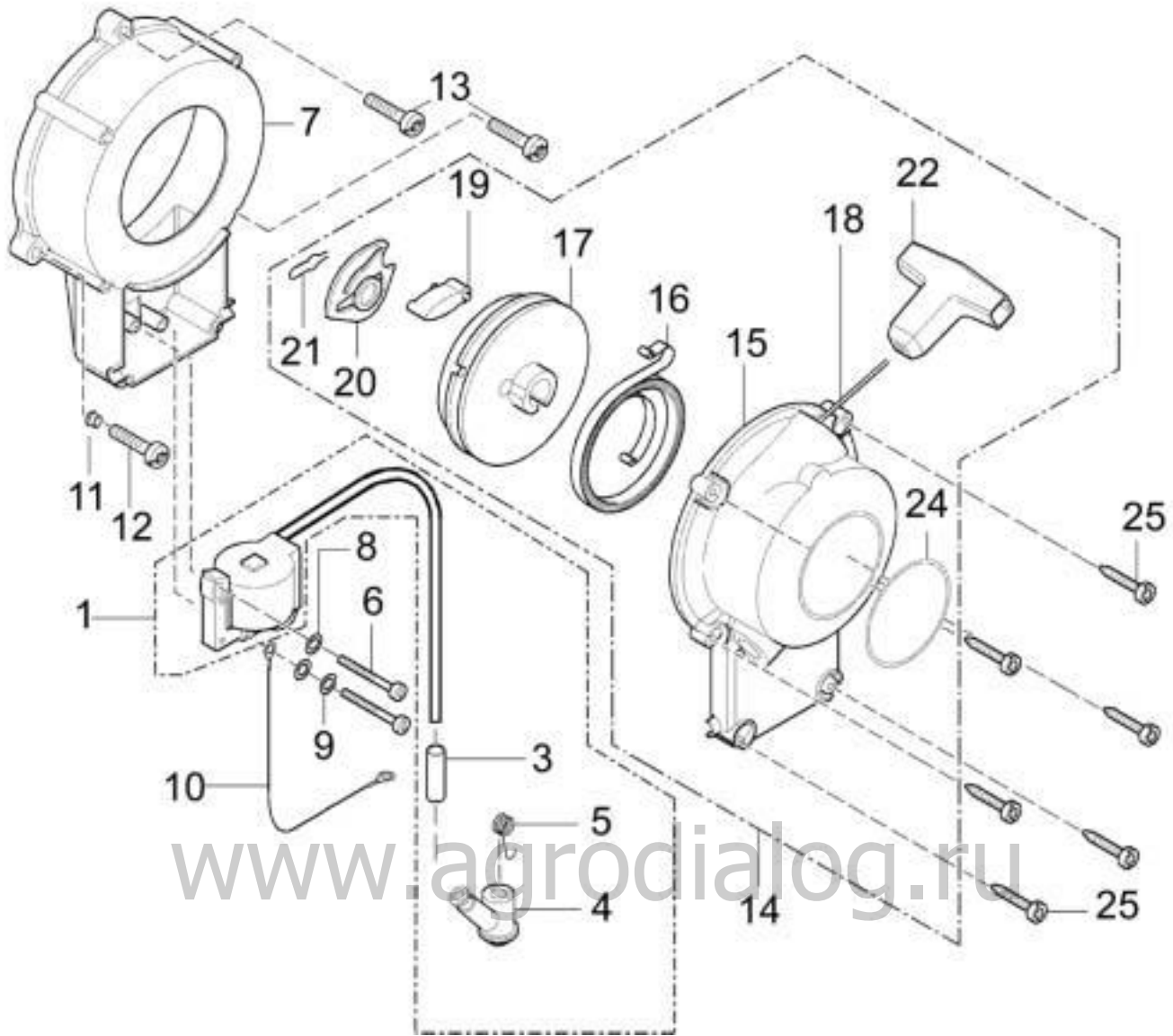

Bild-Nr. Pos.-No. No.Pos. Pos.-No.	Bestell-Nr. Order-No. No. de Cde Ref.-Nr.	Menge Quantity Nombres Cantidad	Zubehör Umbausatz Stäuben Nicht im Seriengerät enthalten	Accessories Dusting attachment Not included in standard supply	Accessories Dispositif de poudrage Non-inclus dans la livraison.	Accesorios Dispositivo de espolvoreo No forman parte de equipo
1	49 00 233	1	Stäubeteil, kompl enth. (-> 1 - 13	Dusting attachment, compl. incl. (-> 1 - 13	Dispositif de poudrage, compl. y inclus (-> 1 - 13	Dispositivo de espolvoreo, compl. incl. (-> 1 - 13
2	42 00 103	1	Belüftungsverteiler	Ventilation distributor	Régulateur d'aération	Distribuidor de ventilación
3	00 62 280	1	O-Ring 30x3 mm	O-ring	Joint torique	Anillo
4	40 74 266	1	Abflußstutzen 32x45,5 mm	Drainage plug	Manchon d'évacuation	Apoyo para descarga
5	00 66 178	2	Schlauchklemme 25-40 mm	Hose clamp	Collier de serrage du tuyau	Collar de tubo
6	40 74 154	1	Blende	Cover	Bandeau	Tapa
7	40 71 200	1	Staubabfluß-Schlauch 31,5x331 mm	Drainage hose	Tuyau d'évacuation	Tubo de descarga
8	44 00 104	1	Gebälsekrümmer	Blower elbow	Coude souffleur	Codo
9	49 00 120	1	Dosiereinheit	Dosage unit	Doseur	Juego dosificador
10	00 66 130	1	Schelle Ø 83 mm	Clamp	Collier	Abrazadera
11	00 18 257	1	Linsenschraube 5x25 mm	Screw	Vis	Tornillo
12	40 71 148	1	Faltenschlauch	Pleated hose	Tuyau souple	Tubo flexible
13	00 66 399	1	Schelle 68 x 10 mm ->)	Clamp ->)	Collier ->)	Abrazadera ->)

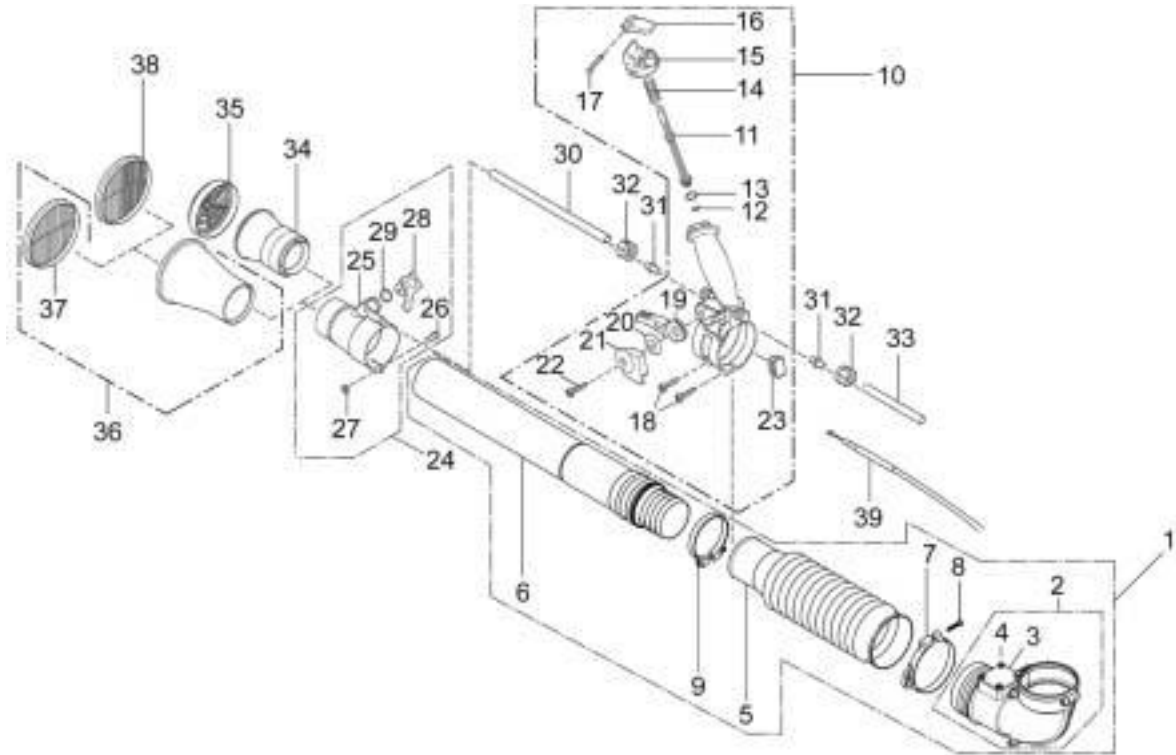

www.agrodialog.ru

Bild-Nr. Pos.-No. No.Pos. Pos.-No.	Bestell-Nr. Order-No. No. de Cde Ref.-Nr.	Menge Quantity Nombres Cantidad	Zubehör Dosiereinrichtung ULV- Zusatz Nicht im Seriengerät enthalten	Accessories ULV dosage control kit Not included in standard supply	Accessories Disposit. Dosage ULV Non-inclus dans la livraison.	Accesorios Dispositivo ULV No forman parte de equipo
1	49 00 479	1	Dosiereinrichtung ULV-Zusatz incl. Düse enth. (-> 1 - 24	ULV dosage control kit incl. nozzle incl. (-> 1 - 24	Disposit. Dosage ULV incl. buse y inclus (-> 1 - 24	Dispositivo ULV incl. tobera incl. (-> 1 - 24
2	49 00 169	1	Dosiereinrichtung ULV-Zusatz, enth. (-> 2 - 19	ULV dosage control kit, incl. (-> 2 - 19	disposit. dosage ULV, y inclus (-> 2 - 19	dispositivo ULV incl. (-> 2 - 19
3	40 74 444	1	Dosierkörper	Dosage piece	Corps de dosage	Cuerpo de graduación
4	49 00 171	1	Federblatt	Spring	Ressort	Resorte
5	00 10 370	1	Zylinderblechschraube 4,2x9,5 mm	Screw	Vis	Tornillo
6	00 30 135	3	Scheibe 4,3 mm	Washer	Rondelle	Arandela
7	40 21 149	1	Dosierschieber 0,5/0,8/1/1,2 mm Ø	Slide valve	Vanne de dosage	Valvula dosificadora
8	40 74 445	1	Stutzen 8xM14x3 mm	Socket	Manchon	Munon
9	40 74 991	1	Dosierschieber 0,5/0,6/0,7/0,8 mm Ø	Slide valve	Vanne de dosage	Valvula dosificadora
10	40 32 668 25	1	Stutzen 8/9,8xM8x1 mm	Socket	Manchon	Boca
11	40 74 271	1	Abflußstopfen 10/32x22/49 mm	Outlet plug	Bouchon	Tapon
12	25 00 198	1	Einstecksieb	Strainer	Tamis	Tamiz
13	00 62 280	1	O-Ring 30x3 mm	O-ring	Joint torique	Anillo
14	00 64 412	400 mm	Schlauch 8x2 mm	Hose	Tuyau	Tubo
15	40 74 355	2	Klemmhülse 8x11,4x22 mm	Connecting nipple	Douille serrage	Casquillo
16	40 74 148	2	Überwurfmutter R3/8"x12,8 mm	Screw	Écrou raccord	Tornillo
17	00 64 412	80 mm	Schlauch 8x2 mm	Hose	Tuyau	Tubo
18	00 64 412	780 mm	Schlauch 8x2 mm	Hose	Tuyau	Tubo
19	00 64 412	350 mm	Schlauch 8x2 mm ->)	Hose ->)	Tuyau ->)	Tubo ->)
20	49 00 412	1	Düse, compl, enth. (-> 20 - 24	Nozzle, compl. incl. (-> 20 - 24	Buse, compl. y inclus (-> 20 - 24	Tobera, compl. incl. (-> 20 - 24
21	00 18 328	1	Zylinderschraube M4x25 mm	Screw	Vis	Tornillo cilindrico
22	00 20 106	1	Sechskantmutter M4	Nut	Écrou	Tuerca
23	40 74 165	1	Dosierhülse 1,7/2,5/4/6,5 mm	Dosage sleeve	Douille de dosage	Tobera
24	00 62 267	1	O-Ring 12x2 ->))	Ring->))	Joint bague->))	Anillo->))

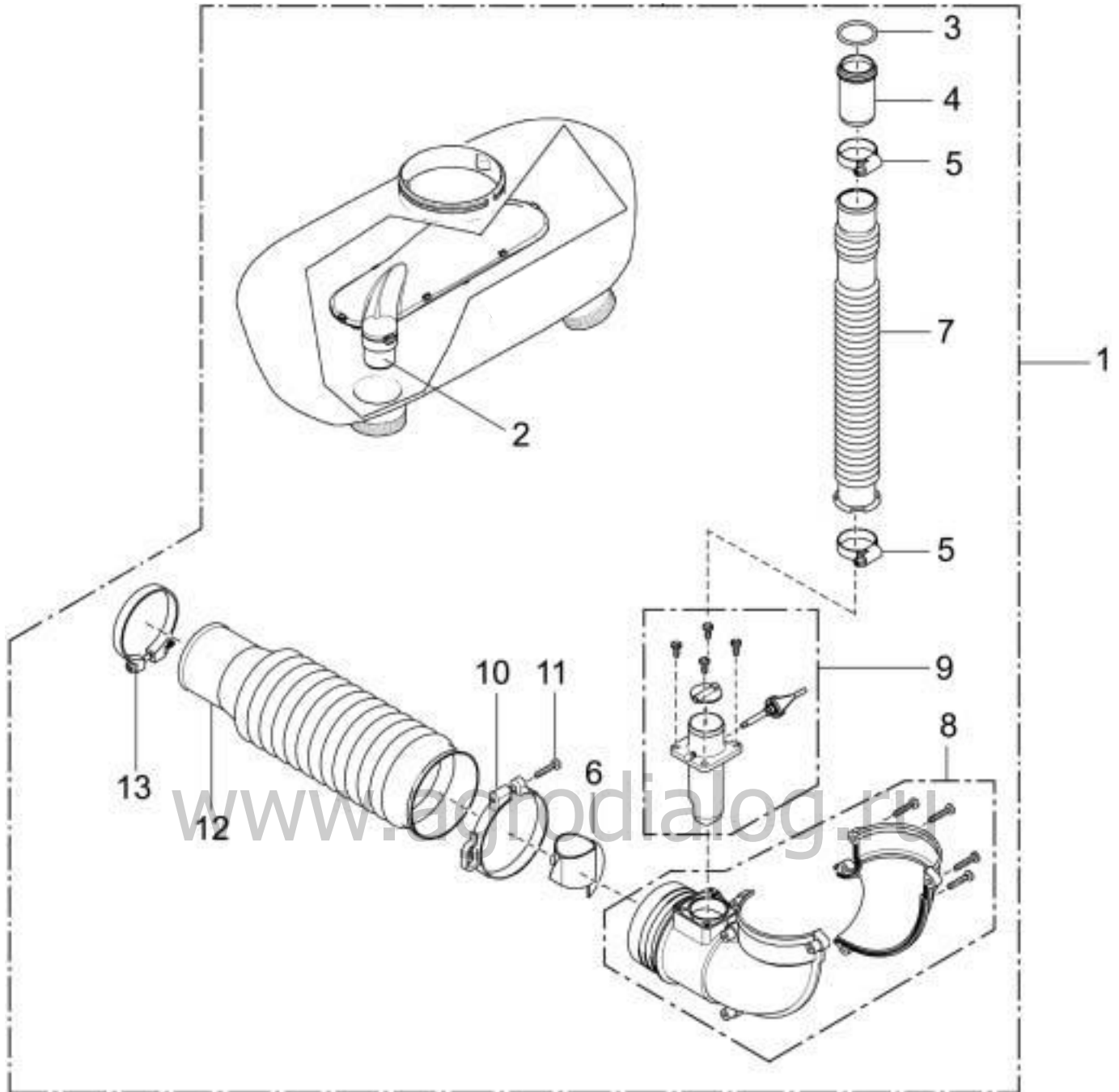
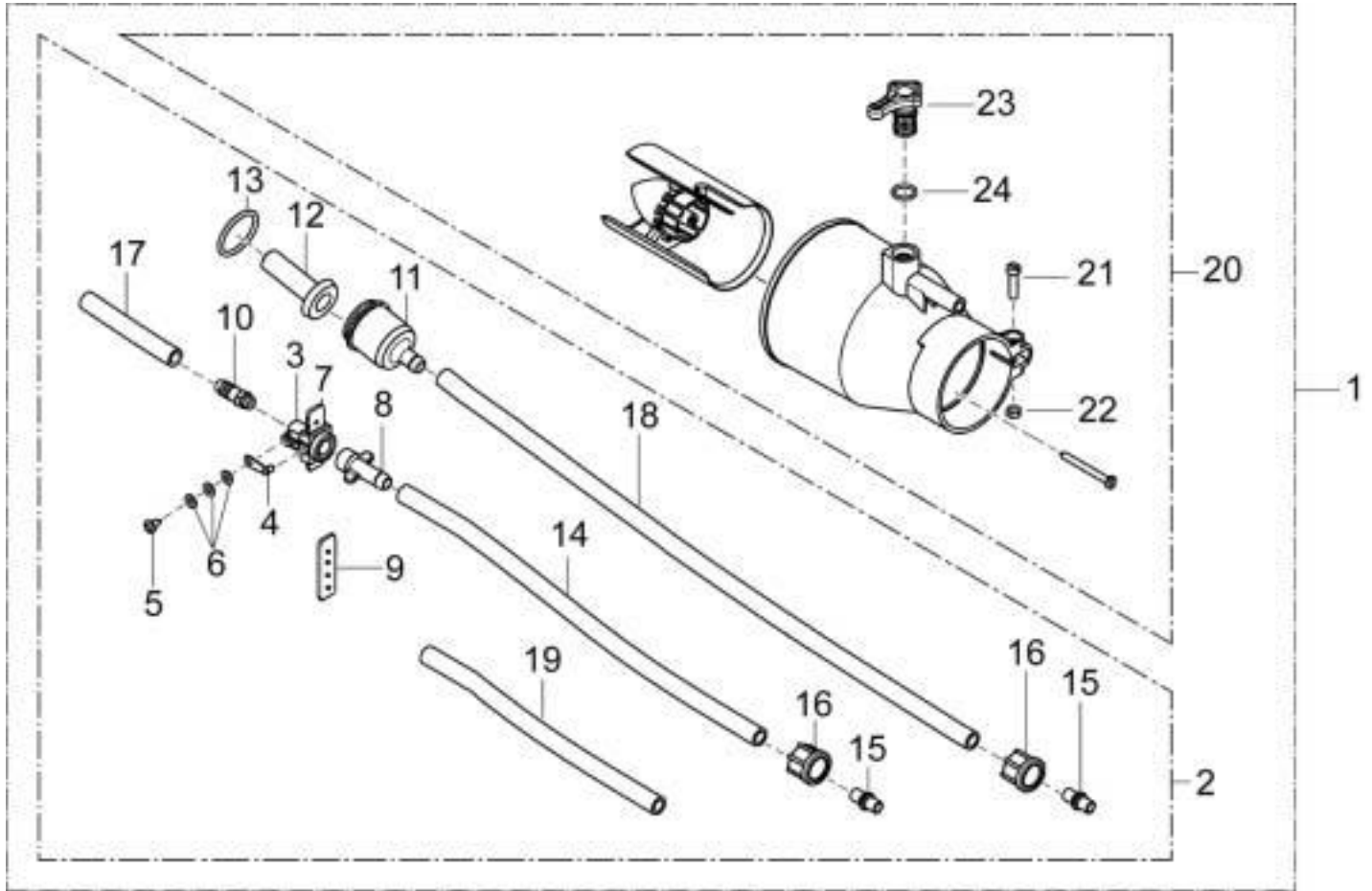
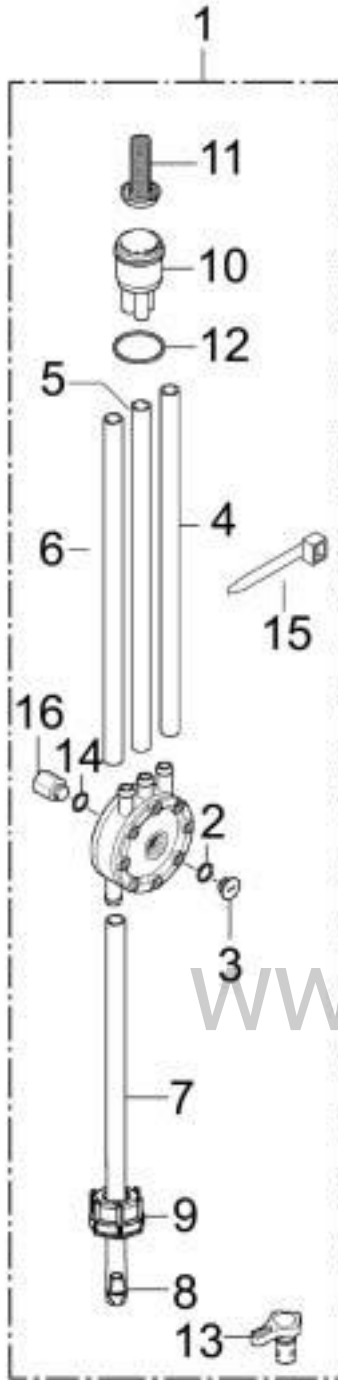

www.agrodialog.ru

Bild-Nr. Pos.-No. No.Pos. Pos.-No.	Bestell-Nr. Order-No. No. de Cde Ref.-Nr.	Menge Quantity Nombres Cantidad	Zubehör Flüssigkeitspumpe Nicht im Seriengerät enthalten	Accessories Liquid booster pump Not included in standard supply	Accessories Pompe centrifuge Non-inclus dans la livraison.	Accesorios Bomba de liquido No forman parte de equipo
1	44 00 117	1	Flüssigkeitspumpe enth. (-> 1 - 16)	Liquid booster pump incl. (-> 1 - 16)	Pompe centrifuge y inclus (-> 1 - 16)	Bomba de liquido incl. (-> 1 - 16)
2	00 62 267	1	O-Ring 12x2 mm	Ring	Joint bague	Anillo
3	40 74 239	1	Verschlusschraube M12x1,5 mm	Locking screw	Vis de remetre	Tapa
4	00 64 138	480 mm	PVC-Schlauch 8x2 mm	Hose	Tuyau	Tubo
5	00 64 138	520 mm	PVC-Schlauch 8x2 mm	Hose	Tuyau	Tubo
6	00 64 138	440 mm	PVC-Schlauch 8x2 mm	Hose	Tuyau	Tubo
7	00 64 138	1060 mm	PVC-Schlauch 8x2 mm	Hose	Tuyau	Tubo
8	40 74 355	1	Klemmhülse	Connecting nipple	Douille serrage	Casquillo
9	40 74 148	1	Überwurfmutter R3/8"x12,8 mm	Screw cap	Écrou raccord	Tuerca
10	40 74 274	1	Verteilerstopfen 32/10x52 mm	Distributor plug	Bouchon	Tapon
11	25 00 198	1	Einstecksieb	Insert screen	Tamis d'insertion	Tamiz
12	00 62 280	1	O-Ring 30x3 mm	O-ring	Joint torique	Anillo
13	40 74 240	1	Dosierhülse 1/1,55/2,2/2,8 mm	Dosage sleeve	Douille de dosage	Casquillo
14	00 62 267	1	O-Ring 12x2 mm	Ring	Joint bague	Anillo
15	00 66 317	1	Kabelband 140x9mm	Cable band	Frein de câble	Cinta
16	40 32 643 25	1	Zwischenstück M10x1x21 mm ->)	Intermediate piece ->)	Pièces intermeediaire ->)	Espaciador ->)



Bild-Nr. Pos.-No. No.Pos. Pos.-No.	Bestell-Nr. Order-No. No. de Cde Ref.-Nr.	Menge Quantity Nombres Cantidad	Zubehör Doppelsprühdüse Nicht im Seriengerät enthalten	Accessories Double nozzle Not included in standard supply	Accessories Double buse Non-inclus dans la livraison.	Accesorios Tobera doble No forman parte de equipo
1	49 00 137	1	Doppelsprühdüse enth. (-> 1 - 13	Double nozzle incl. (-> 1 - 13	Double buse y inclus (-> 1 - 13	Tobera doble incl. (-> 1 - 13
2	40 73 155	1	Gabelstück	Jet head	Tête de gicleur	Pieza en horquilla
3	00 10 146	1	Zylinderschraube M4x20 mm	Screw	Vis	Tornillo cilindrico
4	00 20 106	1	Sechskantmutter M4	Nut	Écrou	Tuerca
5	40 73 238	2	Krümmerdüse 36/42 mm	Elbow nozzle	Buse coudée	Tobera de codo
6	40 74 307	2	Dosierkörper	Dosage piece	Corps de dosage	Cuerpo de graduación
7	40 74 165	2	Dosierhülse 1,7/2,5/4/6 mm	Dosage sleeve	Douille de dosage	Casquillo dosificadora
8	00 62 267	2	O-Ring 12x2	O-ring	Joint torique	Anillo
9	00 20 106	2	Sechskantmutter M4	Nut	Écrou	Tuerca
10	00 10 208	2	Zylinder-Schraube M4x18 mm	Screw	Vis	Tornillo
11	00 64 138	170 mm	Schlauch 8x2	Hose	Tuyau	Tubo
12	00 64 138	170 mm	Schlauch 8x2	Hose	Tuyau	Tubo
13	40 74 143	1	Verteilerstück 10x20 mm ->)	Distributor piece ->)	Pièce distributrice ->)	Pieza de distribución ->)



Bild-Nr. Pos.-No. No.Pos. Pos.-No.	Bestell-Nr. Order-No. No. de Cde Ref.-Nr.	Menge Quantity Nombres Cantidad	Zubehör Verlängerungsrohr Nicht im Seriengerät enthalten	Accessories Ext. Tube Not included in standard supply	Accessories Rallonge Non-inclus dans la livraison.	Accesorios Tubo ext. No forman parte de equipo
1	49 00 333	1	Verlängerungsrohr Set enth. (-> 1 - 7	Ext. Tube, compl. incl. (-> 1 - 7	Rallonge, compl. y inclus (-> 1 - 7	Tubo ext. compl. incl. (-> 1 - 7
2	40 73 458	1	Zwischenstück 62,5x102 mm	Intermediate piece	Pièce intermédiaire	Pieza intermedia
3	00 10 146	2	Zylinderschraube M4x20 mm	Screw	Vis	Tornillo
4	00 20 106	2	Sechskantmutter M4	Nut	Écrou	Tuerca
5	40 65 137	1	Sprührohr 63x1,2x550 mm	Spray tube	Tube atomiseur	Tubo
6	00 64 138	600 mm	Schlauch 8x2 mm	Hose	Tuyau	Tubo
7	00 65 267	1	Stutzen 8x5,6x56 mm->	Socket ->	Manchon ->	Munon ->

D
**Allgemeine Richtlinien
für die Bestellung von
Original IGEBA Ersatzteilen:**

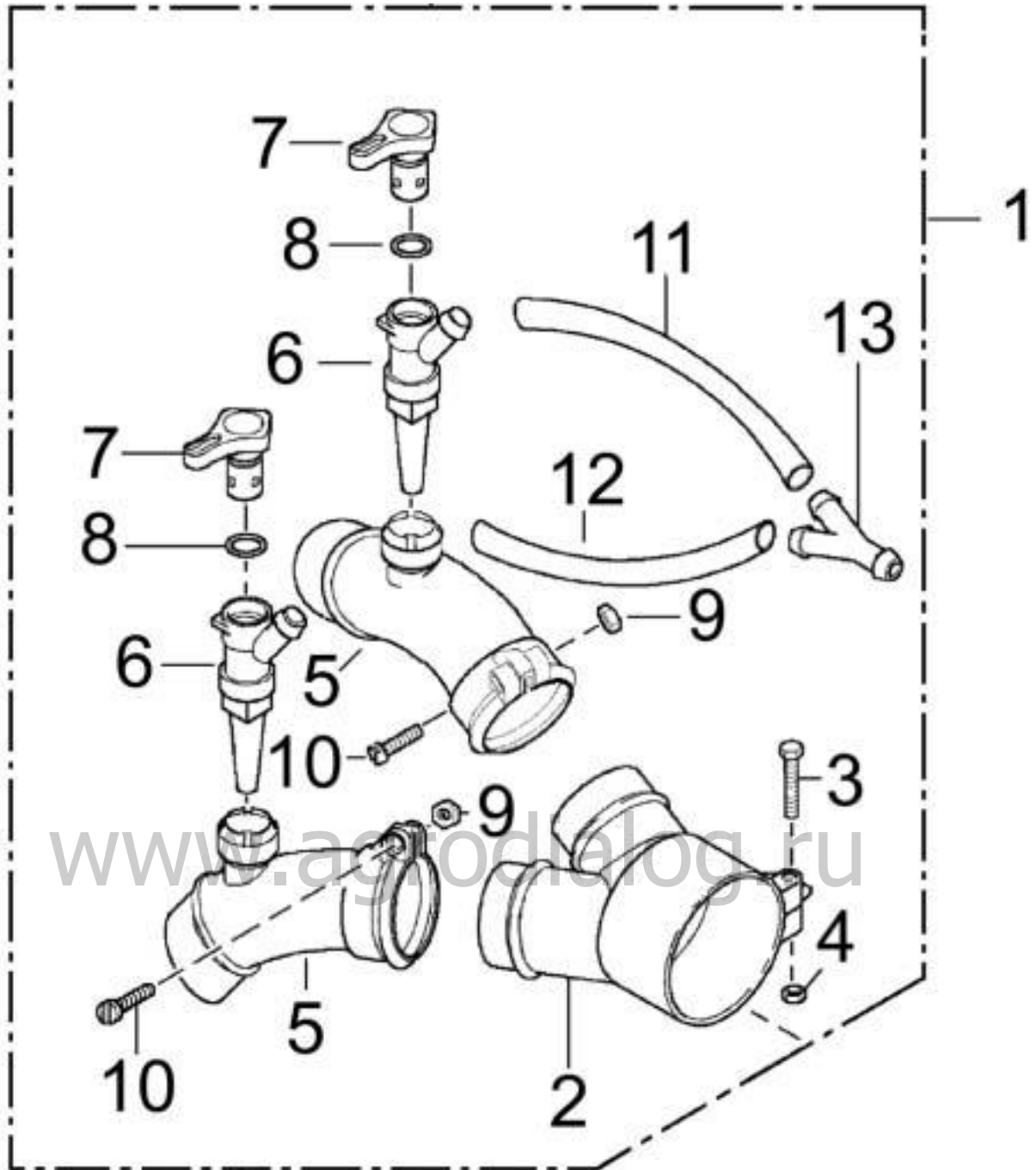
Voraussetzung für eine reibungslose Erledigung sind folgende Angaben:
 1. Ersatzteil-Bestellnummer
 2. Gewünschte Anzahl
 3. Typenbezeichnung des Geräts
 Diese Ersatzteilliste ist für die Lieferung und Ausstattung von IGEBA Erzeugnissen unverbindlich.
 Im Interesse der technischen Weiterentwicklung bleiben Konstruktionsänderungen vorbehalten.

GB
**General Directions for
Ordering Original IGEBA
Spare Parts:**

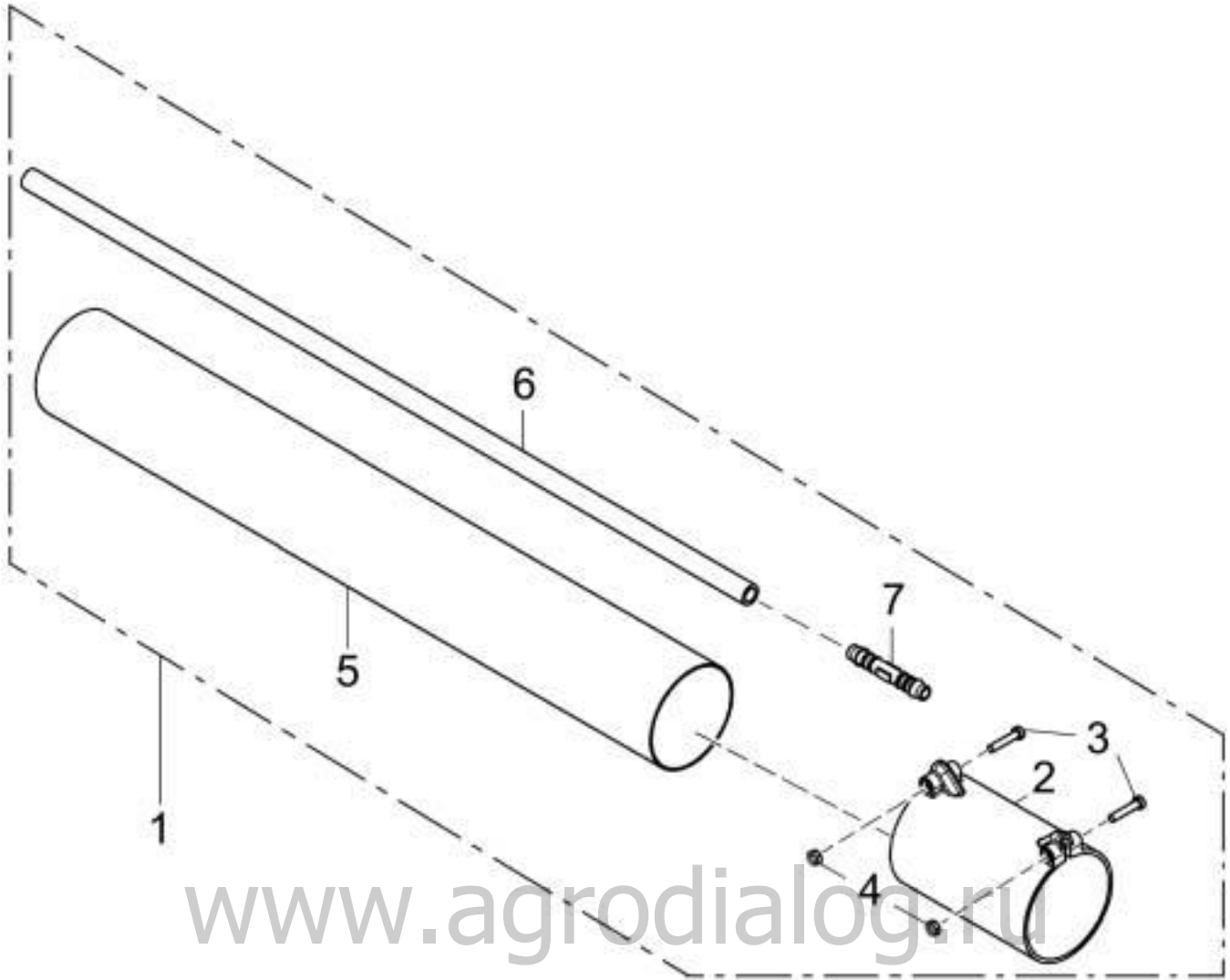
For correct and diligent processing of your order, please give the following information:
 1. Spare Part number
 2. Quantity
 3. Model and serial number
 4. Shipping instructions
 Delivery is made in accordance with our general sales and delivery conditions. This spare parts list is non-committal for us with regard to delivery and layout of IGEBA products. In favour of technical improvements, design modifications are subject to change without notice.

F
**Directives générales pour
les commandes de pièces
de rechange d'origine IGEBA:**

Il est indispensable de préciser dans toutes les commandes de pièces:
 1. le numéro de référence de la pièce
 2. la quantité
 3. le type de la machine
 4. le mode d'expédition
 Les livraisons sont effectuées dans le cadre de nos conditions générales de vente.
 Toutes modifications réservées.

E
**Directivas Generales de
pedido de la firma IGEBA:**

Por adelantado de un arreglo sin dificultades necesitamos siguientes indicaciones:
 1. Número de repuesto
 2. Numero de cantidad
 3. Modelo y número de serial
 4. Instrucción de Envío
 Esta lista de repuestos no es obligatoria para los envíos y/o forma de equipo de los productos IGEBA.
 En el interés del constante desarrollo debemos reservarnos el derecho de cambios.

Bestell-Nr. Order-No. No. de Cde Ref.-Nr.	Menge Quantity Nombres Cantidad	Seite Page Page Pagina
00 10 146	1	14
00 10 146	2	15
00 10 208	2	14
00 10 370	1	12
00 10 557	1	2; 6
00 11 274	1	2; 6
00 12 172	4	2; 8
00 12 368	3	2; 5
00 15 209	2	2; 5
00 15 209	2	2; 6
00 18 257	2	2; 6
00 18 257	13	2; 7
00 18 257	3	2; 7
00 18 257	6	9
00 18 257	1	10
00 18 257	1	11
00 18 275	1	10
00 18 276	2	10
00 18 311	4	2; 8
00 18 328	1	10
00 18 328	1	12
00 18 345	2	2; 5
00 18 345	3	2; 6
00 18 348	4	2; 5
00 18 348	2	2; 6
00 18 348	2	9
00 18 363	4	10
00 18 399	6	2; 5
00 18 399	2	9
00 18 400	1	9
00 20 102	1	2; 6
00 20 104	1	2; 5
00 20 106	1	10
00 20 106	1	12
00 20 106	1	14
00 20 106	2	14
00 20 106	2	15
00 20 142	1	2; 6
00 21 100	1	2; 6
00 21 257	1	2; 6
00 28 121	4	2; 8
00 30 125	4	2; 8
00 30 135	3	12
00 34 114	2	2; 6
00 34 114	1	2; 6
00 34 133	1	9
00 34 135	1	2; 5
00 34 202	2	2; 6
00 44 144	5	2; 8
00 50 102	1	2; 5
00 50 125	1	2; 5
00 52 205	1	2; 5
00 54 133	2	2; 5
00 55 122	2	2; 5
00 61 107	1	2; 7
00 62 116	1	2; 7
00 62 235	1	2; 6
00 62 248	1	10

Bestell-Nr. Order-No. No. de Cde Ref.-Nr.	Menge Quantity Nombres Cantidad	Seite Page Page Pagina
00 62 263	1	10
00 62 267	1	2; 7
00 62 267	1	10
00 62 267	1	12
00 62 267	1	13
00 62 267	1	13
00 62 267	2	14
00 62 280	1	2; 8
00 62 280	1	2; 8
00 62 280	1	11
00 62 280	1	12
00 62 280	1	13
00 63 178 25	1	9
00 64 138	350 mm	2; 8
00 64 138	525 mm	10
00 64 138	780 mm	10
00 64 138	480 mm	13
00 64 138	520 mm	13
00 64 138	440 mm	13
00 64 138	1060 mm	13
00 64 138	170 mm	14
00 64 138	170 mm	14
00 64 138	600 mm	15
00 64 139	1	2; 7
00 64 292	1	9
00 64 363	1	2; 6
00 64 412	400 mm	12
00 64 412	80 mm	12
00 64 412	780 mm	12
00 64 412	350 mm	12
00 65 267	1	15
00 66 111	1	2; 6
00 66 130	1	10
00 66 130	1	11
00 66 178	2	11
00 66 317	1	13
00 66 399	1	2; 6
00 66 399	1	10
00 66 399	1	11
00 69 285	1	9
00 70 271	1	10
00 72 140	3	2; 7
00 72 144	2	9
00 72 165	1	10
00 73 347	1	9
00 73 350	1	2; 8
00 73 363	4	2; 8
00 73 364	1	9
00 75 100	1	2; 5
00 84 621	1	9
00 84 743	1	9
00 98 133	1	2; 8
05 10 900	1	2; 6
20 23 366 25	1	2; 6
20 23 367 25	1	2; 6
20 31 168 25	1	2; 5
20 35 269	1	2; 6; 9
20 43 338	1	2; 5

Bestell-Nr. Order-No. No. de Cde Ref.-Nr.	Menge Quantity Nombres Cantidad	Seite Page Page Pagina
20 48 116	2	2; 5
20 48 348	1	2; 6
20 61 140	1	2; 6
20 61 157	1	2; 5
20 61 339	1	2; 5
20 61 479	2	2; 6
20 12 871	1	2; 6
20 73 455	1	2; 6
20 73 500	1	2; 6
20 74 252	1	2; 6
20 74 345	1	9
20 74 369	1	9
20 74 403 25	1	9
20 74 406 25	1	9
20 74 964	1	2; 6
21 00 311 25	1	2; 5
21 00 481	1	9
21 00 495	1	9
21 00 419 25	1	2; 5
22 00 111	1	2; 5
22 00 114	1	2; 5
22 00 117	1	2; 5
23 00 106	1	2; 5
23 00 558	1	2; 6
23 00 807	1	9
25 00 198	1	12
25 00 198	1	13
25 00 351 25	1	2; 6
25 00 570	1	2; 6
26 00 262	1	9
26 00 265	1	9
27 00 180	1	2; 7
27 00 318	1	2; 7
27 00 340	1	2; 7
27 00 438	1	2; 8
28 00 559	1	2; 6
28 00 559	1	10
40 21 149	1	12
40 32 643 25	1	13
40 32 668 25	1	12
40 61 345	1	2; 8
40 63 143	1	2; 8
40 65 137	1	15
40 71 148	1	10
40 71 148	1	11
40 71 200	1	11
40 73 155	1	14
40 73 232	1	10
40 73 238	2	14
40 73 458	1	15
40 73 623	1	10
40 73 624	1	10
40 74 143	1	14
40 74 148	2	10
40 74 148	2	12
40 74 148	1	13
40 74 154	1	11
40 74 165	1	10

Bestell-Nr. Order-No. No. de Cde Ref.-Nr.	Menge Quantity Nombres Cantidad	Seite Page Page Pagina
40 74 165	1	12
40 74 165	2	14
40 74 239	1	13
40 74 240	1	13
40 74 251	1	10
40 74 265	1	2; 8
40 74 265	1	2; 8
40 74 266	1	11
40 74 271	1	2; 8
40 74 271	1	12
40 74 273	1	2; 8
40 74 274	1	13
40 74 282	1	2; 8
40 74 295 25	1	10
40 74 306	1	10
40 74 307	2	14
40 74 308	1	10
40 74 352	1	2; 5
40 74 355	2	10
40 74 355	2	12
40 74 355	1	13
40 74 412 25	2	2; 8
40 74 444	1	12
40 74 445	1	12
40 74 479	1	10
40 74 480	1	10
40 74 481	1	10
40 74 721	1	10
40 74 833 25	2	2; 8
40 74 905	1	10
40 74 991	1	12
407 34 66	1	10
42 00 103	1	11
42 00 153	1	2; 8
42 00 203	1	2; 8
43 00 334	2	2; 8
44 00 104	1	10
44 00 104	1	11
44 00 108	1	10
44 00 224 25	1	2; 5
44 00 232	1	2; 7
44 00 236	1	2; 7
44 00 241	1	2; 7
48 00 190	1	10
49 00 116	1	10
49 00 120	1	11
49 00 137	1	14
49 00 169	1	12
49 00 171	1	12
49 00 233	1	11
49 00 264	1	10
49 00 293	1	10
49 00 333	1	15
49 00 412	1	12
49 00 479	1	12
49 00 479	1	13

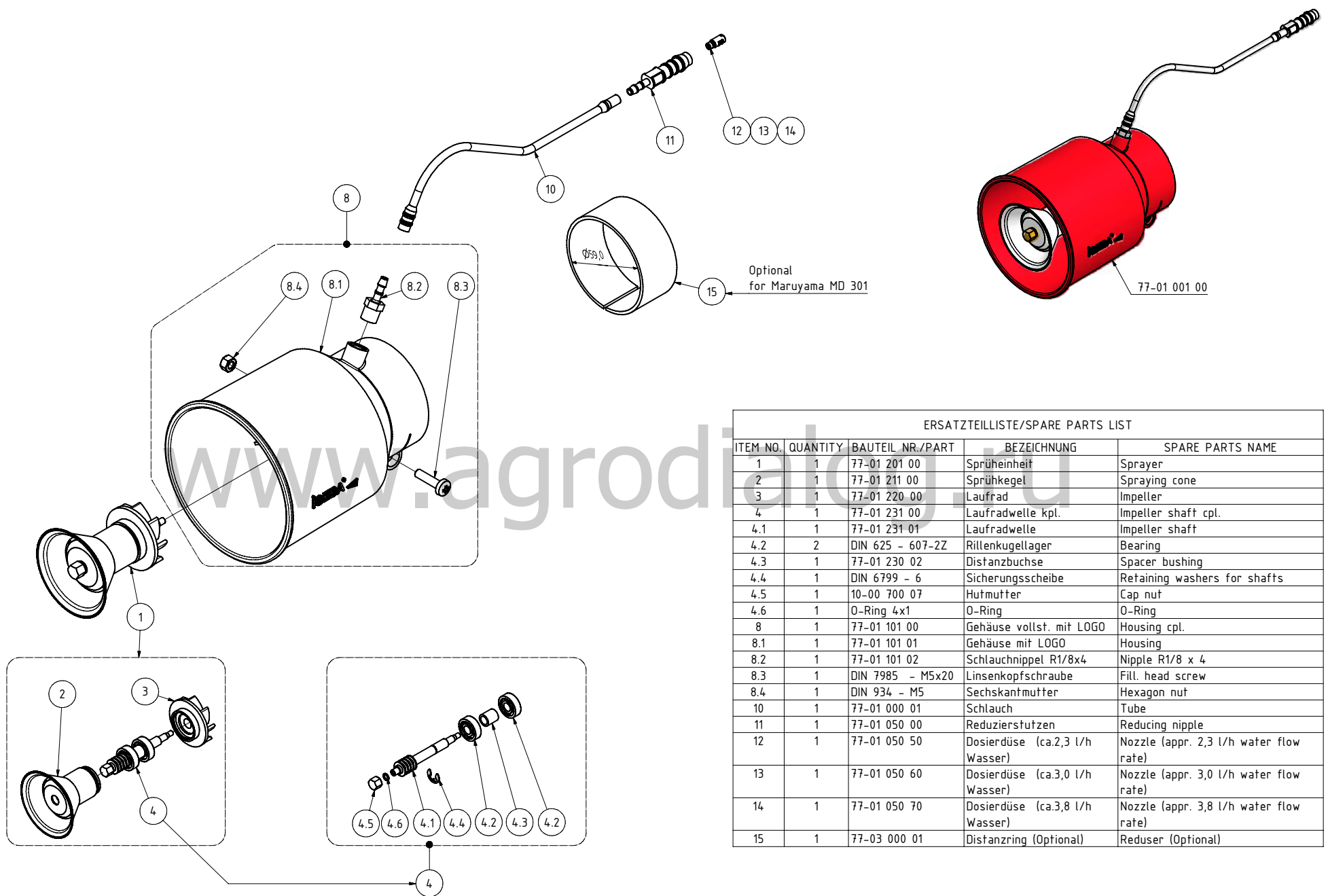

ERSATZTEILLISTE/SPARE PARTS LIST				
ITEM NO.	QUANTITY	BAUTEIL NR./PART	BEZEICHNUNG	SPARE PARTS NAME
1	1	77-01 201 00	Sprüheinheit	Sprayer
2	1	77-01 211 00	Sprühkegel	Spraying cone
3	1	77-01 220 00	Laufrad	Impeller
4	1	77-01 231 00	Laufradwelle kpl.	Impeller shaft cpl.
4.1	1	77-01 231 01	Laufradwelle	Impeller shaft
4.2	2	DIN 625 - 607-2Z	Rillenkugellager	Bearing
4.3	1	77-01 230 02	Distanzbuchse	Spacer bushing
4.4	1	DIN 6799 - 6	Sicherungsscheibe	Retaining washers for shafts
4.5	1	10-00 700 07	Hutmutter	Cap nut
4.6	1	O-Ring 4x1	O-Ring	O-Ring
8	1	77-01 101 00	Gehäuse vollst. mit LOGO	Housing cpl.
8.1	1	77-01 101 01	Gehäuse mit LOGO	Housing
8.2	1	77-01 101 02	Schlauchnippel R1/8x4	Nipple R1/8 x 4
8.3	1	DIN 7985 - M5x20	Linsenkopfschraube	Fill. head screw
8.4	1	DIN 934 - M5	Sechskantmutter	Hexagon nut
10	1	77-01 000 01	Schlauch	Tube
11	1	77-01 050 00	Reduzierstutzen	Reducing nipple
12	1	77-01 050 50	Dosierdüse (ca.2,3 l/h Wasser)	Nozzle (appr. 2,3 l/h water flow rate)
13	1	77-01 050 60	Dosierdüse (ca.3,0 l/h Wasser)	Nozzle (appr. 3,0 l/h water flow rate)
14	1	77-01 050 70	Dosierdüse (ca.3,8 l/h Wasser)	Nozzle (appr. 3,8 l/h water flow rate)
15	1	77-03 000 01	Distanzring (Optional)	Reducer (Optional)



Экземпляр Покупателя

Гарантийный талон № _____

Тип оборудования IGEBA _____

Серийный № _____

Срок гарантии 12 месяцев

Название и телефон Продавца:

Дата продажи « » _____ 20 г.

Штамп продавца

ПОДПИСЬ ПРОДАВЦА	ПОДПИСЬ ПОКУПАТЕЛЯ

-----Линия отрыва-----

Экземпляр Продавца



Тип оборудования IGEBA _____

Срок гарантии 12 месяцев

Дата продажи « » _____ 20 г.

Серийный № _____

Штамп продавца

ПОДПИСЬ ПРОДАВЦА	ПОДПИСЬ ПОКУПАТЕЛЯ



ВНИМАНИЕ!!!

Для надежной и продолжительной работы изделия необходимо строго соблюдать правила эксплуатации, хранения и транспортировки. Перед началом эксплуатации обязательно изучите инструкцию пользователя, даже если Вы знакомы с принципами работы изделия.

При покупке изделия требуйте его проверки в Вашем присутствии и заполнения гарантийного талона. Убедитесь что изделие исправно и полностью укомплектовано.

Гарантийные обязательства

Настоящая гарантия распространяется на изделия компании ИГЕБА, приобретённые на территории России и даёт право на бесплатный ремонт вышедшего из строя изделия по вине производителя в течение 12 месяцев со дня его приобретения.

Все условия гарантии действуют в рамках законодательства по защите прав потребителей и регулируются российским законодательством.

Продавец обеспечивает ремонт изделия в течение не более 14 дней со дня доставки изделия в сервисный центр.

Ремонт производится Продавцом бесплатно, при условии, что Покупателем соблюдались все правила эксплуатации.

Условия гарантии

Гарантийный срок эксплуатации составляет 12 месяцев со дня продажи изделия.

Гарантийный ремонт осуществляется при предъявлении данного гарантийного талона в полностью заполненном виде и при условии сохранности заводских пломб, если они имеются на изделии. В гарантийном талоне должны быть указаны название организации - продавца, дата продажи, штамп организации-продавца, серийный номер изделия и подпись продавца. Штамп должен быть четко различимым, помарки и исправления при заполнении талона не допускаются.

Эксплуатация оборудования в целях, не предусмотренных настоящей инструкцией по эксплуатации, является нарушением правил надлежащей эксплуатации оборудования.

Гарантийные обязательства компании ИГЕБА действуют только при условии выполнения рекомендаций, указанных в Инструкции по эксплуатации изделия.

Диагностика, замена неисправных частей изделий и работы, связанные с ремонтом в течение гарантийного срока производятся бесплатно. Решение вопроса о целесообразности замены узлов и частей остаётся за организацией, производящей ремонт.

Гарантийный ремонт не производится в случаях:

- Отсутствия или неправильно заполненного гарантийного талона, а также истекшего срока гарантии
- При наличии на изделии видимых механических повреждений в результате падения, удара или применения чрезмерной силы
- Изделие имеет следы вскрытия или подвергалось ремонту лицами, не уполномоченными Продавцом для проведения ремонта и обслуживания изделий
- В случае неправильного подключения к электросети
- Изменения конструкции или внутреннего устройства изделия
- В случае ненадлежащей эксплуатации изделия

Гарантия не распространяется в случаях возникновения неполадок, появившихся вследствие нарушения Потребителем правил эксплуатации, транспортировки, хранения, действий третьих лиц, непреодолимой силы (пожара, наводнения, удара молнии, природных катастроф и т.д.), попадания внутрь оборудования посторонних предметов, жидкостей, бытовых насекомых и грызунов, воздействия иных посторонних факторов, а также вследствие существенных нарушений технических требований, оговоренных в Инструкции по эксплуатации, в том числе нестабильности или неправильного подключения приборов к электросети.

Гарантия не распространяется на детали, вероятность повреждения которых существенно выше обычной по характеру их использования или которые произошли в результате естественного износа частей и расходных материалов (включая фильтры, лампы, уплотнения), а также перемещаемые вручную пластмассовые детали.

Гарантия не распространяется на аксессуары, не входящие в комплект поставки изделия.